

GRUNMYND NEÐRI HÆÐ: 50

sk: 97.200

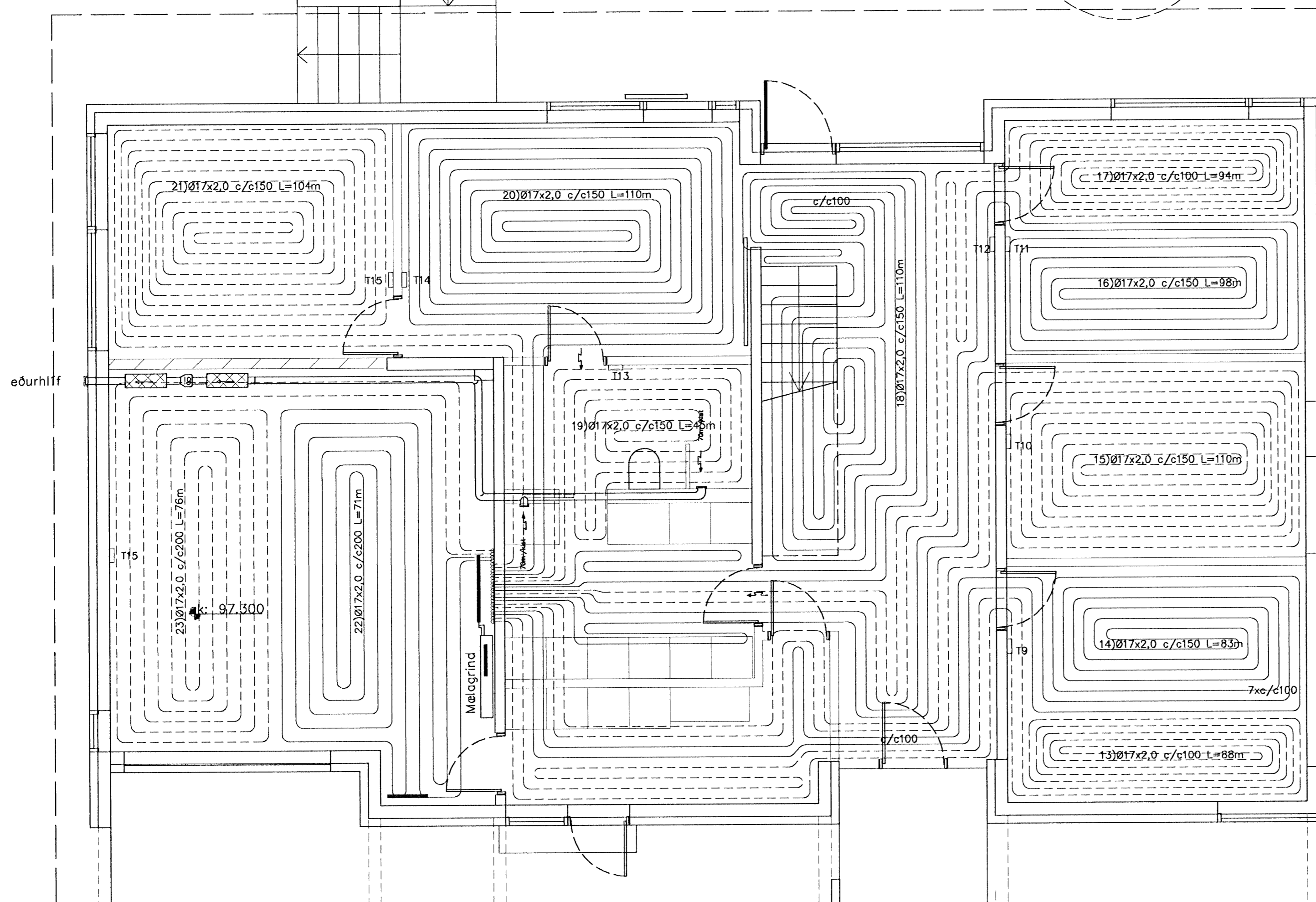
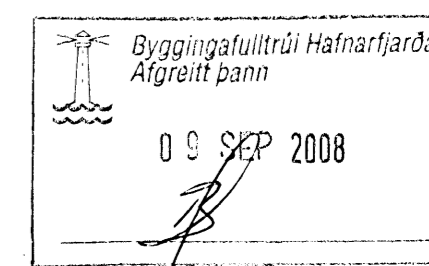
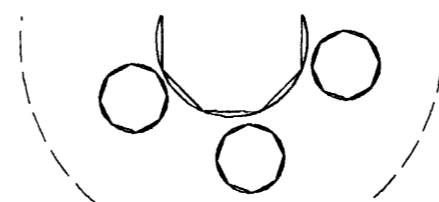

Skýring: Gólfhitalagnir.

Allt efni í hitalagnir skal vera vottað af Rannsóknarstofnun Byggingariðnaðarins í samræmi við byggingarreglugerð og gildandi staðla.

Lagnir í gólfhita $\varnothing 17 \times 2,0$ (2,2)mm c/c100-200 PEX-rör sùrefnisupptöktreg og af viðurkenndri gerð.

Þrýstiprófun hitalagnal úr plastiögnum:

Hitalagnir skal fylla af köldu vatni og þær þrepa-þrýstiprófaðar með 6bar. Heildar próftími er 3klst og skiptist þannig:

Tími liðinn frá upphafi þrýstiprófs:

- 1) byrja á að setja vatnsþrýsting í 6bar
- 2) eftir 10mín setja vatnsþrýsting aftur í 6bar
- 3) eftir 20mín setja vatnsþrýsting aftur í 6bar
- 4) eftir 30mín skal skrá stöðu á þrýstimæli
- 5) eftir 60mín skal skrá stöðu á þrýstimæli

Hér má þrýstingur mest hafa fallið um 0,6bör frá (4) til (5)

6) eftir 180mín skal skrá stöðu á þrýstimæli

Hér má þrýstingur mest hafa fallið um 0,2bör frá (5) til (6)

Ath. mælur sem notaðir eru við prófun skulu vera viðurkenndir og skal vera hægt að greina mjög auðveldlega breytingu um 0,1bar á þeim

HERBERGI:	Slaufa númer	Lengd slaufu m	Millibil röra m	Hítastig Herbergi °C	Meðal hiti inn 50 °C út 30 °C	Varmagjöt slaufa m ²	Raun flötur Hitaður upp m ²	Afkost Slaufa Wött/Kst/heid
Neðri hæð								
1 Herbergi 2	13	88	0,100	20	40	79	8,80	695
2 Herbergi 2	14	83	0,150	20	40	79	12,45	984
3 Herbergi 3	15	110	0,150	20	40	79	16,50	1.304
4 Herbergi 4	16	98	0,150	20	40	79	14,70	1.161
5 Herbergi 4	17	94	0,100	20	40	79	9,40	743
6 Hol	18	110	0,150	20	40	79	16,50	1.304
7 Bað	19	45	0,150	20	40	94	6,75	635
8 Leikherbergi	20	110	0,150	20	40	79	16,50	1.304
9 Herbergi 5	21	104	0,150	20	40	79	15,60	1.232
10 Bilskúr	22	71	0,200	20	40	82	14,20	1.164
11 Bilskúr	23	76	0,200	20	40	82	15,20	1.246
Samtals		989					147	11.771

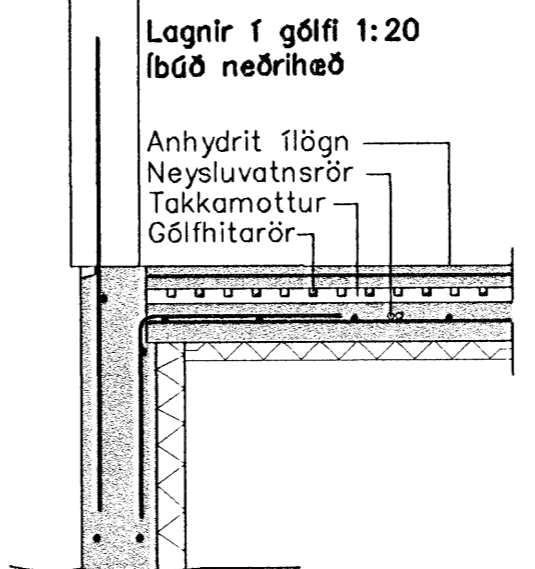
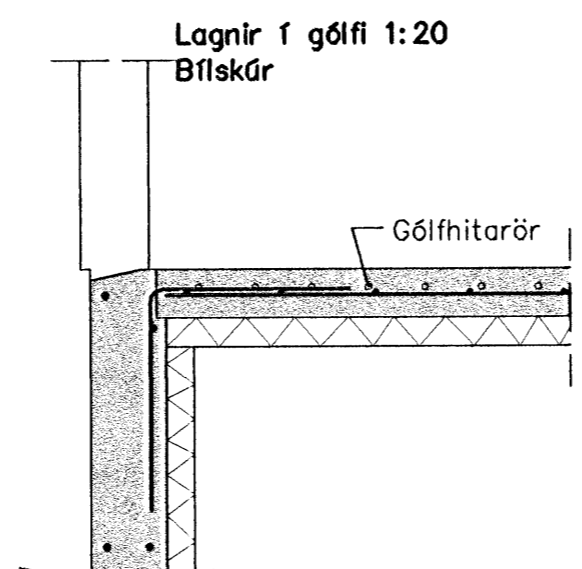

Breytingar			SKÓGARÁS L. HAFNARF.	HBS T BD S
Nr.	Dags.	Nafn		
			Verkfræðistofa Þráinn & Benedikt	M 1:50
			Laugavegi 178, 105 Rvk.	Nr. P102
			Sími: 553 1770, 568 7775, Fax: 568-7701	Dags. Agúst 08
			Netfang: verkfraedistofa@verkfraedistofa.is	090638-4839
			Gólfhitalagnir neðri hæð	080149-3609
			<i>Kristinn B. Gunnarsson</i>	<i>Ross</i>