

KERFISMYND GÓLFHITAKERFIS.

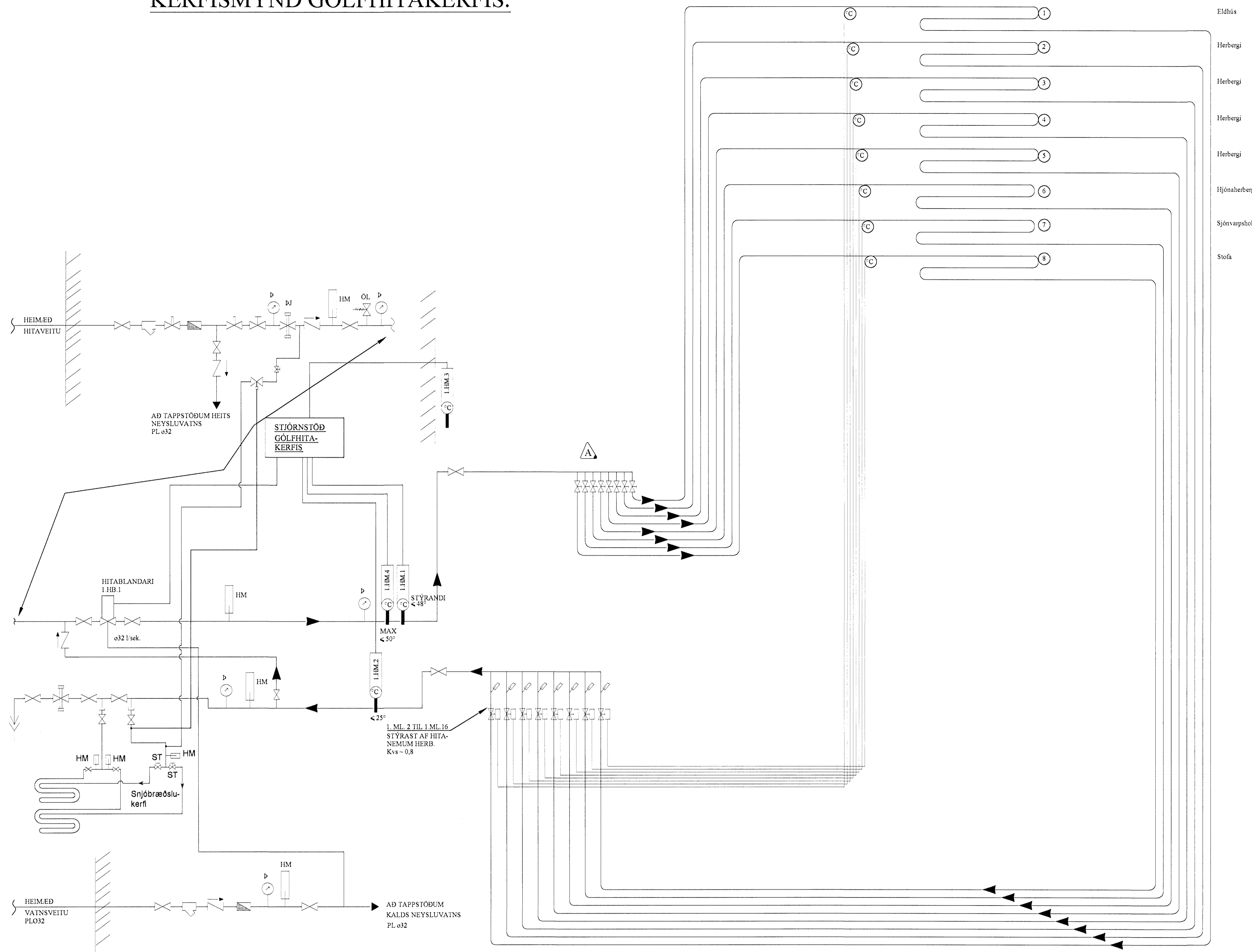

TÆKJALISTI:

- 1.HB.1 HITABLANDARI STÝRIR BLÖNDUNARHITASTIGI VATNS INN Á GÓLFHITAKERFI
- 1.HM.1 HITASKYNJARI, STÝRANDI HITASKYNJARI ER STAÐSETTUR Í FRAMRÁS EFTIR BLÖNDUN. STILLTUR Á 48°C
- 1.HM.2 HITASKYNJARI HITASKYNJARI ER STAÐSETTUR Í BAKRÁS STILLTUR Á 25°C
- 1.HM.3 ÚTIHITANEMI MÆLISVIÐ -10 - 20°C. EYKUR/MINNKAR RENNSLI Í GEGNUM MÓTORLOKA EFTIR ÚTIHITASTIGI
- 1.HM.4 HITANEMI LOKAR FYRIR SEGULLOKA EF HITASIG > 50°C

SKÝRINGAR:

- SKÝRINGAR
- — — KALT VAIN
 - — — HEITT VAIN
 - — — FRAMRÁS HITLAGNAR
 - — — BAKRÁS HITLAGNAR
 - — — RENNSLOKI / KÚLLLOKI
 - — — ÞRÝSTIJAFNARI
 - — — STILLLOKI
 - — — EINSTREYMISLOKI
 - — — ÖRYGGISLOKI
 - — — UPPBLÖNDUNARLOKI
 - — — HITASTÝRÐUR LOKI
 - — — SEGULLOKI
 - — — MÓTORLOKI
- — — SÍA
 - — — HITAMELIR
 - — — HITANEMI
 - — — ÞRÝSTINGSMELIR
 - — — ÞRÝSTINGSNEMI
 - — — TÆMING

TENGIKISTA GÓLFHITALAGNA 8 STÚTA

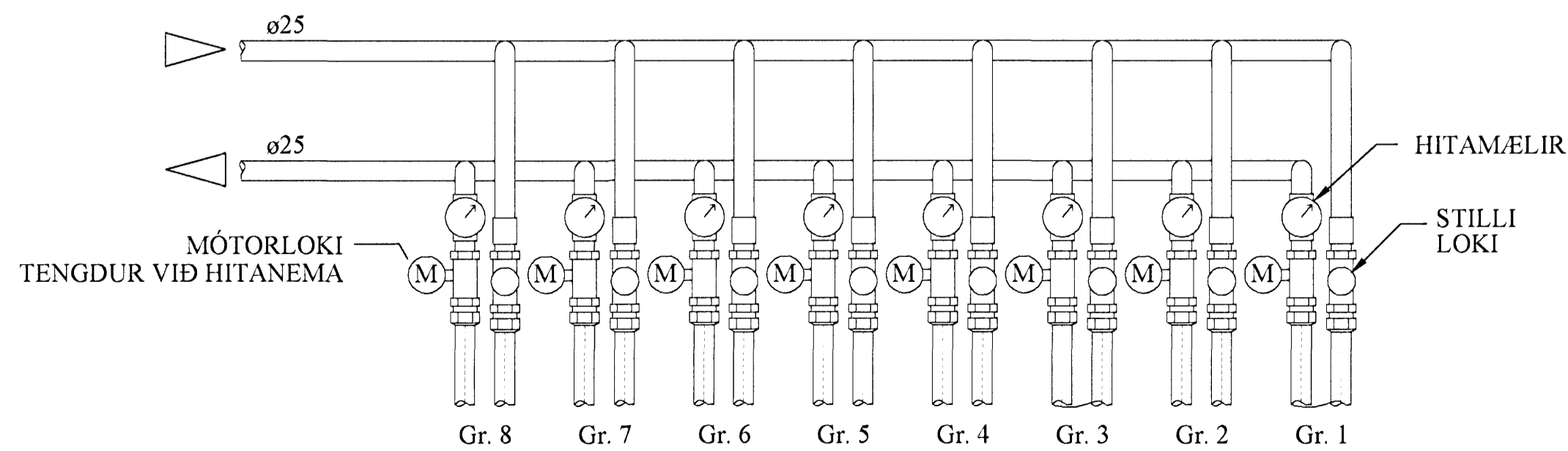

KERFISLÝSING, GÓLFHITAKERFI

GÓLFHITAKERFI ER BEINTENGT MEÐ OG UPPBLÖNDUN ÞAR SEM HITABLANDARI 1 HB 1 HELDUR INNSTALLTUM FRAMRÁSARHITA STÖÐUGUM, MAX 48°C OG STIÖRNAD ER AF VATNSHITASKYNJARA OG ÚTIHITANEMA.

ÚTIHITASKYNJARI EYKUR/MINNKAR RENNSLI Í GEGNUM 1 HB 1 EFTIR ÚTIHITA. ÞEGAR ÚTIHITI ER -15°C ÞÁ ER FRAMRÁSARHITI Á GÓLFHITAKERFI STILLTUR Á 48°C. ÞEGAR ÚTIHITI ER 0°C ÞÁ LEKKAR FRAMRÁSARHITINN Í 35°C. FRAMRÁSARHITI GÓLFHITAKERFIS FER ÞÓ ALDREI NIÐUR FYRIR INNSTALLT ÖSKGILDI.

RENNSLI Í HVERRI GÓLFHITALÖGN ER STIÖRNAD MEÐ MÓTORLOKUM SEM TENGDUR ERU HITANEMUM / STILLUM Í HVERJU RÝMI.

TILVÍSANIR:

SKÝRINGAR..... SJÁ TEIKN. NR. 2-01

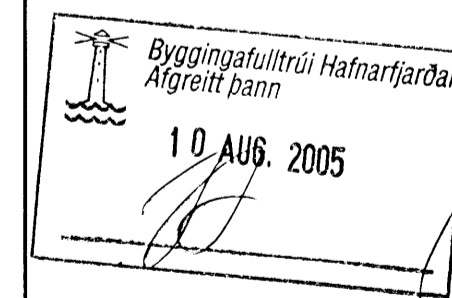

Reikn.	JKR/AJG	Feb '05	Útgefð.	15.02.2005
Teikn.	AJG	Feb '05	Kvarði.	ENGINN
Ath.				
Samb.				
FURUVELLIR 29			Nr.	2-06
Verkipluði GÓLFHITA- OG NEYSLUVATNSLÖGN, KERFISMYND OG SKÝRINGAR.			Jón Kristjánsson Byggingarverkefni P.V.F.I. Skulagata 16 101 Reykjavík Sími: 551-9820 Gam 863-2154 Kl. 210754-4829 Netfang: jckr@smmet.is http://www.vk.is	

Samb. Jón Kristjánsson