

ALMENNAR SKÝRINGAR

- Allar pípur eru 16mm og vír 1.5mm².
- Öll mál eru í sm frá fullfráengnu gólfí og í miðja dós.
- Hæð rofa frá gólfí er 100 sm.
- Hæð tengla frá gólfí er 20 sm.
- Hæð tengla í bílskúr og þvottahúsi er 100 sm.
- Hæð tengla í eldhúsi 110 sm.
- Hæð síma- (S) og sjónvarpstengjum (L) er 20 sm.
- Hæð á innanhússíma (D) og útistöð (U) er 135 sm, en bjöllu (B) 220 sm.
- Par sem rofi er teiknaður á tengil skulu rofinn og tengillinn vera í sömu hæð.
- Málstraumur tengla og rofa skal vera minnst 10A.
- Lagnir í gólfí, eða jörð
- Par sem pípur eru lagðar hlið við hlið í steyptu lofti eða veggjum skal hafa að minnsta kosti 3 sm. bil á milli pípa, þannig að steypta geti auðveldlega runnið niður á milli þeirra.
- Greinar eru ekki í öllum tilvikum síndar að töflu(m), en eru þá merktar viðkomandi töflu.
- Málmhluta lagna, tækja, lampa og rafbúnaðar skal jarðbinda vandlega.
- Öll tákn eru táknræn og ber að samræma lagnir að tækjum eftir aðstæðum á staðnum.
- Öll tákn eru samkvæmt staðli.
- Allt efni skal vera af viðurkenndri gerð og frágangur lögum viðkomandi rafveitu.

NEMA ANNARS
SÉ GETIÐ

Rafverktaki skal kynna sér arkitektateikningar.

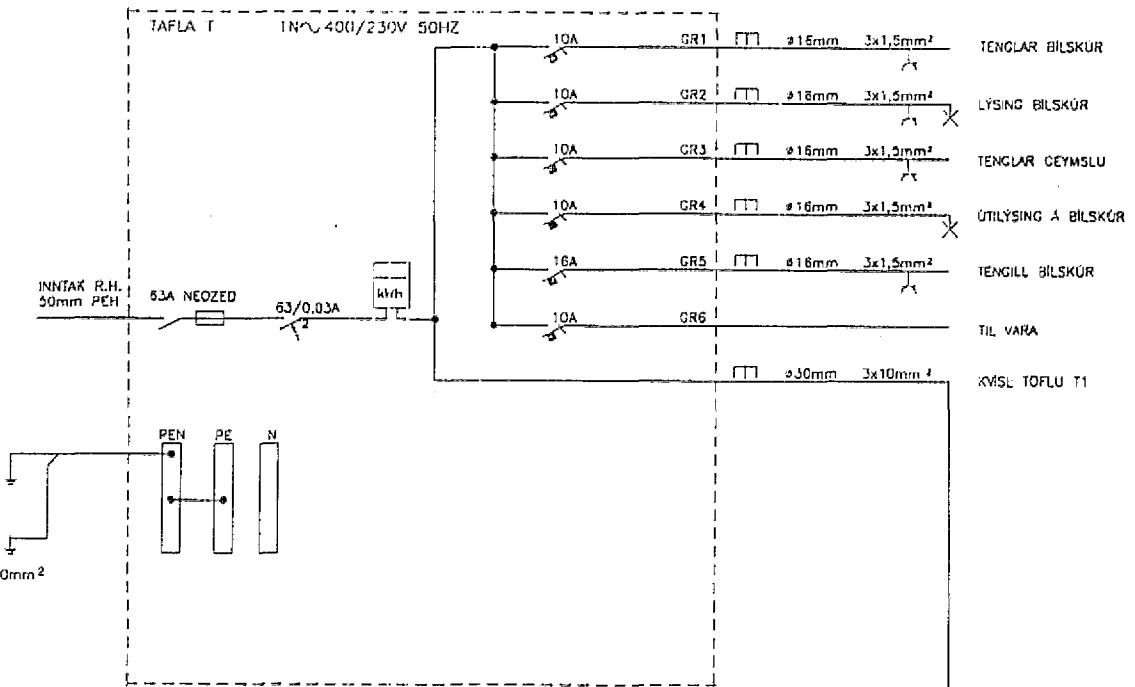

Inntök samþykkt 1.17. 1994
RAFVEITU HAFNARFIJARDAR
Albert Jónsson

HÚSVEITA TENGIST Á FASA R.

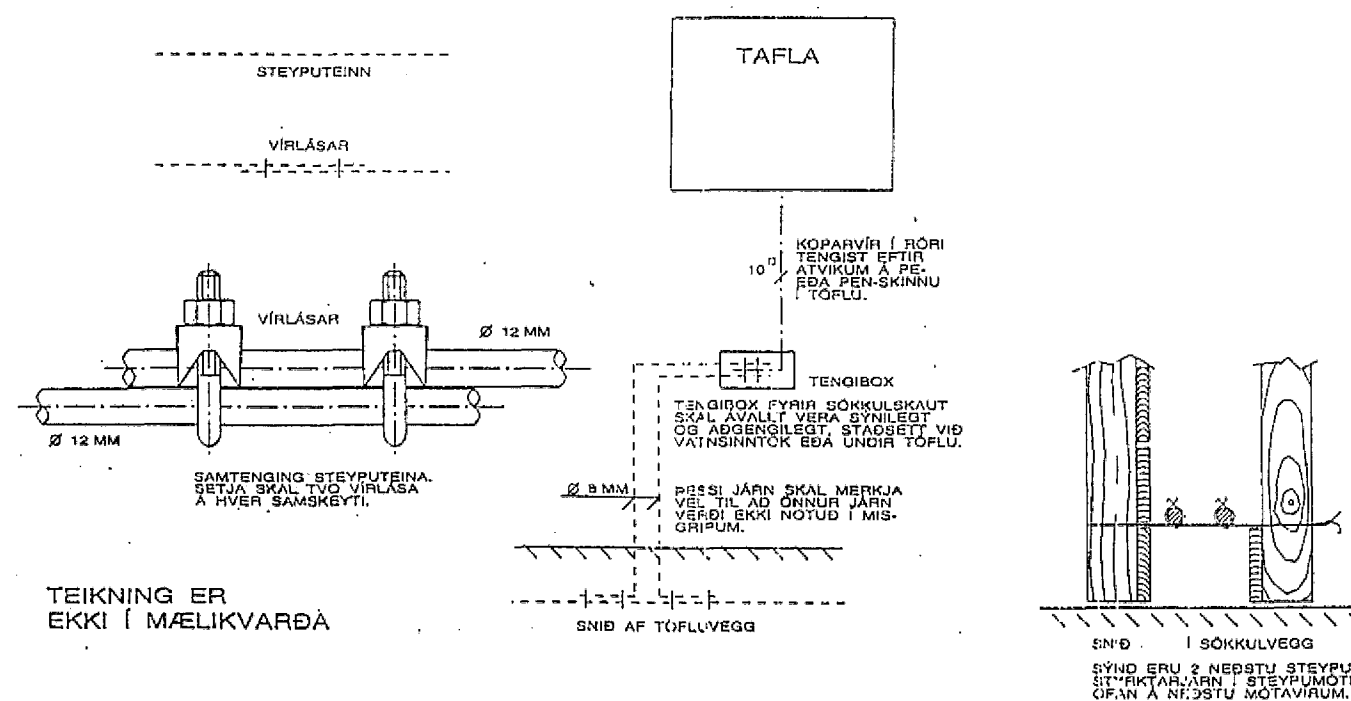
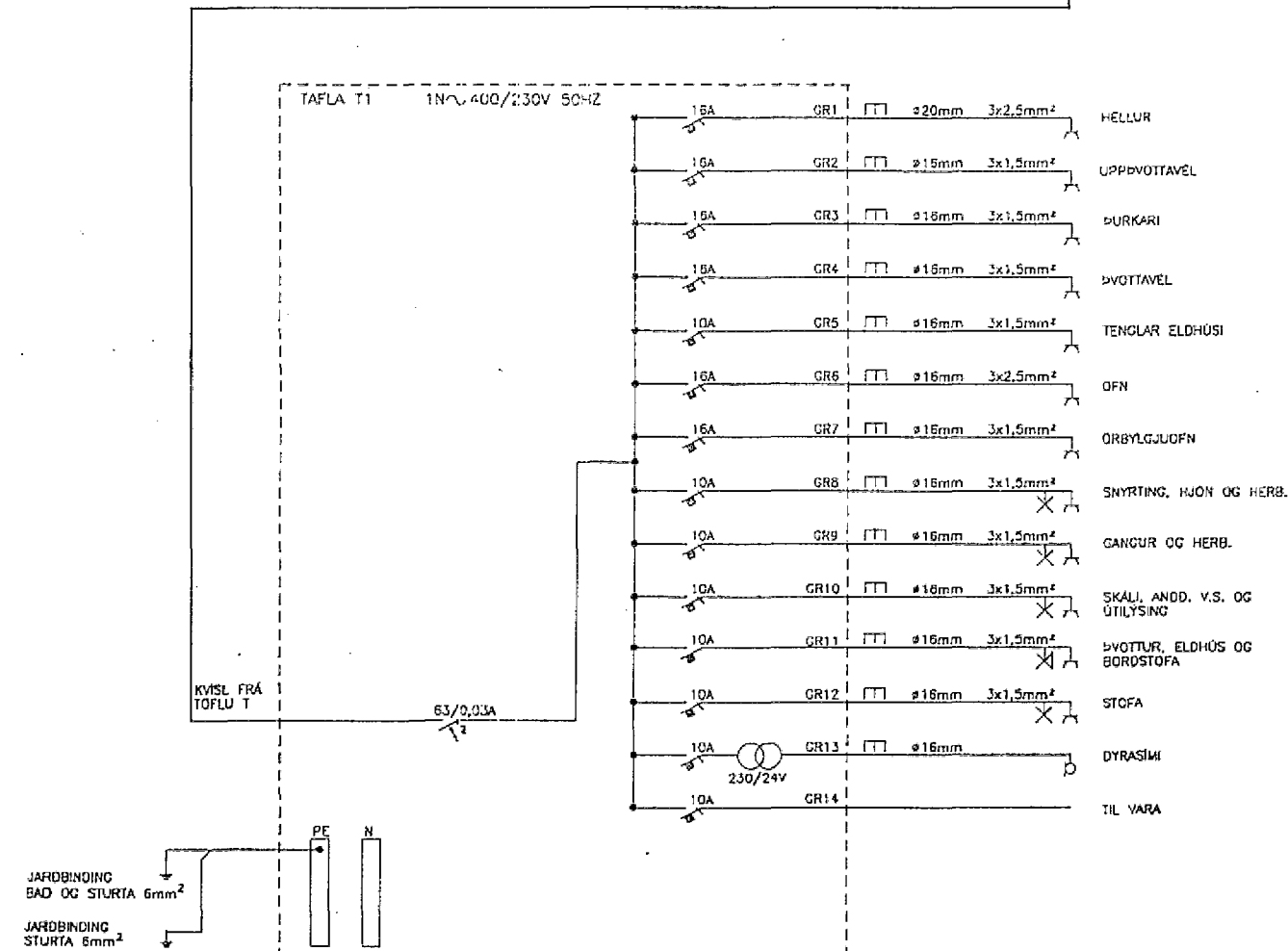

SÖKKULSKAUT

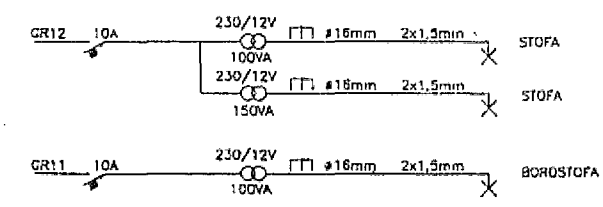

EINLÍNUMYND

KVARDI BLAD	FRH. BL.	VERKHEITI
1AF 31		FURUHLID 8 HAFNARÉ
HANNAÐ TEIKNAD	BREYTT.	
G.J. G.J.		
DAGS	SEPT. 93"	GUNNAR JÓNSSON
		RAFMAGNISDNFR. 5:91-651169

Sökkulskaut

Gunnar Jónsson
T 3190