

ALMENN T

HÆÐIR ERU Í HÆÐARKERFI REYKJAVÍKUR.
 TÁKNAR HÆÐ 1400 M. Í SNIÐMYND
 TÁKNAR HÆÐ Á PLÖTU 1400 M. Í BRUNNMYND
 JÁRNASTÆRÐIR ERU Í MM.
 TIMBURÞVERMÁL ERU Í MM.
 ÖNNUR ÖNEFND MÁL ERU Í CM.
 MERKIR AÐ ÞYKKT PLÖTU (VEGGJAK) ER 16 CM.
 Á BRUNNMYNDUM AF PLÖTUM ER SNIÐIÐ
 TEKID UNDIR PEIRRI PLÖTU SEM SÝNA A.

PP = 16



TÁKNAR STÆPUSKIL

STEINSTEYPA

ÞROTROLSFLOKKUR STEYPU

BYGGINGARHLUTAR	ÞROTPOLS FLOKKUR	FRAMKV. FLOKKUR*
	S 120	
	S 160	
	S 200	
ALLT BUREÐARVIRKI	S 250	B

* SKR. ÍST 10 T8
 SIGMÁL: $G = 10$ CM
 LOFTBLENDI Í ALLA STEYPU SKAL BLANDA
 LOFTBLENDI PANNIS AÐ LOFT-
 INNIHALD VERDI 3.5 - 4.5 %
 STEYPUVINNA SJÁ ÍST 10 1 7

ALAGSFORSENDUR

LEYFT AÐAL Á BRUNN SKV. BYGGINGARREGLUGERS
 GR. 7.1.9 SJÁ EINNIG BLNR.
 SMJÓLAG: KN/M²
 NOTALAG SKV. ÍST 12.2
 VINDALAG: KN/M²

JÄRNALÖGN

ALMENN ÁKVÆÐI OG STAÐSETNING SJÁ ÍST 10 1 G 1.

GERÐ OG MERKING JÄRNA:

STÁL MERKT K ER KAMBSTÁL KS 40 MEÐ SKRÍÐMÖRK
 OF = 4000 KP/CM²
 STÁL MERKT R ER SLÉTT STÁL MEÐ SKRÍÐMÖRK
 OF = 2400 KP/CM²
 KAMBJÄRN Í NEÐRI BRÚN PLÖTU SYRKI
 BRÚN VEGGJAK.
 KAMBJÄRN Í EFRI BRÚN PLÖTU SINNRI
 BRÚN VEGGJAK.
 EITT 10 MM KAMBJÄRN L = 600 CM Á HVERJA
 20 CM Á SVÆÐI SEM PÍLAN NÆR YFIR.
 ENDI Á KAMBJÄRNI BEINN
 JÄRN BEYGIST SKEPTILENGD INN Í AÐLIGEJANDI
 VEGG.
 BEFNIK STEFNU JÄRNA SEM LEGEJAST NÆST
 YFIRBORDI STEYPU (NÆST)
 MERKIR AÐ ISL MILLI JÄRNA SÉ DAFNT
 Í BÄÐAR ÁTTIR.
 HÉR BEYGIST ANNAD HVERT JÄRN UPP Í
 EFRI BRÚN PLÖTU

LIM BENDISTAL ALMENN T SJÁ ÍST 10 1 3

TENING JÄRNAGRINDA

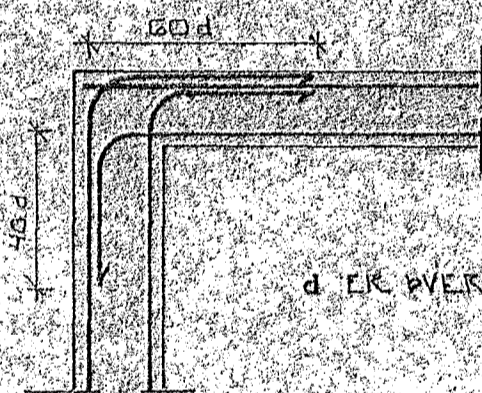

HORN TVÖFÖLD GRIND

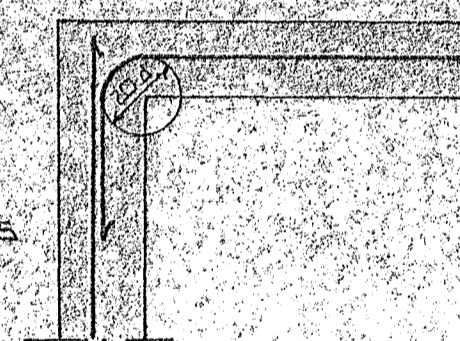

HORN EINFÖLD GRIND

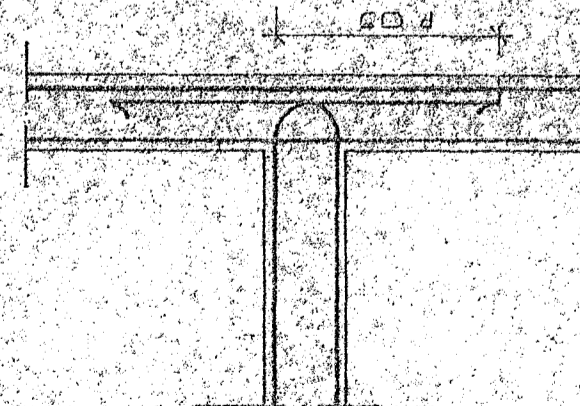

MILLIVEGG TVÖFÖLD GRIND

BEYGING JÄRNA:

GJARDIR: STJÓT EDA KS 405

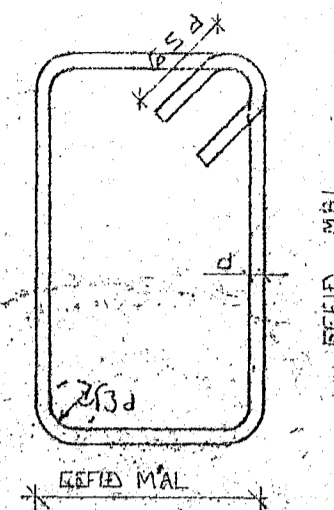

SJÁ EINNIG ÍST 10 1 G 2

SKEPTILENGD JÄRNA

Í PLÖTUM OG VEGGUM SKAL EKKI SKESTA
 MEIRA EN FJORDA HVERT JÄRN Í SAMA
 ÞVERSNÍÐI NEMA ANNAD SÉ SÝNT Á
 TEIKNINGU.
 SKR. ÍST 10 1 G 3 2 SKAL SKEPTILENGD
 VIÐ VIXILLAGNINGU VEKA 40 d (d = ÞVERMÁL
 STANGAR)

ÞVERMÁL STANGAR	MM	8	10	12	16	20
SKEPTILENGD	CM	32	40	48	64	80

SJÁ EINNIG ÍST 10 1 G 3.
 SÉ ANNAD EKKI TEKID FRAM KOMI 2K10
 Í KRINGUM DÝRA OG GLUGGA OF ER MÁ
 50 CM. ÚT FYRIR OPIÐ.

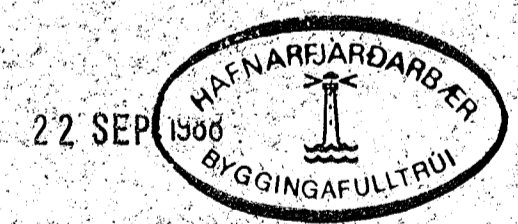
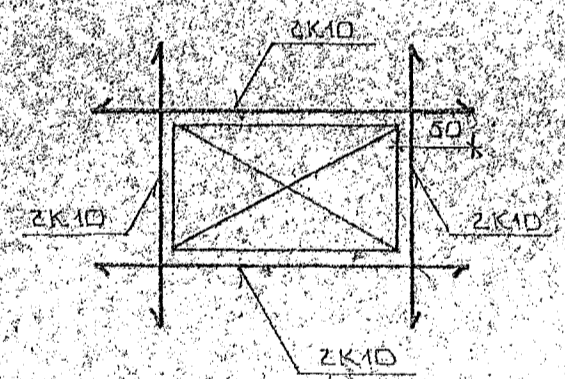

SK. NR.	DAGS	EÐLI BREVTINGAR	SIGN.
		STAÐARHVAMMUR 17-21 HAFNARFIRÐI	DAGS SEPT. 88
		ALMENNAR SKÝRINGAR: BUREÐARVIRKI.	HANNA B.
		MELIKV.	TEIKNAD
		SIGURDUR ÞORLEIFSSON TEKNIFRÆÐINGUR F.T.F.I.	VERK NR. 8832-34
		STRANDGÖTU 11 HAFNARFIRÐI SÍMI 54751	BLAÐ NR. L-01