

Ath. sjá nákvæma uppbyggingu þaks á teikningum arkitekta

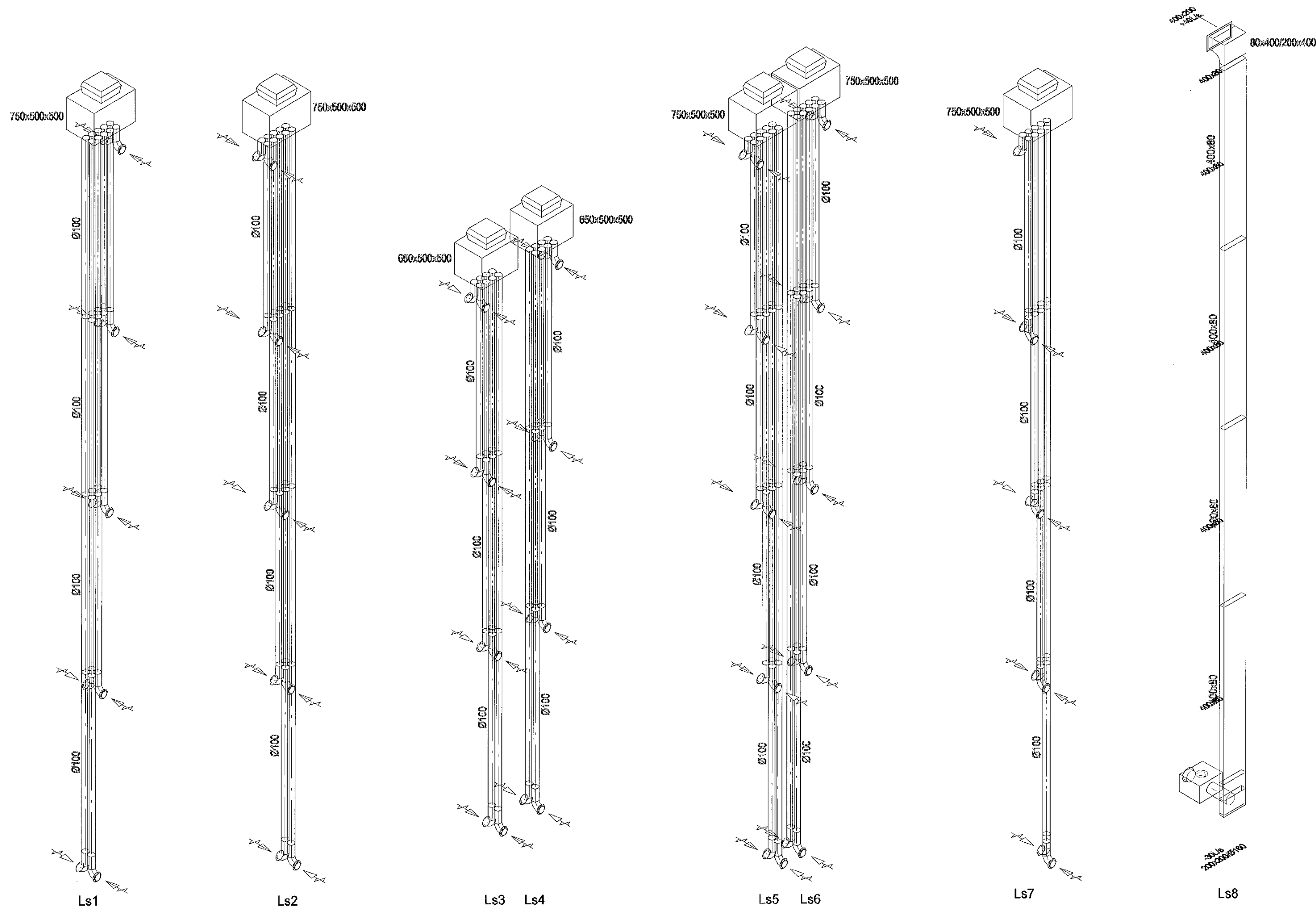
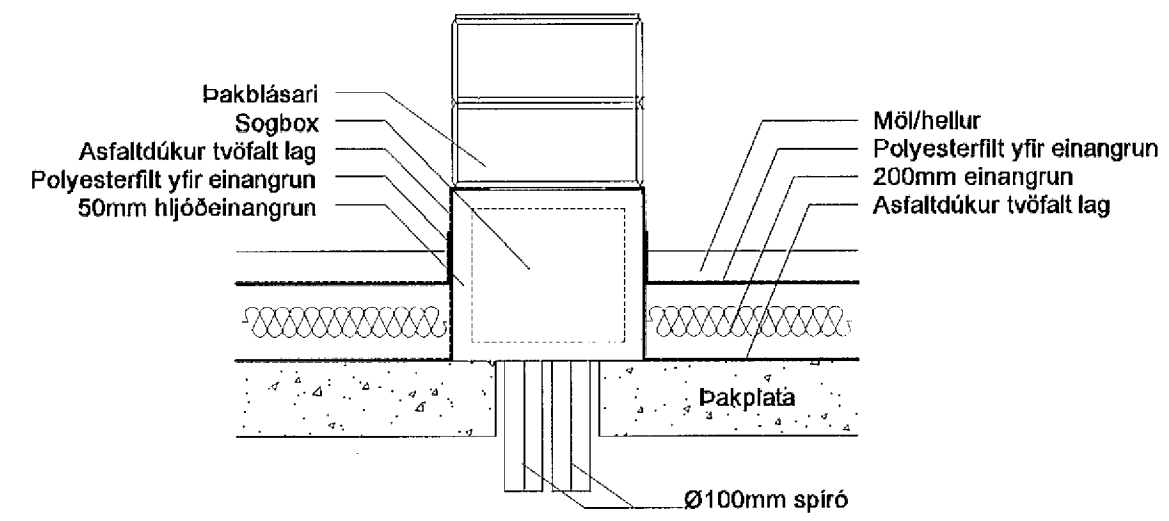

SKÝRINGAR

Almennar skýringar sjá teikningu L0 000

Allar ómerktar túður eru U1 (sjá teikningu 12151-L0 000)
Allir ómerktir stokkar eru Ø100 spiró
Þakblásarar þurfa að uppfylla uppgjöf loftflæði, sjá teikningar P2 061 og P2 062, á hálfum afköstum.
Hljóðkröfur blásara: Max 48 dB(A)
Öll sogbox skal hjóðeinangra með 50mm einangrun
Öll sogbox skulu vera a.m.k. jafnbreið þakblásara sem kemur ofan á þau

Skjalnúmer 7

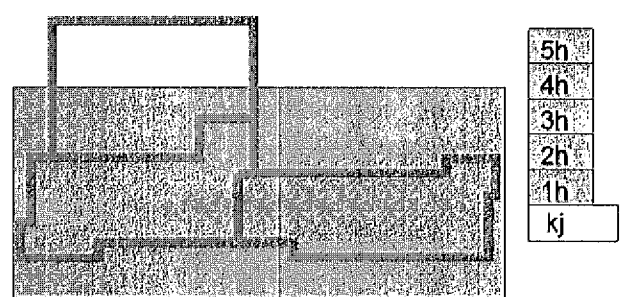

Handwritten signature and date: 18.10.2014

Útg. Dags. Skýring Hannað/Yfirfarð

VS

VERKFRÆÐISTOFA

B/EJARIHRAUN 20 • 220 HAFNARFJÖRÐUR • KENNIT: 710796-2899
vsb@vsb.is • Sími 585 8600 • Fax 585 8610 • www.vsb.is

Áritun sérhönnuðar
Sveinn Áki Sverrisson
Kt: 230855 5609 • akt@vsb.is

Verkefni
SKIPALÓN 1
221 HAFNARFIRÐI

Verkhúti
Loftræsing

Rúmmynd

Hannað	Teiknað	Yfirfarð	Kvartí	Síða
BIB	BIB	SAS	-	/ A1

Dags.	Verkefni	Teikning	Útgáfa
18.01.2013	12151	7 L1 901	-