

Samþykkt þann

01 FEB 2010

Byggingatulltrúinn í nainamro.
F.h. Hrólfur S. Gunnlaússon

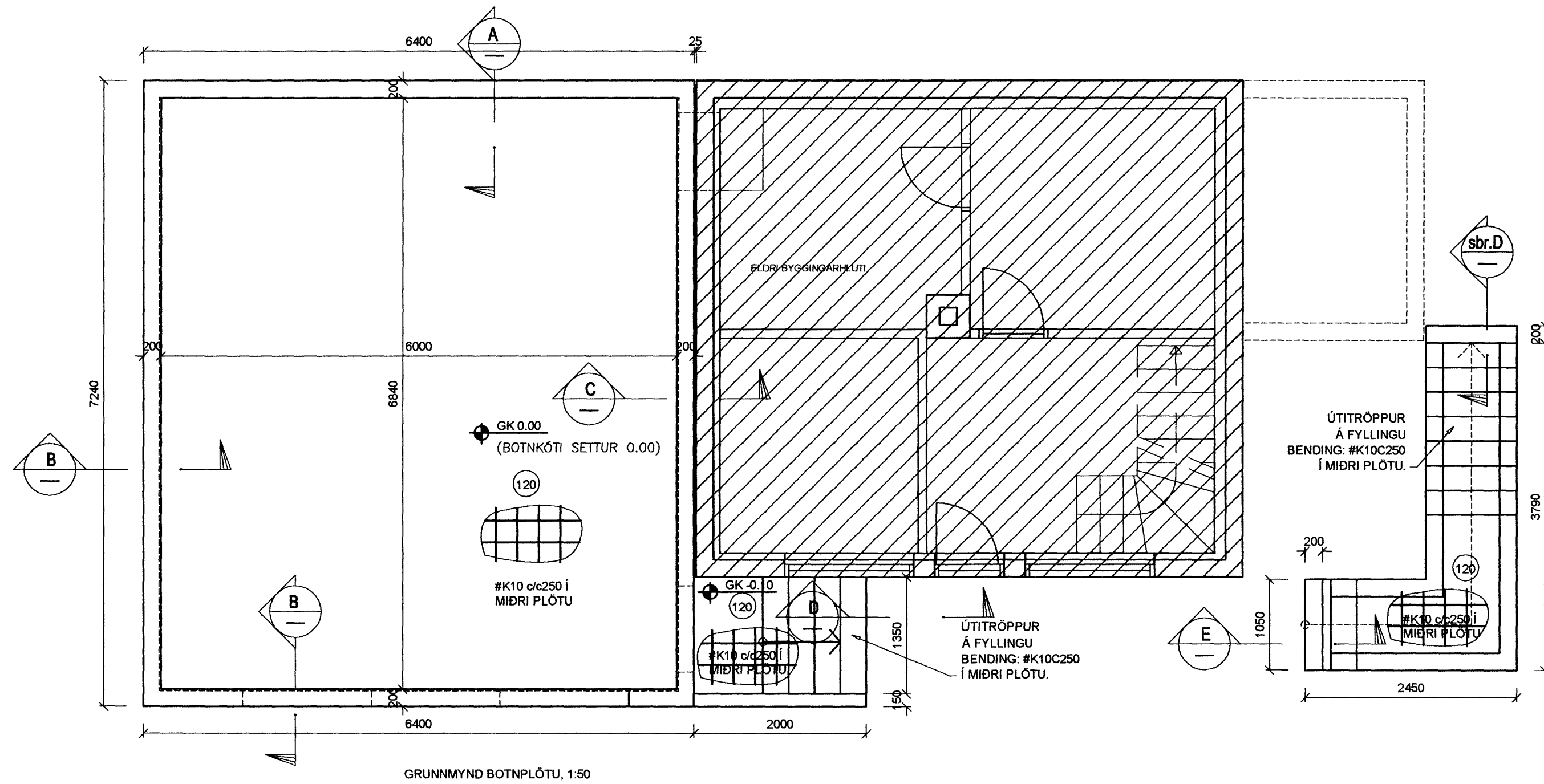

Almennar skýringar:
Ónefnd mál eru í millimetrum.
Kótar eru í metrum.
Undirstöður: Miðað er við að undirstöður standi á þjappaðri fyllingu, mesta álag <0.5MPa, eða klöpp, mesta álag 1.0 MPa. Aðflutt burðarfylling í og að sökklum og vera frostþolin og slitsterk og skal kornadreifingin vera þannig að góð þjöppun náist. Mesta steinstærð í hverju fyllingalagi má ekki vera meiri en 1/3 af fyllingalagi hvers lags. Gerð er krifa til þess að sérhvert fyllingarlög standist eftirfarandi kröfur miðað við þjöppupróf: E2>= 125 Mpa og E2/E1 <= 2.2. Ef grundað er á klöpp er leyfilegt álag á klöpp 1.0 MPa.

Steypa: Öll steypa skal uppfylla kröfur ÍST14 og ÍST10 svo og eftirfarandi: Útsteypa: VS<0,5 Sementsmagn>300 kg/m³ Fjarlægðarstuðull lofts < 0,25 mm Loft: 5-6 % Styrkleiki: C25 í PLÖTU EN C35 í ÚTVEGGJUM Steypustál: K10 og K12 skulu vera úr KS40 en þó skulu lykkjur vera úr suðuhæfu KS40. K16 og stærri járn skulu vera úr KS40. Mál á lykkjum eru utanmál. Ekki má skeyta meira en þriðja hvert járn í sama sniði. Upp með og undir öll op skal setja 2K12. Yfir op skal setja 2K12 nema annað sé tekið sérstaklega fram. í ytri brún útvegga skulu járn liggja 3,0 sm frá steypufirborði en annarsstaðar gilda ákvæði

BENDING Í STEYPTA VEGGI:
Í ÚTVEGGI AÐ JARÐVEGI KEMUR K10C200 LÁRÉTT OG K10C200 LÖÐRÉTT Í YTRI OG INNRI BRÚN, NEMA ANNAÐ SÉ TEKIÐ FRAM. Í AÐRA ÚTVEGGI OG VEGGI AÐ ELDRI BYGGINGU KEMUR #K10C250 Í YTRI BRÚN, NEMA ANNAÐ SÉ TEKIÐ FRAM.

UMHVERFIS OP SKAL SETJA 2K12 SEM NÁ 500 ÚT FYRIR BRÚNIR OPS, NEMA ANNAÐ SÉ TEKIÐ FRAM.

SETJA SKAL STUNGUJÁRN, 2K12, LENGD = 1000mm. TIL HLIÐAR VIÐ ÖLL HURÐAROP OG GLUGGA SEM NÁ NIÐUR AÐ BOTNPLÖTU.

Verkfræðistofa Hauks Ásgeirssonar e.h.f.
Dalvegur 18, 201 Kópavogur
Sími 534-8815 Farsími 897-8132
e-mail: haukur@vha.is
Kennitala: 560600-3050

Hannað H.Á. Teiknað H.Á. Samþykkt: *[Signature]* Kennitala 301255-4629

SKÚLASKEIÐ 5
HAFNARFIRÐI
BURÐARVIRKI
GRUNNMYND SÖKKLA
SNIÐ, SKÝRINGAR

Mkv. 1:50 1:20 Teikn. nr. 2-0.1 Verk nr. 1207

Áritun samræmingarhönnuðar: *[Signature]* Útgáfa Dags. A JAN 10

A Snið 1:20

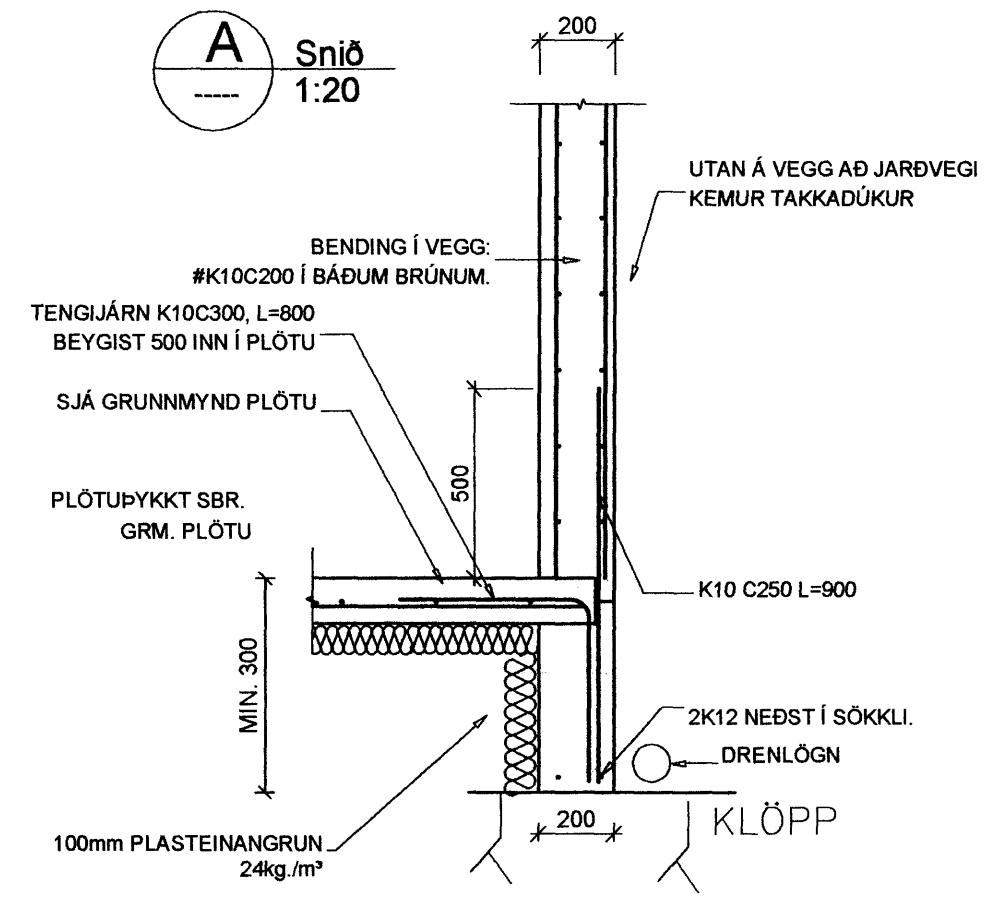

B Snið 1:20

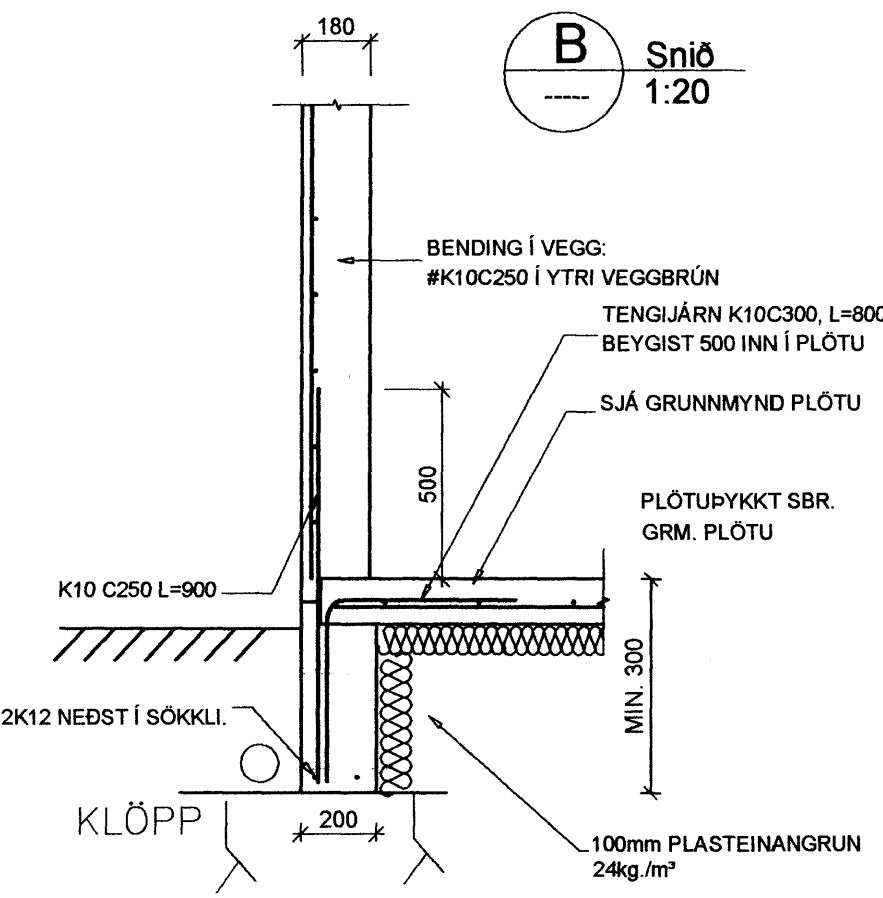

C Snið 1:20

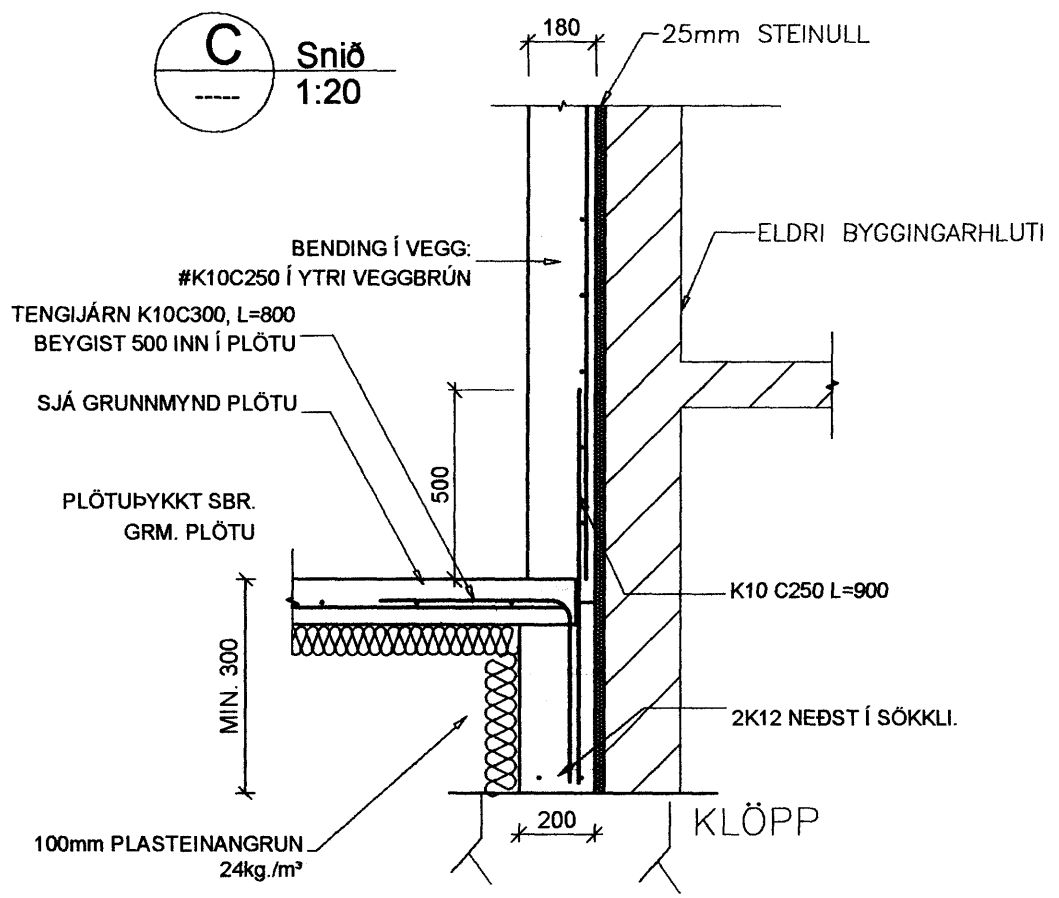

D Snið 1:20

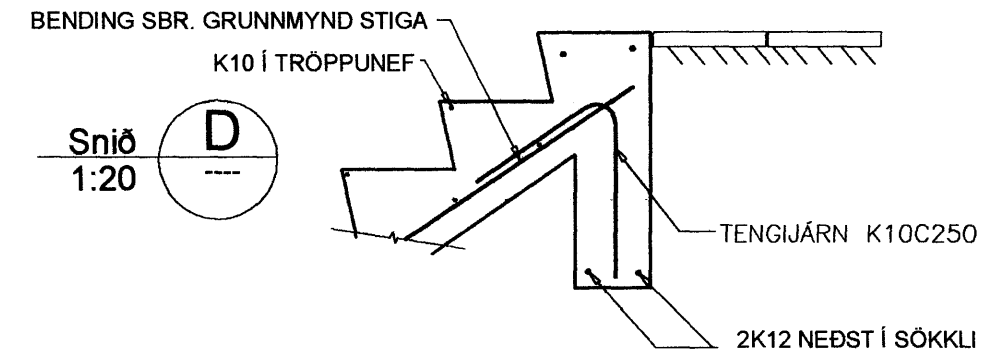

E Snið 1:20

