

SKÝRINGAR

Punktalína táknar veggir fyrir ofan plötu.

Málsetningar á hurðum og veggjum sjá teikningar arkitekts.

BENDING:

Almennt skal bending útveggja vera tvöföld grind, lóðrétt K10/c/c250 og lárétt K10/c/c200 nema annað sé tekið fram.

Almennt skal bending innveggja vera tvöföld grind, lóðrétt K10/c/c300 og lárétt K10/c/c200 nema annað sé tekið fram.

Almennt skal tengibending útveggjar og steyptra plata vera vinklar K10/c/c200 L=700x600, nema annað sé tekið fram.

Tengijárn upp í veggir efri hæðar standa minnst skeytilengd upp úr plötu.

Í alla 200mm og stærri veggenda og kringum öll op komi 2 K16 bundinn í lykkjur, nema að annað sé tekið fram. Í minni veggenda og kringum öll op komi 2 K12 bundinn í lykkjur, nema að annað sé tekið fram. Lykkjur K10 c/c 200, nema annað sé tekið fram.

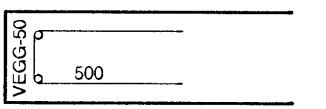

V Vinklar úr úbrún veggja og bita í efri brún plötu. Lengd = 700 x 600

HK = Steypukóti

TILVÍSANIR:

Almennar skýringar: sjá bl.nr.07244-B0 000

Málsetningar á veggjum: Teikning arkitekts

Göt í plötum og veggjum: sjá teikningu lagnahönnuða

S6-S11 : Sjá teikn. B9 004

BROTPOLSFLOKKUR STEYPU C30

DALSHRAUN 3

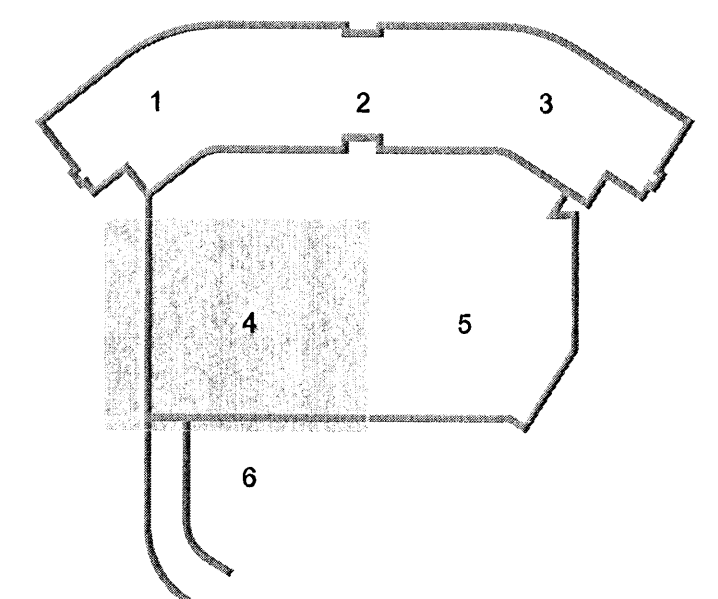
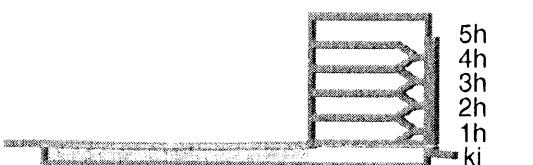

A 27.01.09 Breyting á járn- í plötu og gat í plötu SPJ/BG
 Útg. Dags. Skýring Hannad/Virfugl



VERKFRÆÐISTOFA

BÆJARHRAUN 20 • 220 HAFNARFJÖRÐUR • KENNIT. 710796-2899
 vsb@vsb.is • Sími 585 8600 • Fax 585 8810 • www.vsb.is

Áritun sérhönnuðar
 Björn Guðafsson
 Kt: 190550-4889 • bjorn@vsb.is

**DALSHRAUN 3
 HAFNARFIRÐI**

Verkhliut
 Burðarvirki
 Plata yfir og veggir í kjallara
 Grunnmynd 3

| | | | | | |
|--------------------|-------------------|--------------------|----------------|------|-----------|
| Hannað SJ | Teiknað SJ | Yfirfarið | Kvarði 1:50 | / A1 | Síða - |
| Daga 28.03.2008 | Verkefni 07244 | Teikning B2 -04 | Útgáfa A | | |

