

H-1  
1 stk opnun vinstri inn

H-2  
1 stk opnun hægri út

H-3  
1 stk

**SKÝRINGAR:**

Glugga- og hurðakarmar aðrar en blískúrshurð og aðalhurð eru málsettir miðað við að þeir séu steypfir í mótin.

Blískúrshurð og aðalhurð eru málsettar miðað við að þær séu settar í eftir á. Utanmál á ramma er 30 mm (2x15) minna en gatmál. Mál takist á staðnum áður en smíði hefst.

Burðargeta glugga skal vera í samræmi við 128 gr. Byggingarreglugerðar, það er að segja hámarks svignun sé minni en L/300 þó aldrei meiri en 8 mm. Mesti vindþrýstingur á glugga er qv x 1,0 og mesta sog á glugga er qv x 1,1. Grunnligði vindálags qv er uppgæfið á teikningu B-01.

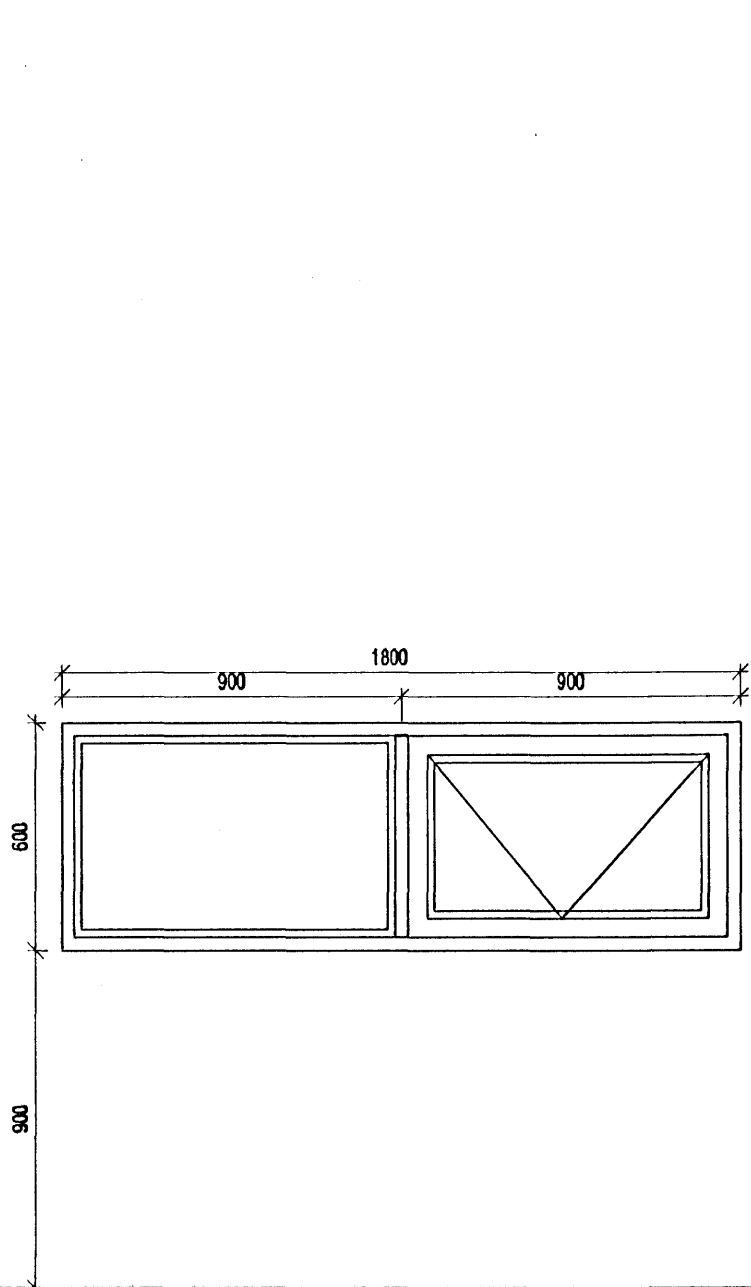

G-1  
1 stk

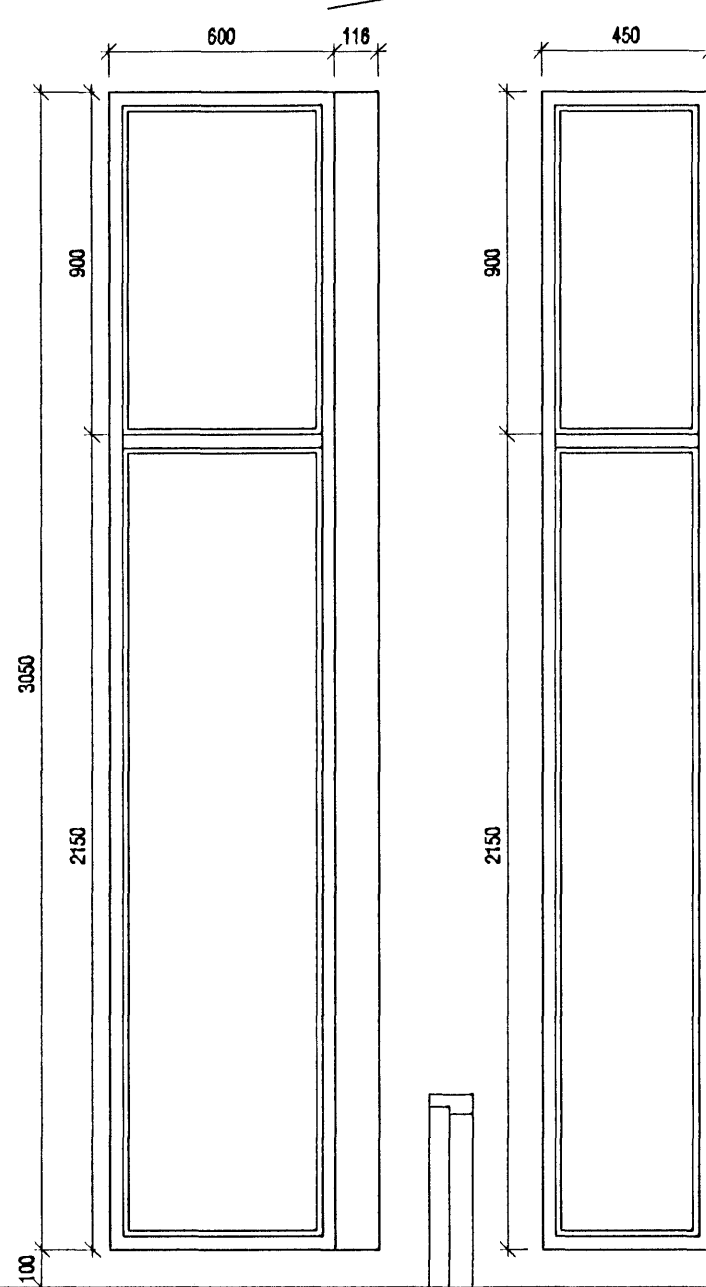

G-2  
1 stk.horngluggi

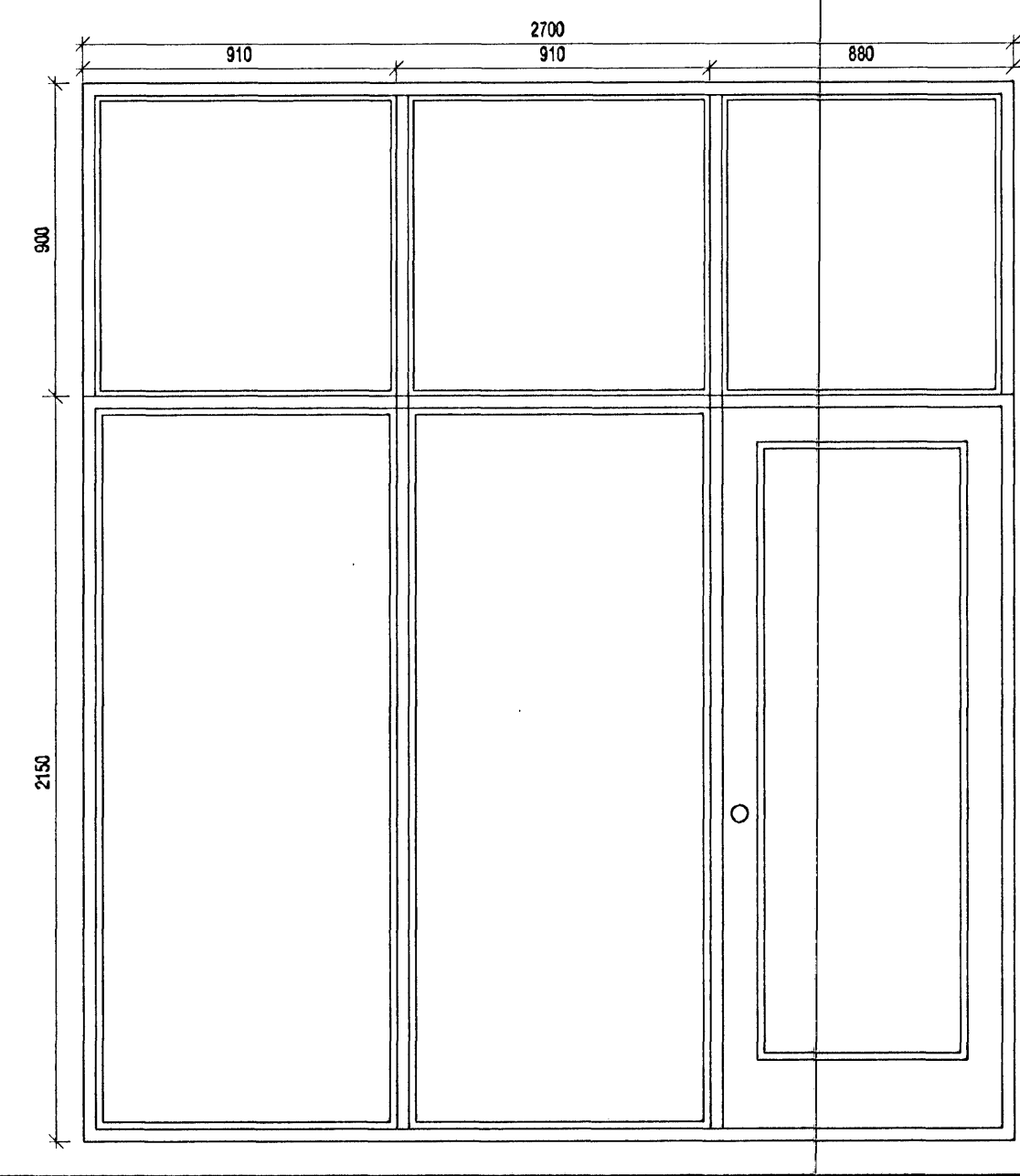

G-3  
2 stk (þar af ein spegilmynd)  
opnun hægri út  
opnun vinstri út

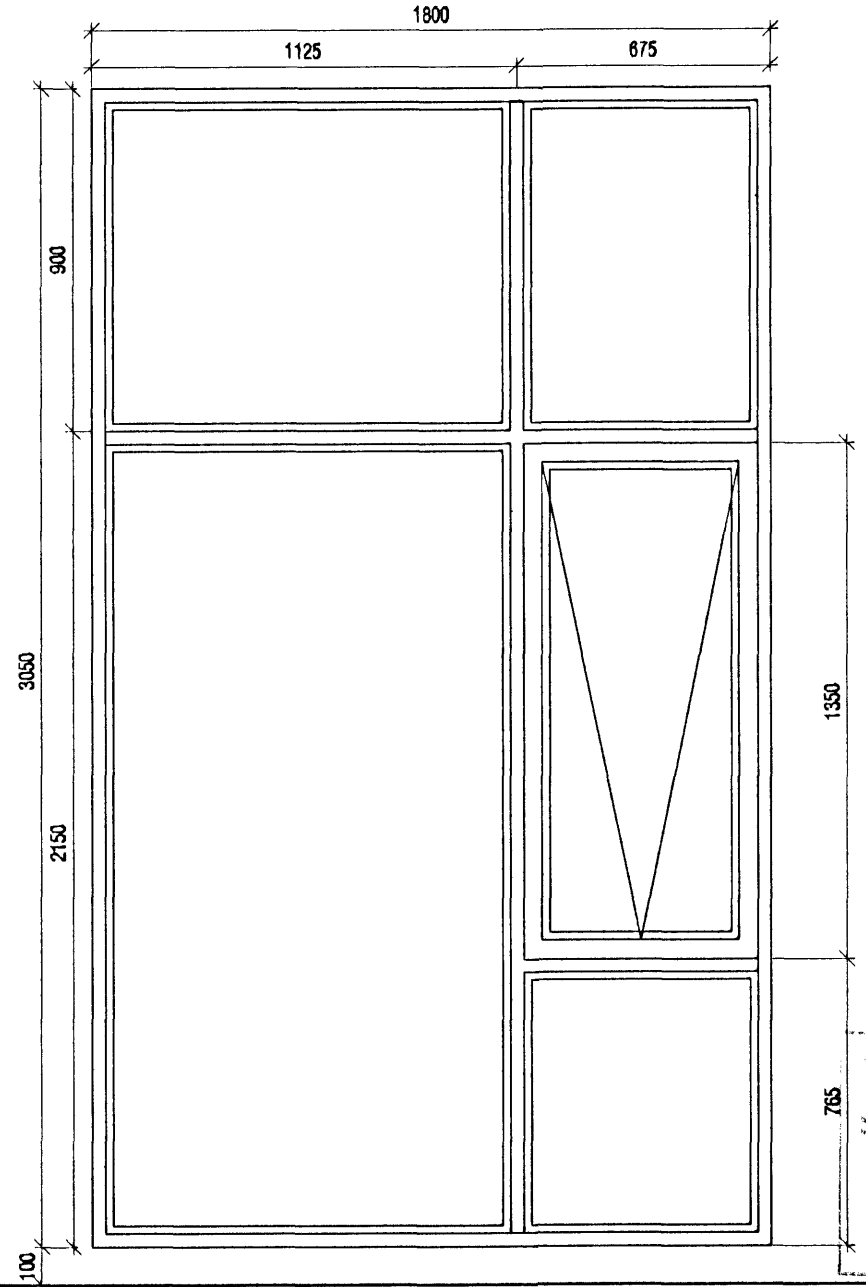
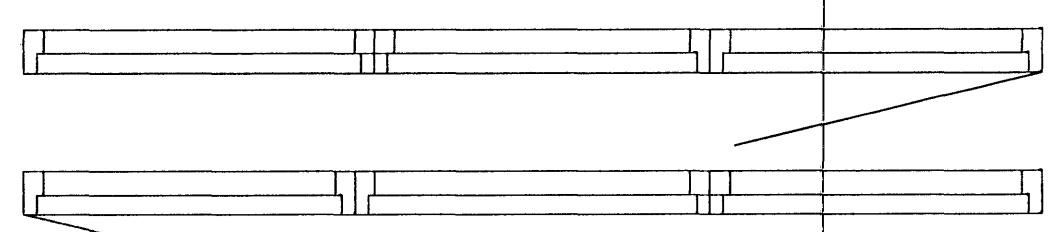

G-4  
2 stk (þar af ein spegilmynd)

23 SEPT. 2005

**VEKTOR**  
-hönnun og ráðgjöf -  
Nýbýlavegi 6, 200 Kópavogi.

Ríkhartur Oddsson  
byggingaræðingur  
tlf. 270281-5159  
sími: 554-6650 fax: 554-6689.

Teikn. nr. Tilvisun á teikningu  
Samþykkið

Br. Dags.

**Fjólúvellir 1**  
Glugga og Hurðateikning  
Gluggar og hurðir

Hannað JHH Teiknað IKT  
Dagssetning 21.09.05 Verk nr. A-05-05-16 Mælikvarði 1:20 Teikn. nr. S-04