

Afstöðumynd, 1:500

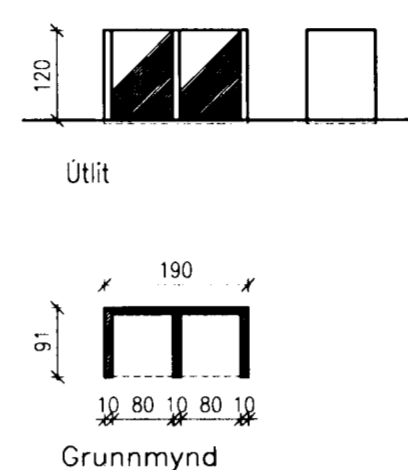

SORP. 1:100

Sambýkkt þannir
25 MAÍ 2005

Byggingatillitunir - Hinnarinn
Fh. Kristján Þorgrímsson

GRUNNREGIÐ.
SÖL er um að byggja bílaskúr með 1500mm hæð og geymslu og nýtt sorpsæki á lóð, vöð Alfáskeið 1. í Hafnarfirði. Húsið er byggt 1925 og er ennþá.

LSD og stærðir:
Aðkomu að hásinu er um Alfáskeið frá vestri.
Bláskáli er lóð eru 2 stk. framan við hás.
Sorpsæki 1800x500 mm er skilnaðsmeiri við enda á bláskáli.

Húsnúmer	: Alfáskeið 1
Stöðnúmer	: 1430-01-01/00010
Landnúmer	: 119841
Löðnúmer	: 01
Byggingarfangið fyrir breytingu	: 125,0 m ²
Rúmmál fyrir breytingu	: 313,7 m ³
Vöðþykking samhlöð 1 m ²	: 42,2 m ²
Vöðþykking samhlöð 1 m ³	: 125,7 m ³
þor af Bláskáli	: 27,2 m ²
þor af Geymslu	: 14,5 m ²
þor af Garðskáli	: 19,0 m ²
Rúmmál eftir breytingu	: 432,3 m ³
Sorpsæki m ²	: 152,6 m ²
Nýtingarlutféll	: 152,6 m ² / 429,0 m ² = 0,35

Byggingartilvitning:
Búnaðarvegir og plötur númerandi hás eru steyptir upp á heftubundin höll.
Útveggir eru sonarveggir bláskáls íbúðanna og hliðveggir bláskáls 22mm vírskálakönnu á 30mm leðna á 190mm stálsteypu, sem er ennþráð og inni með 100mm stálhlöð, rakavörn, þó lagningind og gípaþykkingu.
Höll er 200mm spærur einnig með 150mm stálhlöð og loftbænda 6 mill. 15mm krossabúr, vindþopp og loka búnaðarlagningu.
Bláskúr og geymsla sem er nýbygging er á einni hæð, gengið er um innbyggja hurð á bá-hurð á suðurhlöð, frá baðhlöð og bað geymslu baðstúla. Innvið bláskúr er geymsla. Skuggi er framan við bláskúr suður megin og lagur sig yfir bláskúr. Bláskúr er stöðveggur með búnaðarlagningu á norður gólf og vestur hlið og vírskálakönnu á suður gólf og austur hlið sem er 1 m² gólf. Höll er gípaþykkt á innvið, þó lagningind, rakavörn, 200mm spærur einnig með 150mm stálhlöð og loftbænda 6 mill. 15mm krossabúr, vöðþykkingu þess og loka búnaðarlagningu. Klæðningar þaka skal vera í flokki 1. og veggir í flokki 1. Útveggur þá suður skal vera með R01 60.
Bláskúr framan við bláskúr skal vera með þakhlöð í flokki 1.
Garðskáli er geymsla á steyptum grunn, sammanlagan framhald af þeirri byggingu sem fyrir er. Sorpsæki er stöðveggur á söðul.
Innviðhúsa verbi litleir gípaþykkir á dýrind, 100 mm. Útveggir þeirra skal miðast við hlið- og brúndætur byggingareglugerðir í hverju tilfalli.
Klæðningar í bláskúr skal vera í flokki 1.

Byggingin skal uppfylla kröfur um hliðastærðir, sbr. græn 171, 173 og 174 í byggingareglugerð.
Byggingin skal uppfylla kröfur um loftfærslu, sbr. græn 186 og 187 í byggingareglugerð.
Bláskúrinn skal uppfylla kröfur um eftirlitandi glás, sbr. byggingareglugerð:

þak:	0,2 W/m ² K
Útveggur:	0,4 W/m ² K
Glaggur:	2,0 W/m ² K
Gólf á fyllingu:	0,3 W/m ² K
Útveggur, veggj meðaltal:	0,85 W/m ² K

SKYRNINGAR:
G = Gólfhæð á milli kantstærna eða gólfstærna við 100mm.
L = Lóðstærni á lóðarmörkum básmegin.
DN = Gólfstærni.
LR = Loftfærslu.
R = Reykskýpni S.
S = Stöðveggur.
> = Brúnaður.

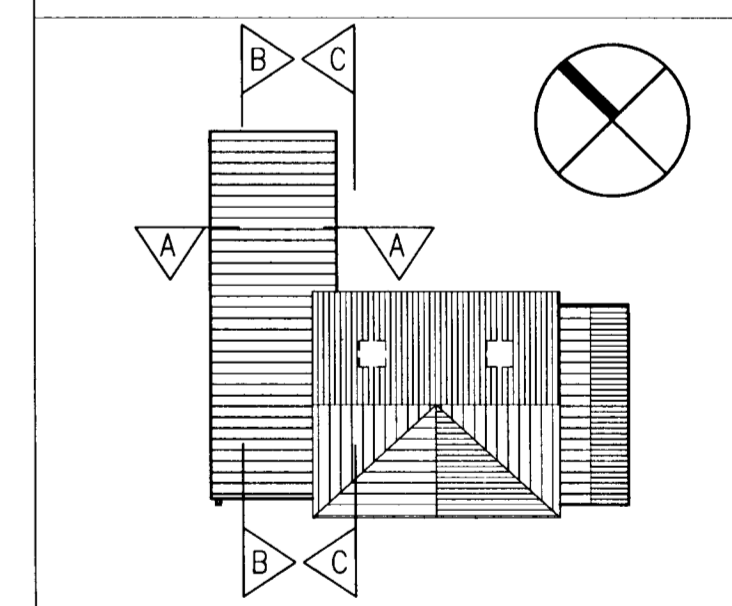

ALFÁSKEIÐ 1.
220 HAFNARFIRÐI VERK: ALFA0210
ADALUPPDRAËTTUR KVARDI: 1:100 / 1:500
DAGS: 25.04.2005.
AFSTÖÐUMYND OG TEIKN: TMM
SKRÁNINGARTAFLA, SORP. SKRÁ: ALFA1.DWG

ÚTI INNI
ARKITEKTAR
ÞINGHOLTSTRÁTI 27 101 REYKJAVÍK
SÍMAR 552 7660 & 562 7660 FAX 552 7661
NETFANG: uti.inni@centrum.is
VEFFANG: www.centrum.is/uti.inni
BALDUR Ó. SVAVARSSON ARKITEKTAR FAI
120357-5149
JÓN ÞÓR ÞORVALDSSON ARKITEKTAR FAI
021256-7579 **A-100**

Skráningartafla: Alfáskeið 1					Skrásetjari: Órvar Ingólfsson												
Landnúmer: 119 841					Kennitala: 010149-2749												
Matshlutanúmer: 01					Útgáfa: 4.01t												
					Dags.: 2.6.2003												
Uppskipting og lýsing					Stærðir												
D0 Lokun	D1 Rými hæð-róð	D2 Notkun texti	D3 Höfuð-flokkun	D4 Eignar-hald	D5 Botnflötur m ²	D5M Milliflötur m ²	D6 Stigar m ²	D7 Op m ²	D8 Brúttóflötur m ²	D9 Brúttóflötur sh < 1,8	D10a Salarhæð min	D10b Salarhæð max	D11 Brúttó rúmmál m ³	D12 Nettóflötur m ²	D16 Birt flatarmál m ²	Reiknitala skiptarúmmáls	D17 Skiptarúmmál m ³
		Matshluti			165,7	0,0	3,2	2,4	163,3	10,7			460,0	135,1	152,6		364,156
		Botn											20,7				
A	01	1. hæð íbúð	N	0101	113,2	0,0	3,2	0,0	113,2	0,0			303,3	95,2	113,2		
A	0101				52,5		3,2		52,5		2,90	2,90	152,2	42,7	52,5	2,90	123,830
A	0102	Garðskáli	N	0101	19,0				19,0		2,10	2,90	25,0	19,0	19,0	1,32	25,080
A	0103	Geymsla	N	0101	14,5				14,5		2,72	3,33	43,9	11,0	14,5	3,03	33,330
A	0104	Bílskúr	B	0104	27,2				27,2		2,72	3,33	82,3	22,5	27,2	3,03	68,175
A	02	2. hæð íbúð	N	0101	52,5	0,0	0,0	2,4	50,1	10,7			136,0	39,9	39,4		
A	0201				52,5			2,4	50,1	10,7	1,00	3,40	136,0	39,9	39,4	2,59	103,341
C	0202	Svalir	S	0101	10,4				10,4					9,9		1,00	10,400
Athugasemdir					Sorpi er í steyptu skyli á lóð. Mál sem ekki eru sýnd á teikningum eru mæld af teikningum með mælikvarða Bílskúrinn tilheyrir eign 0101												
Sameignir sumra																	
Eignarhald																	
	Eignar-hald	Notkun texti	Birt flatarmál m ²	Skiptarúmmál Séreign m ³	Séreign og sameign m ³												
	0101	Íbúð	125,4	295,981	295,981												
	0104	Bílskúr	27,2	68,175	68,175												
		Alls	152,6	364,156	364,156												

Skráningartafla.