

Borghella 3, Hafnarfirði - staðgreinir: 1400-1-11550030

- a) Byggingin er einnar hæða limtréshús sem fellur undir flokk B1 í gildandi deiliskipulagi fyrir 3. áfanga Heilbrigðis- og húsnæðismálaráðgjafaráðs...
b) Stærðir Brúttófermetrar = 933,6 m² Brúttórummátt = 5.444,6 m³
c) Lóðarstærð og nýtingarhlutfall Lóðin er 3962,2m² að stærð. Nýtingarhlutfall er 0,23...
d) Burðarkefni Húsið er grundað á þöðu, með staðsejptum sökkum og botnplötu sem er 120mm þykk. Sökkjar og 1,2m breiðlar rennir meðfram útdrúnn botnplötu...
e) Efnivæðing íbúnaðs Allir útvæggir eru 100mm þykkum PIR (Quad core) samlokunelningum, sem klæddar eru með 20mm gipsplötum...
f) Einingarbyggingarhúta Þar sem byggingin er skilgreind fyrir geymslu er miðað við að hitastigi inni í henni sé á bilinu 18-19°C...
g) Gerð innveggja og innihúða Innveggir sem skjula að mánamandi eignarhluta eru gips- og krossviðarveggir á blikkgrind, fyltir með steinullareinangrun...
h) Lagtæki og innviður Innviður innir á lögum og tæknilyngi 1. hæð við suðurgarfi. Þaðan dreifast lagnir í gólf og veggjum um bygginguna...
i) Brunavarnir Sjá texta frá Lotu.
k) Algild hönnun. Öll rými uppfylla lágmarkskröfur um algilda hönnun.
l) Frágangur lóðar. Umhverfis húsið er maibaká plan. Næst lóðarmörkum er gert ráð fyrir að lóðin verði að mestu óhreyft til að taka upp hæðarmurinn...
m) Sorp Sveði fyrir sorp er á tveimur stöðum á lóðinni, að austan- og norðanverðu.

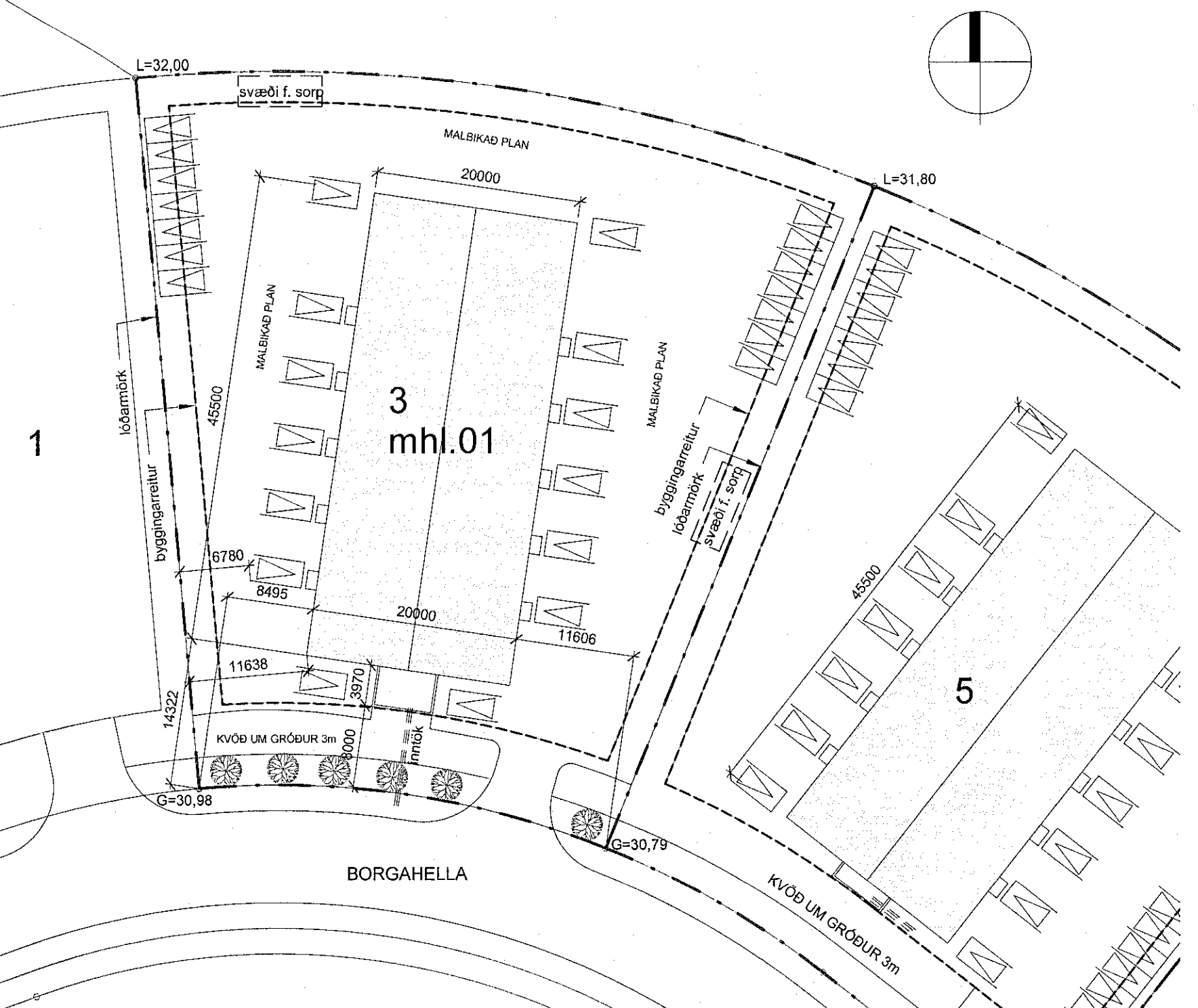

VEGNA HEILBRIGÐISEFTIRLITS

Húsnæðið er skilgreint sem atvinnuhúsnæði. Verði starfsleyfiskýlil starfsemi samkvæmt lögum um matvæli nr. 93/1995 m.s.b. o.g.æða lögum um höllustuætti og mængunarvarnir nr. 71/1998 m.s.b. í húsnæðinu ber rekstraráða að aflla starfsleyfis Heilbrigðiseftirlíðar Hafnarfjarðar- og Kópavogssvæðis. Mængunarvarnaraðaði á frávetu og útblástur verður komið fyrir í samræmi við ákvörðun heilbrigðisráðs.

Niðurstöður brunavarna (ferist inn á aðaluppdrátt)

Eftirfarandi brunahúsnæði er unnin af Lotu ehf. í júní 2021. Fyrir Borghella 3, Hafnarfirði. Um ræðir limtrébyggingu á einni hæð sem mun hysa 14 geymslurými. Við þessa brunahúsnæði er stuðst við byggingarreglugerð 112/2012 með síðari breytingum. Verkinu fylgir ekki skýrsla.

Flokkun og notkun byggingar Byggingin er lóðarhúsnæði/geymslurúsnæði og fellur í notkunarflokk 1 skv. byggingarreglugerð. Ekki er reiknað með að í byggingunni séu geymdir brennandi eldur, dekk eða gaskurtar í miklu magni og er áttmætt miðað við að brúnaalag sé minna en 300 MJ/m² í rýmum með tveimur föttaleiðum (0101 og 0114), en 400 MJ/m² í rýmum með eina föttaleið. Gert er ráð fyrir salernisástöðu í hverju rými. Ekki er gert ráð fyrir kaftastöðu í hverju rými.

Brunahúfn Byggingin er eitt maginbrunahöf, alls 933,6 m². Hvert geymslurými, sem er u.p.b. 65 - 78,8m² hvert, er sér brunahöf. Innfarsrymi er sér brunahöf. Burðarvirki Byggingin er byggð í samlokunelningu og limtréblömum. Aðalburðarvirki byggingarinnar uppfyllir minnst R60. Burðarvirki þaka uppfyllir minnst R30.

Klæðningar Klæðningar verða skv. staðarlöðinni ÍST EN 13501. Útveggja- og þakklæðningar verða PIR samlokunelningar í flokki 2 þ.e. D-s2,d0 skv. ÍST EN 13501-1. Aftar innveggja klæðningar verða í flokki 1 þ.e. K-s10 B-s1,d0 og gólfenni í flokki G þ.e. Du-s1 skv. ÍST EN 13501-1.

Flöttaleiðir Frá hverju geymslurými, að stærð 65 m², verður ein flöttaleið beint út. Þetta er talið ásettlegt þar sem um er að ræða geymslurúsnæði þar sem fólk kemur ekki til með að vera með fasta vöðru og uppfyllir þetta skilyrði greinin 9.5.4. í byggingarreglugerð. Frá geymslurýmum, 0101 og 0114 verða tvær óháðar flöttaleiðir.

Brunavörðun Einfalt brunavörðunarkefni verður í öllu húsinu skv. reglum MVS. Kerfið má vera sambyggt innbravörðunarkefni skv. grein 9.4.2. viðmiðunaregulu 3 í byggingarreglugerð. Kerfið verður tengt vöðrkenndri vatstöðu. Sjónvörðunarátt samfylling verður í andrými hvers rekstarryms. Loftfræsikerfi Mógulegt er á að setja loftfræsikerfi sem þjóna sjálfstætt hverju rými. Ekki er gert ráð fyrir neinu loftfræsikerfi sem fer á milli brunahöfa.

Reyklosun Reyklosun verður almennt um vörður, hurð og glugga úr hverju rými, enda ná vörðurhúdd upp í 3,5 m hæð og þakhæð frá 5 m upp í 6 m.

Sökkvitaski Sökkvitaski skv. ÍST EN 3 skulu staðsett við útgönguhúrdur. Mæli er með 9L léttvatnstæki í hvert geymslurými og 5 kg kolrykiptæki í innfarsrymi. Staðsetning sökkvitaskja skal merkt með til þess gerðum skiltum af hæfilegri stærð miðað við sjónfjarlægð.

Út- og neyðarlýsing Út- og neyðarlýsing verður sett upp í húsinu skv. byggingarreglugerð, ÍST EN 1838, ÍST EN 50172 og öðrum löngum stöðlum. Reikna skal með a.m.k. 0,5 lux í hverju rými og 15 lux í innfarsrymi. Mærka skal útgönguhúrdur með sjálfbýsandi deilili. Lýsing þarf að vera utanhúsa við útsýr flöttaleiða.

Aðkomu sökkvitaskja og slöðvatna Aðkomu er gætt umhverfis bygginguna. Ekki er inn í lóðina frá Borghella. Áætluð sökkvitastöð er u.p.b. 1800 L/mín skv. leiðbeiningum Húsnæðis- og mannvirkjastofnunar.

Váhalid á brunavörðun Þjónustusamningar verður gerður um utanákomandi eftirlit og váhalid á brunavarnarkerfum húsnæs (brunavörðunarkefni ásamt iðjardaúnaði, handvirkum sökkvitaskja og út- og neyðarlýsingu).

Borghella 3 Hafnarfirði

Table with 5 columns: Uppskipting, Eyring, Flatarmál, V, U, U-A. Rows for Pak, Steypir veggir, Leður veggir, Gólf, Gluggar/Hurðir, Gluggar, Flöttaleiðir.

Table with 6 columns: Eyring, Flatarmál, U, U, U-A, Brúttórummátt. Rows for Pak, Steypir veggir, Leður veggir, Gólf þaksvæði, Gluggar, Hurðir, Gólf móbúsvæði.

Table with 5 columns: Lengd, W, W, W, W. Rows for Leitrettar kuldastryr við pöðuski, Leitrettar kuldastryr við pöðuski, Leitrettar kuldastryr við útvæggirvegg, Kuldastryr við svef, Kuldastryr innvið druggar, Sökkuldr útvægg-fyllað, Kuldastryr við hurðir, Öðkull undir útvægg, Öðkull undir innvegg, Aftar.

Summary table for Uppskipting (Table 1), Flatarmál (Table 2), Brúttórummátt (Table 3).

Table with 2 columns: Grein, U- gildi útvæggja. Rows for Grein 13.3.2.1, Grein 13.3.2.

Table with 2 columns: Grein, U- gildi útvæggja. Rows for Grein 13.3.2.1, Grein 13.3.2.

Table with 2 columns: Grein, U- gildi útvæggja. Rows for Grein 13.3.2.1, Grein 13.3.2.

Table with 2 columns: Grein, U- gildi útvæggja. Rows for Grein 13.3.2.1, Grein 13.3.2.

Afstöðumynd

1:500

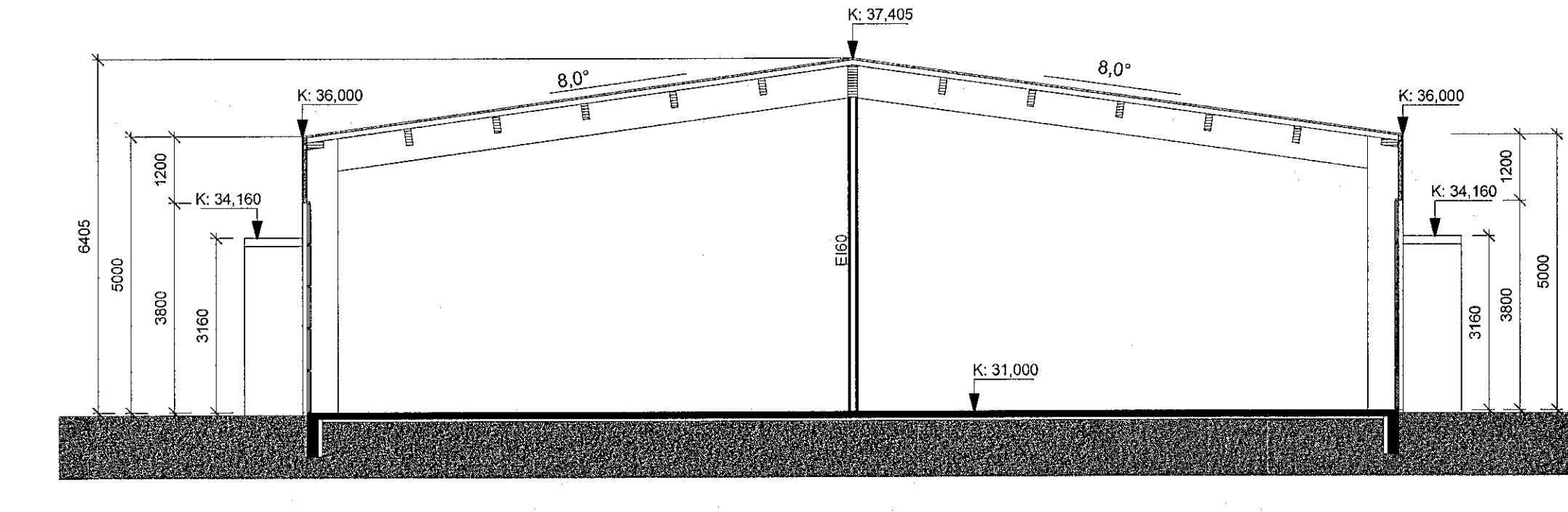

pversnið A

1: 100

Large data table with multiple columns: Skráningartafila, Landnúmer, Matslutanúmer, Uppskipting, Eyring, Flatarmál, V, U, U-A, Brúttórummátt, Nettoppflötur, Birt flötumál, Skiptarummál.

Yfirferið af brunahúsnæði LOTTA logo and Yfirferið af brunahúsnæði text.

Handwritten signature and date: 30.06.2021

GRÍMA ARKITEKTAR Laugavegi 178 - 105 Reykjavík S: 511-6771 / 897-3760 www.grimaark.is

Undirskrift hönnuðar: Signe Olafsdóttir

Formal stamp and signature area for Borgahella 3 Hafnarfjörður, including project details and dates.

