

SNID Í HLIÐAR Á VEGG M1:10

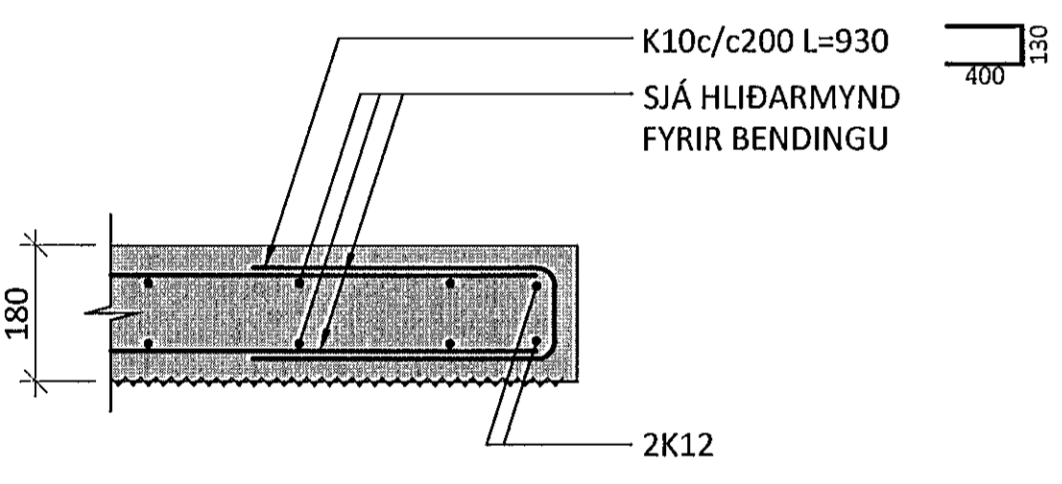

SNID Í IF1 M1:10

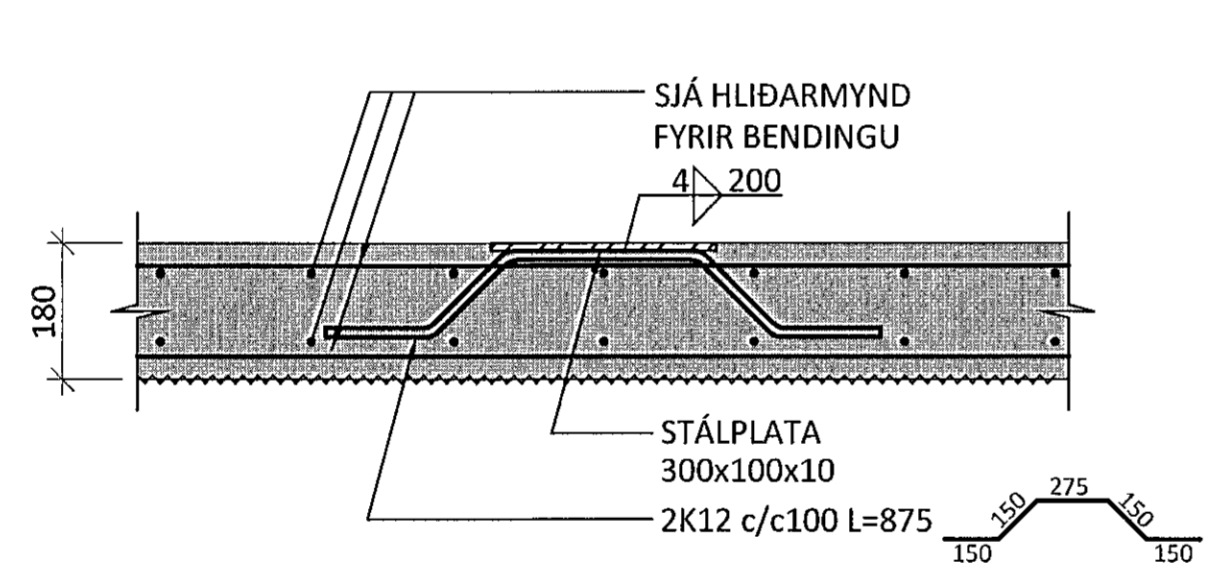

SNID Í IF2 M1:10

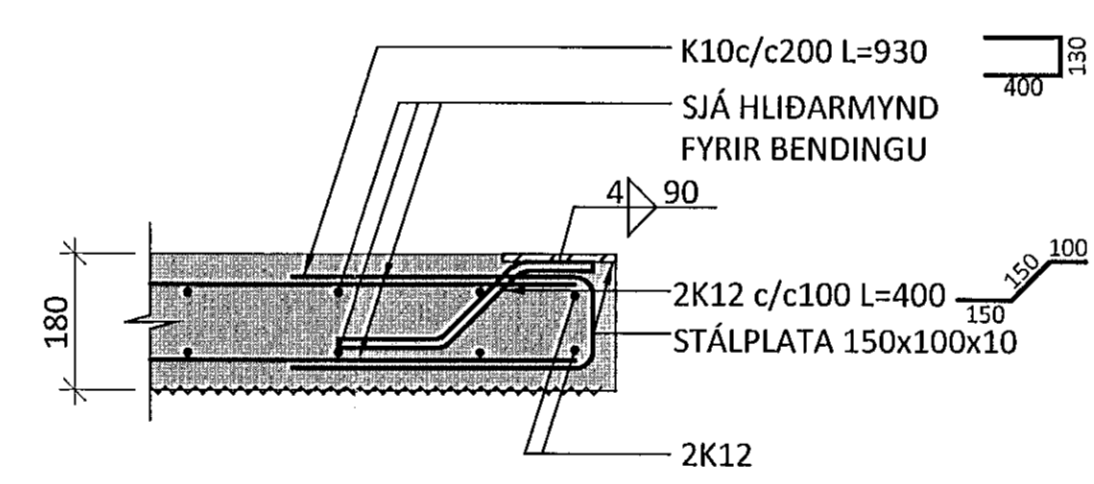

SNID Í JÄRNABAKKA M1:10

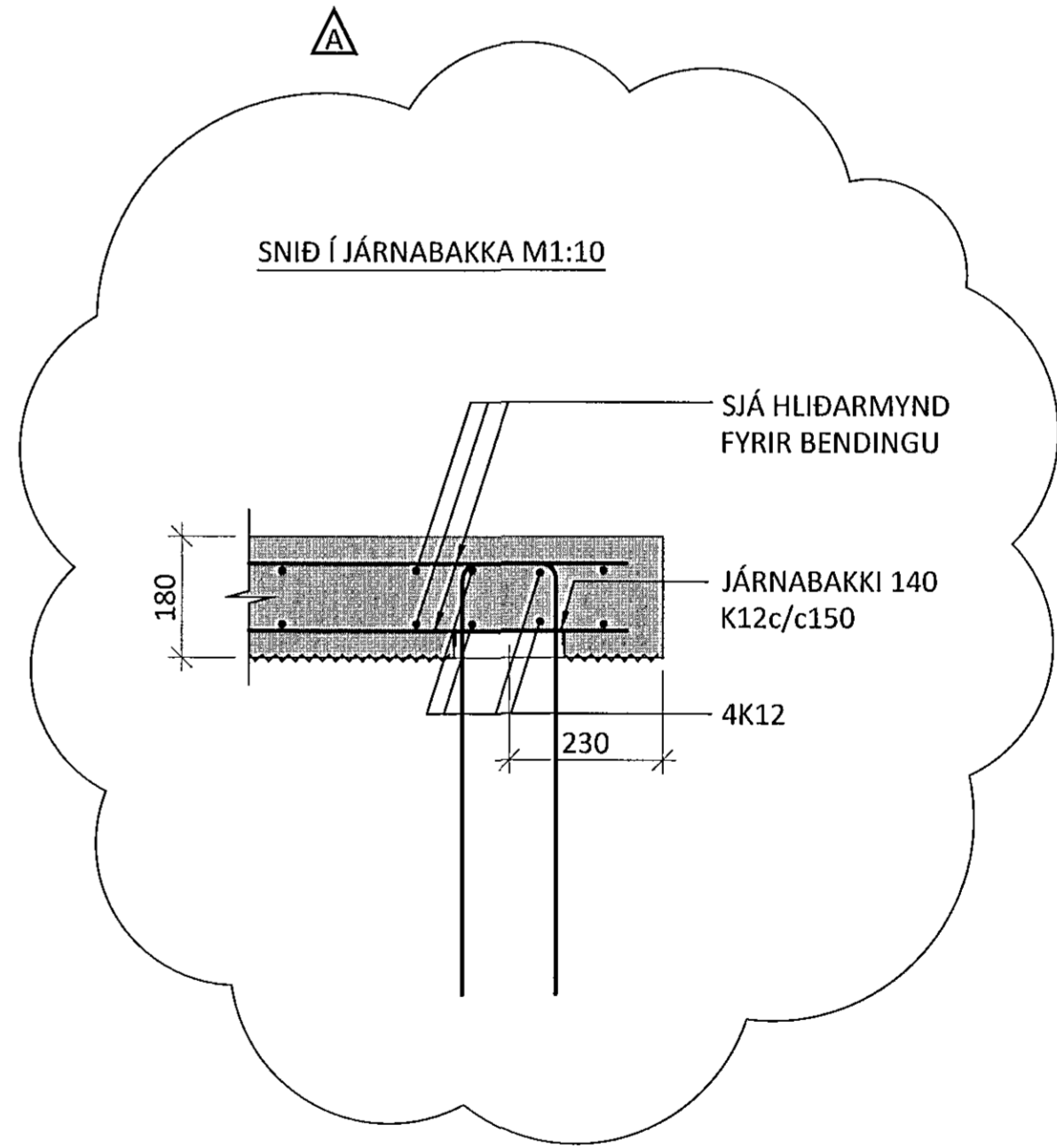

SNID Í EFRI BRÚN Á VEGG M1:10

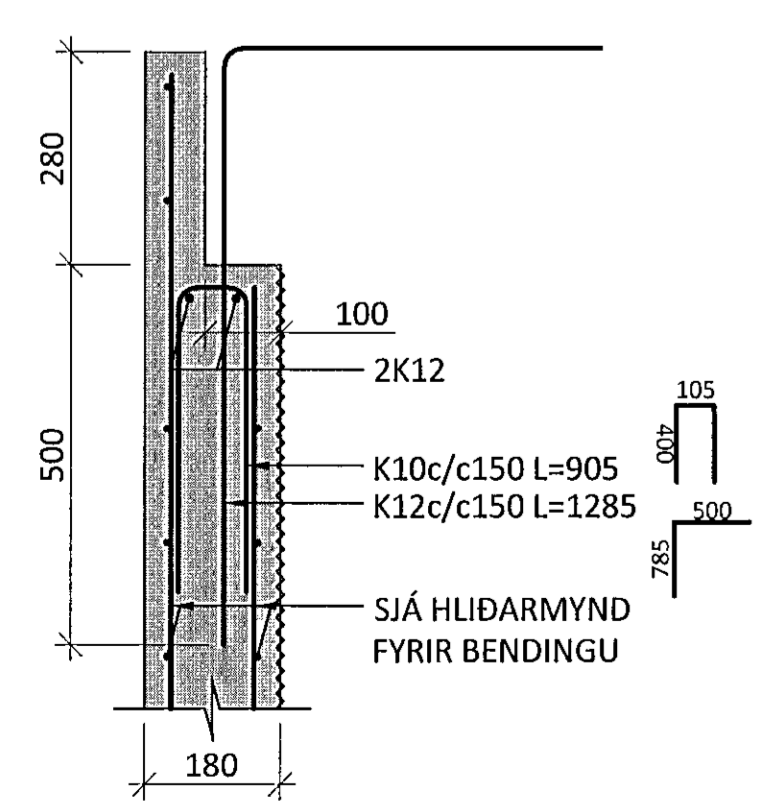

SNID Í NEÐRI BRÚN Á VEGG M1:10

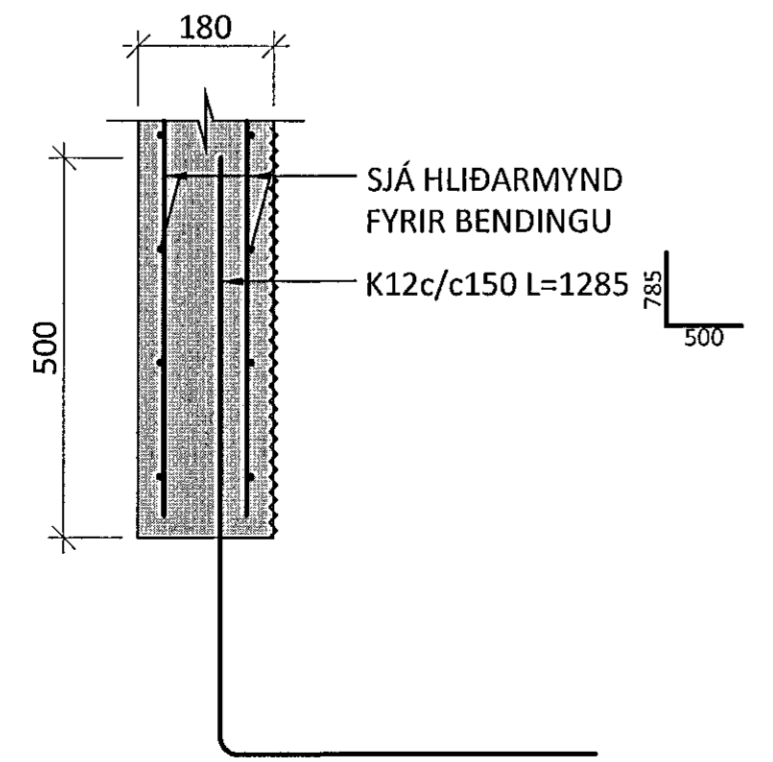

SKÝRINGAR:

- ÖLL MÁL ERU Í MILLIMETURUM OG ALLIR KÓTAR ERU Í METRUM
- ÁSÝND EINGA SKAL VERA MEÐ SÓNSTEYPUÁFERÐ EFTIR LÖÐRÉTTA BORDKLEÐNINGU. BREIDD BORÐA SKAL VALIN Í SAMRÁÐI VIÐ AÐALHÖNNUÐ HÜSSINS.
- ÖLL JÄRNABENDING SKAL VERA KAMBSTÁL MEÐ FLOTMÖRK  $\geq 500$  N/mm<sup>2</sup>
- HULA AÐ JÄRNABENDINGU SKAL VERA 25mm
- JÄRN SKULU GANGA SKEYTILENGD ÚT FYRIR OP OG ÚRTÖK
 

K10=400mm	K12=500mm
K16=650mm	K20=800mm
- SJÓNSTEYPA Í FORSTEYPTA VEGGI SKAL VERA:
 

BROTPOLSFLOKKUR:	C30/37
ÁREITISFLOKKUR:	XC2
Dmax:	25mm
SEMENTSMAGN:	$\geq 380$ kg/m <sup>3</sup>
VATNS-/SEMENTSTALA:	$\leq 0,45$
LOFTMAGN:	5-6 %
SIGMÁL:	18-23 cm
- ALLT STÁL SKAL VERA S235 NEMA ANNAD SÉ TEKID FRAM
- STÁL SKAL VERA MEÐ RYÐVARNARGRUNNI ÞEGAR ÞAÐ KEMUR Á VERKSTAD
- FRAMKVÆMD RAFSUÐUVINNUNNAR SKAL VERA Í SAMRÆMI VIÐ STADALINN EN 1011. SUDUFERLAR SKULU VERA SKV. ÍST EN ISO 15614. ÖLL RAFSUÐA SKAL UNNIN AF RAFSUÐUMÖNNUM SEM HAFA TIL ÞESS TILSKILIN RÉTTINDI SKV. ÍST EN 287-1.

TÁKN:

- ÞYNGDARMIDJA EINGA
- SJÓNSTEYPA

ÁRITUN AÐALHÖNNUÐAR: KT. 040251-7077

A 21.07.14 JÄRNABAKKI FÆRDUR		smk
BR.	DAGS.	BREYTING



FLUGVELLIR 1 HAFNARFIRÐI  
NÝBYGGING  
BURÐARVIRKI  
FORSTEYPTIR VEGGIR  
SÉRMYND OG SNID

SAMÞYKKT:  KT. 010345-4059		smk
HÖNNUÐUR	YFIRFÁRND	DAGS. ÚTG.
DÓ	AK	05.06.14
MKV.	VERKNR.	TEIKN. NR.
1:20/ 1:10	14014	1 - 4004
		BREYTT.
		A