

Sambýkt þann
25 FEB 2015
 Byggingafulltrúinn í Hafnarfirði
 F.h. Sigurður Steinar Jónsson

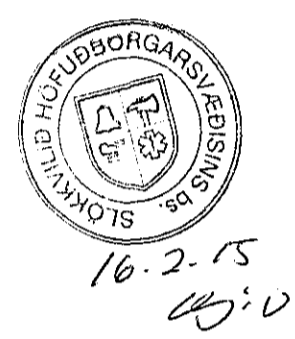

11 Blástæði 2.5 X 5.0 m
 3 stæði fatlaðra 3.8 X 5.0 m

BREYTING	DAGS:	TEIKNAD	YFIRF
A	2014-09-16	JKB	JKB/ DS

Breyting er gerð frá fyrri samþykktum uppráttum þar sem léttir skilveggir er í reistir í fjórum af fimm matshlutum, 0101, 0102, 0104 og 0105, skilveggir eru byggðir upp með 42 X 94 trégrind og klæddir með einföldu byrði. Hæð skilvegga er 4500 mm. Staðsetning á brunaslöngum er breytt og flóttaleiðum fylgjað.

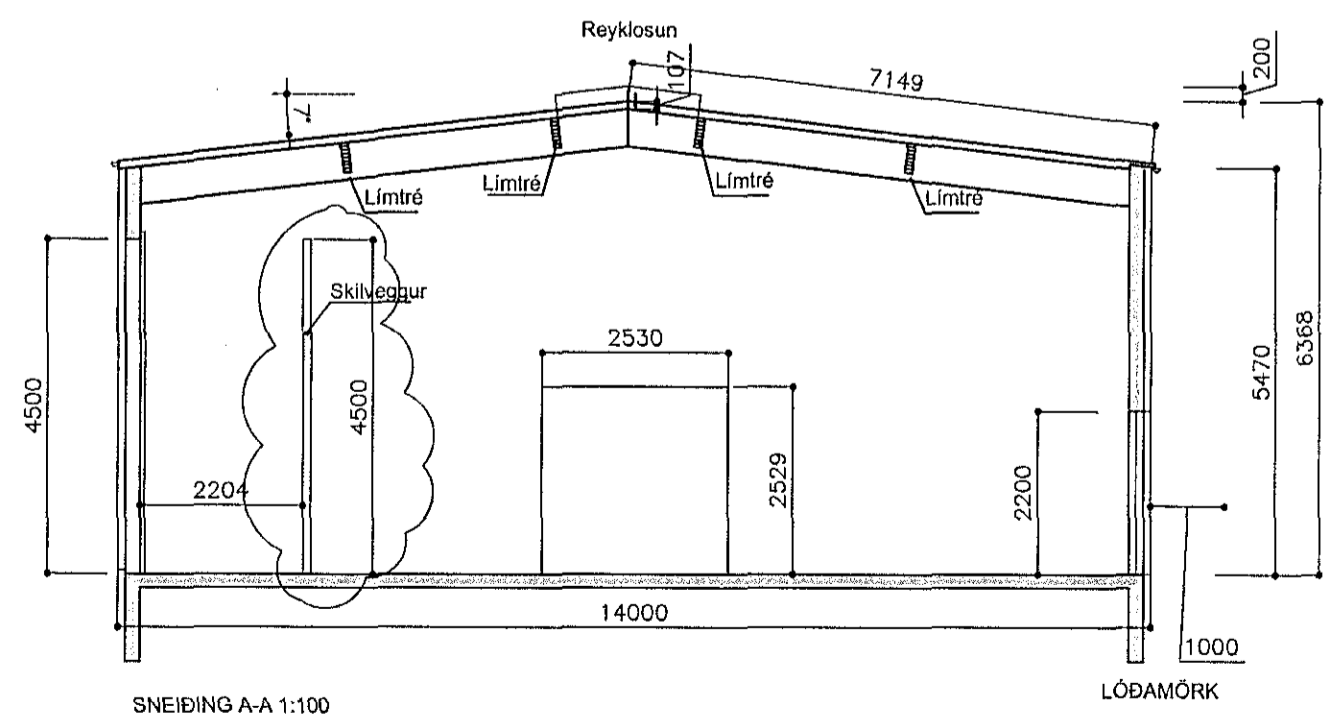

SNEIÐING A-A 1:100

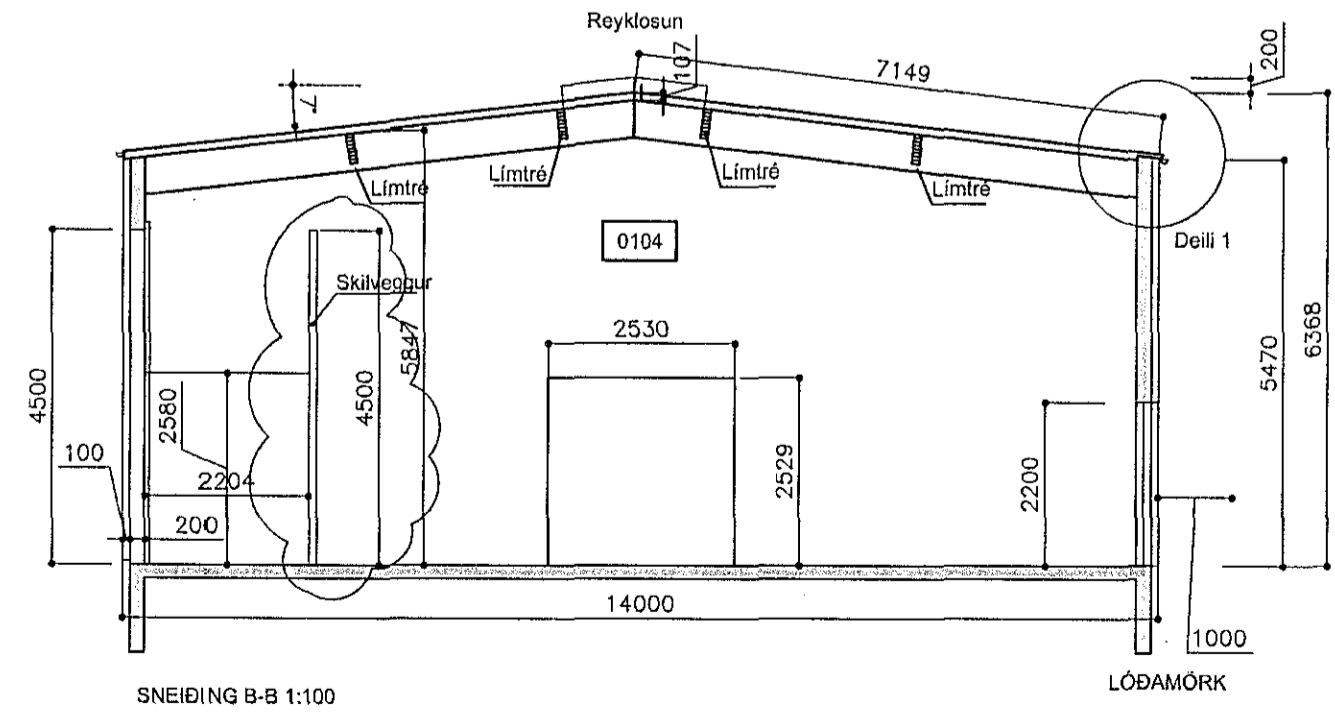

SNEIÐING B-B 1:100

Jens Karl Bernharðsson
 Byggingafræðingur, B.Sc. BFÍ
 Lækjargata 32 - 220 Hafnarfjörður
 S: 555 0432 - GSM: 894 6100
 jkbyggingar@internet.is

STAPAHRAUN 9, mhl 03
 GRUNNMYND
 SNÍÐ A - A og B - B

Hannað JKB	Teiknað JKB	M. 1:100
Samþ. Jens Karl Bernharðsson KL 060856-3709		
Daga. 03.02.2015	Nr. 2013.01-02	A

