

Skýringar
 Steypa í húsi er S250 / C35
 Stál K350 en ljúkur og vinklar K350S
 Steypuásta á jarnum 5.5cm en 2.5cm í plötu innihúss.
 Gólf / sókkia skal gera skv. frárennstekningu.
 Kringum oil op skal selja 2K12 sem ná a.m.k. 60cm útfyrir brúnn upp. Sama gildir fyrir veggenda. Í veggenda komi U-ljúkur.
 Undirstata er á klöpp.
 Tengja skal liggjandi járn í sókkil skv. ákveðnum Ráfmagnsveltunum.
 Húsið er einangrað samkvæmt teikningum arkitekts.
 Steypa að tillofti skal uppfylla eftirfarandi:
 Samræmsmagn á m.k. 300kg í rúmmeiri steypu.
 V/S minni en 0.55. Loftinnihald a.m.k. 5%.

Álagsforsendur húss:
 Grunngildi vindlags slæmkræmt reglugerð/staðli
 Grunngildi snjóslags er samkvæmt reglugerð/staðli.
 Leyflegt álag á grunnundirstöðu er 1.5 MPa.
 Jarðskjálftaálag, sjá útreikninga hönnuðar.

Skeytlingd járna:
 Skeytlingd járna skal vera skv. eftirfarandi töflu nema annað sé tekið fram.
 K10: Skeytlingd á m.k. 40cm.
 K12: Skeytlingd á m.k. 60cm.
 K16: Skeytlingd á m.k. 64cm.
 K20: Skeytlingd á m.k. 80cm.
 K25: Skeytlingd á m.k. 100cm.
 Benda skal skv. bygga um skiftu sem hefur þvermál a.m.k. 20 x þvermál járnins.
 Skeytum skal drafa og forbast skal eftir fongum að skreyta á stöðum sem mest á rennir.
 Benda skal hafa gallalaust yfirborð og vera laust við örngrind, flú, málingu, ryðfögu og því um líkt. Þess skal gætt í allri meðferð stálens, að þátt bogni ekki eða snúist.

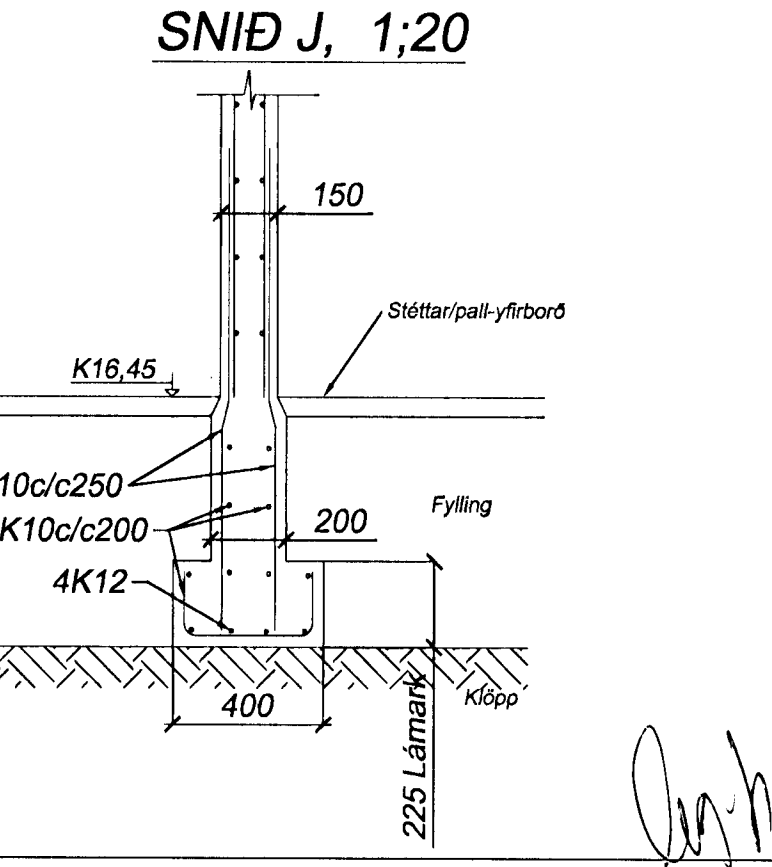
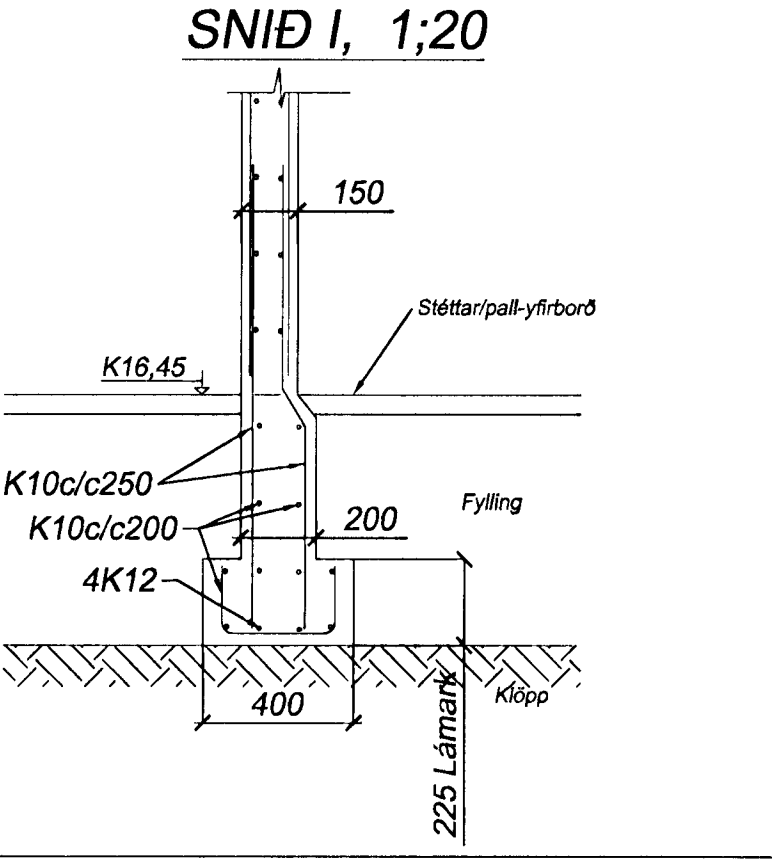
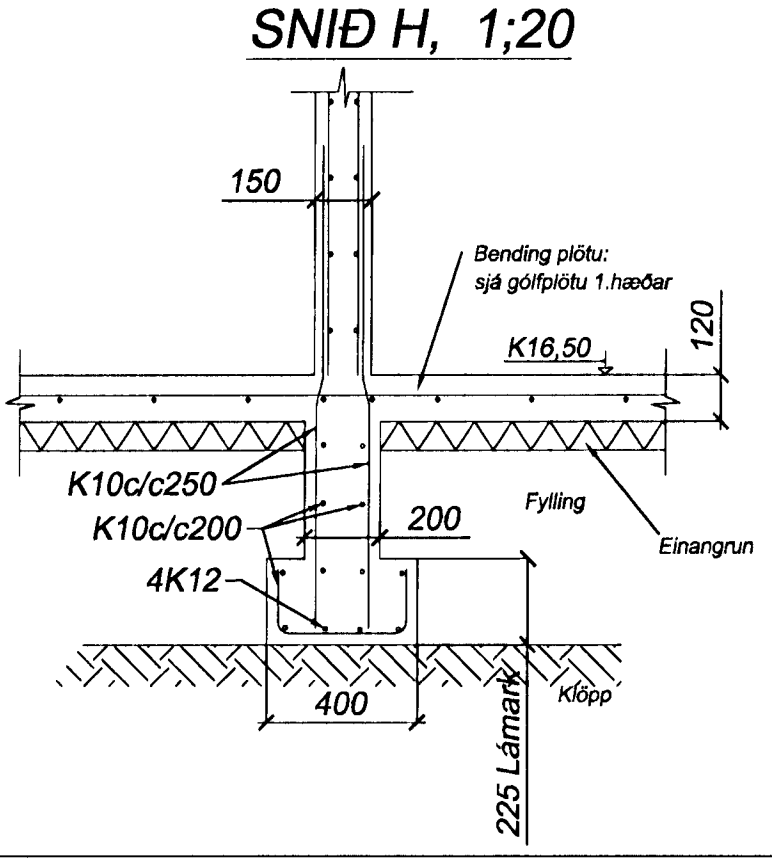
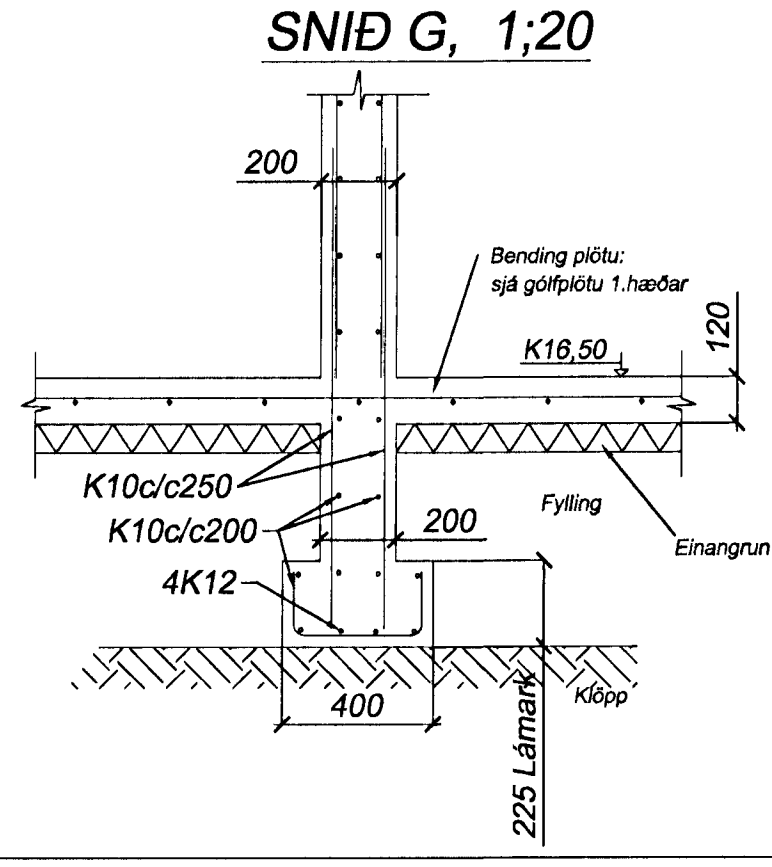
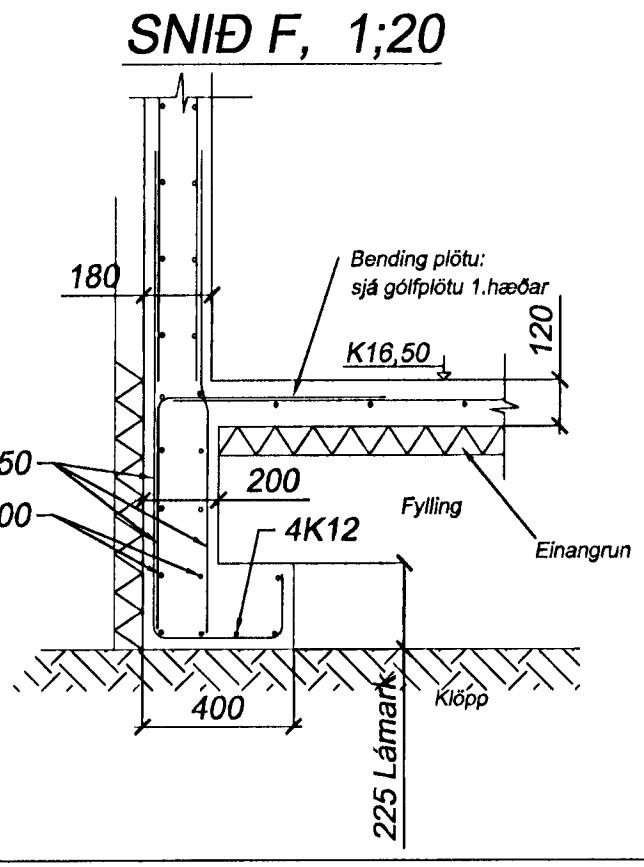

Fríðrik Ólafsson - Verkfræðingur
 Reykjavík 14, 112 - R Net: fridrikolaf@simnet.is
 Kennitala: 240753-2439, Sími: 896-5548

Tæknipjónusta
Ragnars G. Gunnarssonar
 Smávegur 11, 200 Kópavogur net-fang: ragnars@tarnet.is
 Kennitala: 520387-2808, Sími: 5445350, Fax: 5445351

ÁMUNAF RGG-FÓ	TEKNAF FÓ-RGG	YFIRAF RGG-FÓ
DAÐSETNING 2012.07.19	KVAÐI 1:50 & 1:20	DAÐISETNING 2012.07.19

Bjarkavellir 1b - Hafnarfjörður
 BURDARÞOL - SÖKKLAR JARÐHÆÐ
 GRUNNMYND OG SNID
 SKÝRINGAR

VERÐAÐUR 201207-50	BLAÐ B-02	UTGAFA -
-----------------------	--------------	-------------