

Beyging uppbevgðra aðaljárna í plötum, bitum og þ.h.

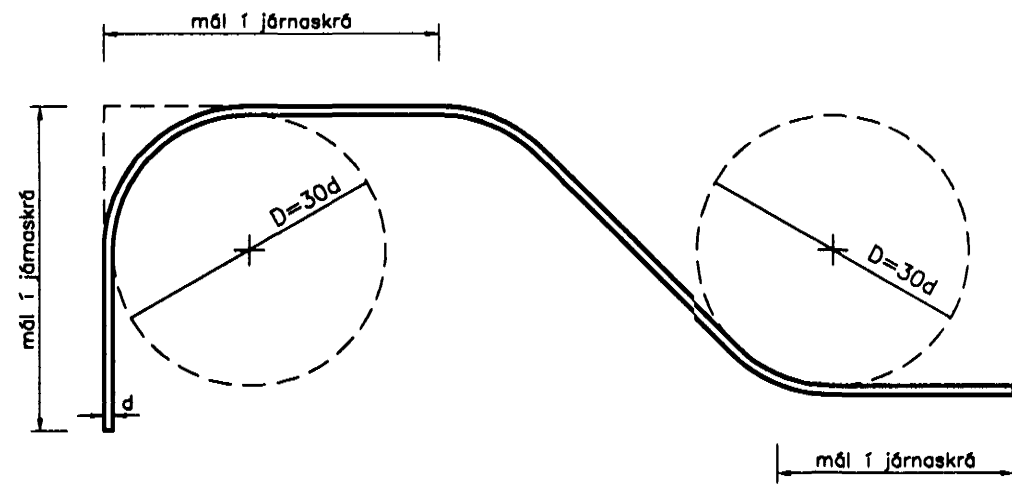

Beygingatafla A

þvermál járn d	mm	5	6	7	8	10	12	16	20	25	32
þvermál beygjuhrings D	mm	100	120	140	160	200	240	300	400	500	640

* * * * *

Beygingar í lykkjur, vinkla og ýmis styrktarjárn þar sem beygt er um aðra bendingu (þverbendingu).

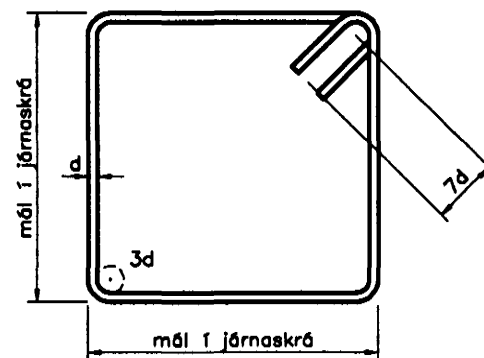

LYKKJUR ÚR St. 37-12
EDA SUDUHÆFU KAMBSTÁLI

Beygingatafla B hámarks beyging.

ÞVER- MÁL BEYGJUHR. FYRIR STÁLGERDIR.	ÞVERMÁL JÁRNS									
	d	mm	8	10	12	14	16	20	25	37
* Stál St. 37-12, A (slétt)	D	mm	24	30	36	42	48	50	75	96
** Stál KS 50S (suðuhæft st.)	D	mm	50	75	90	100	150	200	230	300
** Stál KS 50 (venjulegt kambst.)	D	mm	90	100	120	170	200	240	300	400

KALDDREGID STÁL Í RAFSODNUM BENDINETUM (MOTTUM)				
þvermál vírs	d mm	5	6	7
þvermál beygjuhrings	D mm	20	24	28

-bendinet skal ekki beygja á suðupunktum.

* BEYGIST ADEINS VID HÆRRA HITASTIG EN -5°C
** BEYGIST ADEINS VID HÆRRA HITASTIG EN +5°C

* * * * *

Deilijárn, þverbending

Í plötum og veggjum skal ávallt leggja þverbendingu (deilijárn) á aðalbendingu. Sé bending ekki sýnd á teikningu nema í eina átt, skal leggja á hana þverbendingu skv. eftirfarandi töflu:

þvermál járna í aðalbendingu	8	10	12	16	20	25	32
Bil milli deilijárna úr 6 mm stáli	25	20	18	12	(10)	(8)	(6,5)
Bil milli deilijárna úr 8 mm stáli	44	35	29	22	17	(14)	(11)
Bil milli deilijárna úr 10 mm stáli		55	45	34	27	22	(13)

Víxlagning (skeytilengdir) járna í samskeytum

KAMBSTÁL
KS 50 OG KS 50S
OG SAMBÆRILEG
JÁRN.

þvermál járn. d mm	8	10	12	16	20	25	32
skeytilengdir mm	320	400	480	640	800	1000	1000

Í plötum og veggjum skal aldrei skeyta meira en annaðhvert járn í sama sniði. Á öllum skeytum skal vera þverbending (deilijárn) a.m.k. skv. töflu um lágmarks þverbendingu.

Bendinet, mottur úr kalddregnu sléttu stáli togsþennuflotmörk > 40 kp/mm²

þvermál stanga mm.	16	20	25	32
víxlunarlengd togjárna	þrjú heilir möskvar (þó aldrei minna en 300 mm).			



* * * * *

Minnsta fjarlægð járna frá steypuyfirborði

Byggingarhlutar:	Fjarlægð járna frá steypu- yfirborði nema sérteikn. sýni annað.
Innan húss, þar sem raki er lítill.	15 mm
Útan húss og annars staðar þar sem raki er mikill.	25 mm
Þar sem sjóraki er að ráði eða hætta á jarðvegssýrum.	35 mm
Þar sem steipt er beint að jarðvegi.	> 50 mm

Steypustyrktarstál

Steypustyrktarstál merkt K er kambstál KS-50 togsþennuflotmörk $\sigma = 50 \text{ kp/mm}^2$. Steypustyrktarstál merkt K_S (t.d. K8S) er kambstál KS 50S suðuhæft. Steypustyrktarstál merkt R er slétt stál St. 37.12.

Tákn

Mál á járnnum í járnaskrá eru utanmál, sbr. skýringamyndir. K10 c/c 20 táknar að 10 mm kambstál komi á hverja 20 sm. Fjarlægð milli járna í plötum er gefin fyrir bein járn innbyrðis og uppbevgð járn innbyrðis.

— K10 c/c 20 : járn í neðri brún plötu.
- - - K10 c/c 20 : járn í efri brún plötu.

Járnnum skal haldið í réttri fjarlægð frá mótum með þar til gerðum fjarlægðarklossum t.d. úr steypu eða harðplasti. Járnnum í efri brún plötu skal haldið á sínum stað með þar til gerðum stólum.

* * * * *

Steinsteypa

Setja skal loftblendi í alla steypu þannig að loftinnihald hennar sé minnst 5,5% eftir niðurlögn

$\phi_{max} = 32 \text{ mm}$
framkvæmdaflokkur 8

byggingarhluti	brotpölsflokkur	sigmál
Þrifalag	S 160	5-10
Sökkjar	S 200	5-10
Útveggir	S 250	5-8 sement $\geq 300 \text{ kg/m}^3$, $V/S < 0,55$
Gólfplötur	S 250	5-8 sement $\geq 300 \text{ kg/m}^3$, $V/S < 0,55$
Innveggir	S 200	5-10

Ofangreind sigmál gilda fyrir steypu án sérstakra þjálfiefna.

Bil milli láréttra járnalaga í bitum

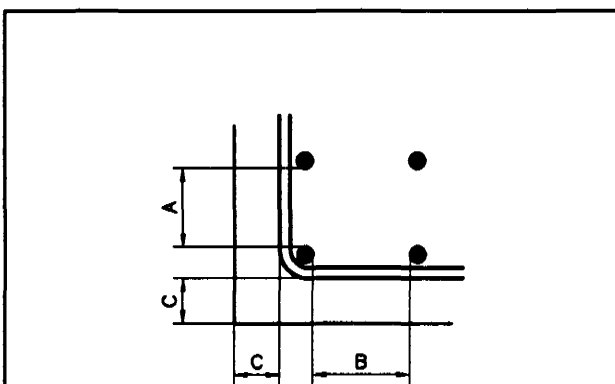

Gildir þar sem notuð er steinsteypa með stærstu kornastærð fylliefna 30 mm

Bitajárn þvermál	mm	12	15	20	25	37
A lárétt bil	mm	40	40	40	40	40
B lárétt bil	mm	50	50	50	60	75
C minnsta fjarlægð bitajárna frá yfirborði	mm	25	30	35	45	55

16 Tala í hring táknar plötubýkt í sm.

Táknar að járn er liggja í sömu átt og pílan leggjast fyrst í neðri brún plötu en síðast í efri brún plötu.

Táknar að járn í hring skal leggja yfir það svæði er strikið spannar.

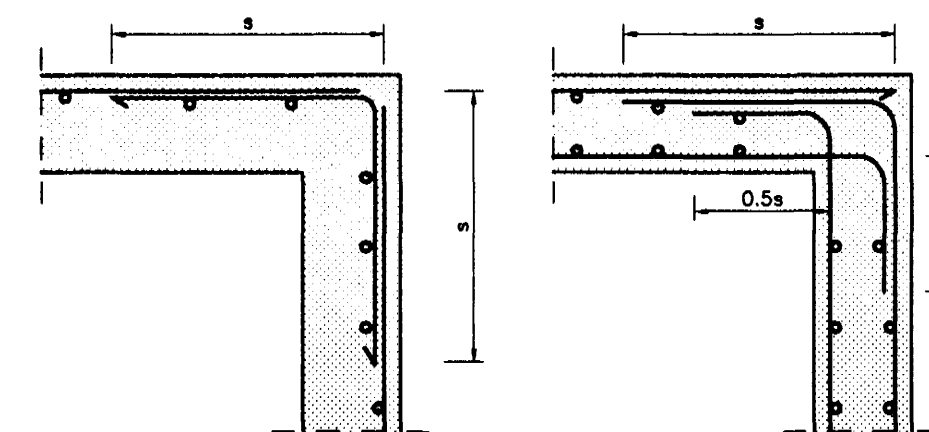

EINFÖLD BENDING

TVÖFÖLD BENDING

Frágangur láréttrar bendingar við horn.

Br. nr.	Dags.	Af.	Breyting
(A)			
(B)			
(C)			
(D)			



ARMÓLI 36, 108 REYKJAVÍK, Sími 568-8866, FAX 568-8878
Þorsteinn Friðbjólfsson, Magnús P. Guðmundsson,
byggingateknifræðingur, innanhússarkitekt.
Kt. 211055-5299 Kt. 240654-6559

Byggingarhluti
BLIKTAS 14-16
HAFNARFJÖRDUR

Teikningarheiti: SKÝRINGAR VID BURDARVIRKI

Dags. 29.09.1999 Kvarði

Hannað ÞF Teiknað ÞF Samþ. *Steinbjörn*

Verknr. 99-824 Teikn.nr. 600 Breyt.nr.