

TENGIMYND 1: 50

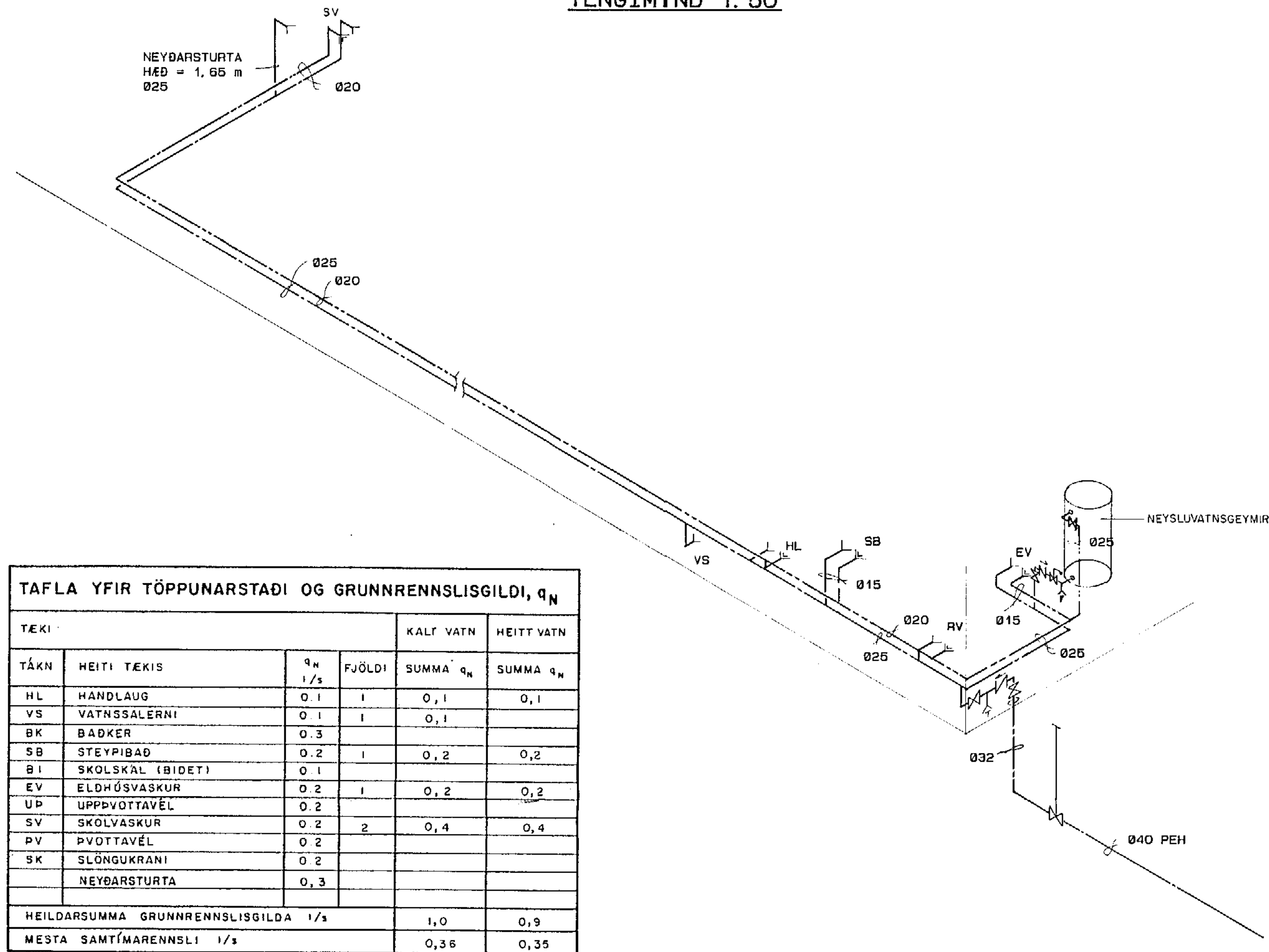

**TAFLA YFIR TÖPPUNARSTADI OG GRUNNRENNSLISGILDI, q<sub>N</sub>**

| TEKI                                | KALT VATN        |                    | HEITT VATN |                      |                      |
|-------------------------------------|------------------|--------------------|------------|----------------------|----------------------|
| TÁKN                                | HEITI TEKIS      | q <sub>N</sub> l/s | FJÖLDI     | SUMMA q <sub>N</sub> | SUMMA q <sub>N</sub> |
| HL                                  | HANDLAUG         | 0,1                | 1          | 0,1                  | 0,1                  |
| VS                                  | VATNSSALERNI     | 0,1                | 1          | 0,1                  |                      |
| BK                                  | BADKER           | 0,3                |            |                      |                      |
| SB                                  | STEYPIBÁÐ        | 0,2                | 1          | 0,2                  | 0,2                  |
| BI                                  | SKOLSKÁL (BIDET) | 0,1                |            |                      |                      |
| EV                                  | ELDHÚSVASKUR     | 0,2                | 1          | 0,2                  | 0,2                  |
| UP                                  | UPPÞVOTTAVÉL     | 0,2                |            |                      |                      |
| SV                                  | SKOLVASKUR       | 0,2                | 2          | 0,4                  | 0,4                  |
| PV                                  | ÞVOTTAVÉL        | 0,2                |            |                      |                      |
| SK                                  | SLÖNGUKRANI      | 0,2                |            |                      |                      |
|                                     | NEYDARSTURTA     | 0,3                |            |                      |                      |
| HEILDARSUMMA GRUNNRENNSLISGILDA l/s |                  |                    |            | 1,0                  | 0,9                  |
| MESTA SAMTÍMARENNSLI l/s            |                  |                    |            | 0,36                 | 0,35                 |

GÓLFNIDURFALL MEÐ GEGNUMRENNSLI 1:5

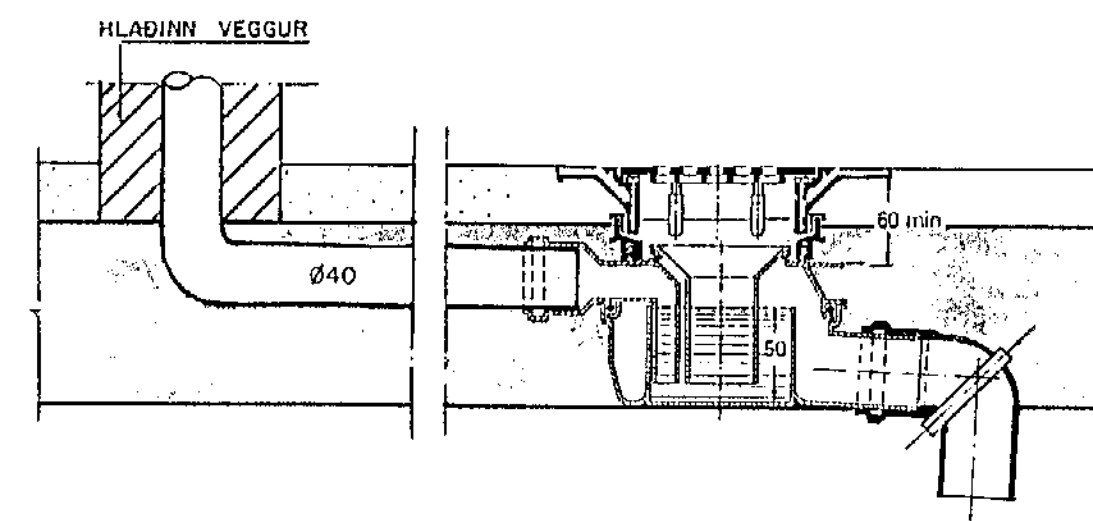

FRÁGANGUR GÓLFSTÚTA 1:5

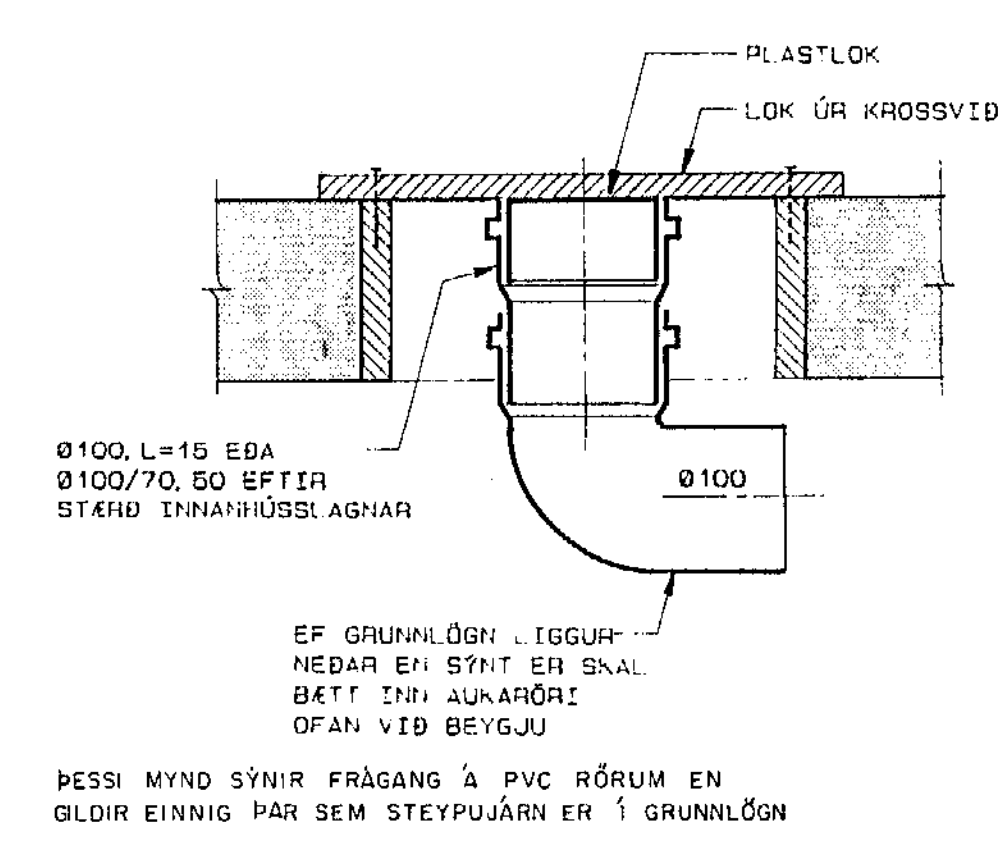

SKÝRINGAR VIÐ FRÁRENNSLISLÖGN:

- MERKINGAR:**
- SKOLPLOGN
  - REGNVATNSLÖGN
  - JARÐVATNSLÖGN
  - GN GÓLFNIDURFALL
  - NF NIDURFALL
  - BN ÞAKNIDURFALL
  - SN SVALANIDURFALL
  - VL VATNSLÁS
  - BR BRUNNUR
- ST PÍPUR ÚR STEINSTEYPU  
PL PÍPUR ÚR PLASTI
- HL HANDLAUG  
VS VATNSSALERNI  
BK BADKER  
SB STEYPIBÁÐ  
BI SKOLSKÁL (BIDET)  
EV ELDHÚSVASKUR  
SV SKOLVASKUR  
RV RÆSTIVASKUR

ADRAR SKÝRINGAR:

EFNI Í GRUNNLÖGN SKAL VERA STEYPUJÄRN OG PVC  
EFNI Í FRÁRENNSLISLAGNIR INNAHÚSS SKAL VERA PP EDA PEH

ALLAR FRÁRENNSLISLAGNIR INNAHÚSS SKAL EINANGRA MEÐ 15mm STEINULL OG VEFJA MEÐ PLASTI

ALLT EFNI OG FRÁGANGUR SKAL VERA Í SAMRÆMI VÍÐ ÁKVÆÐI ÍST-65, ÍST-68 OG GILDANDI REGLUGERÐIR.

SKÝRINGAR VIÐ VATNSLÖGN

- MERKINGAR:**
- LÖGN F KALT NEYSLUVATN
  - " HEITT " " "
  - RENNILOKI
  - EINSTREYMISSLOKI
  - TÆMING
  - LOFTÞÚÐI
  - TÖPPUNARSTADUR F KALT VATN
  - " HEITT " " "

ADRAR SKÝRINGAR:

ALLAR PÍPUR SKULU VERA DREGNAR GALVANHÚÐAÐAR STÁLPIPUR SAMKV DS-540 OG FITTINGS SAMSVARANDI AÐ GERÐ.

ALLAR PÍPUR SKAL EINANGRA MEÐ GLERULLAR . . EDA PEH- HÖLKUM  
ÞYKKT EINANGRUNAR: Ø10 - Ø25 = 20mm  
>Ø25 = 30mm

KERFIÐ SKAL ÞOLA 6 kN/cm<sup>2</sup> VINNUÞRÝSTING OG PRÓFAST MEÐ 10 kN/cm<sup>2</sup> ÁÐUR EN LEIÐSLUR ERU HULDAR

ALLT EFNI OG FRÁGANGUR KERFISINS SÉ Í SAMRÆMI VÍÐ ÁKVÆÐI ÍST-67 OG GILDANDI REGLUGERÐIR

INNTAK FYRIR NEYSLUVATN 1:20

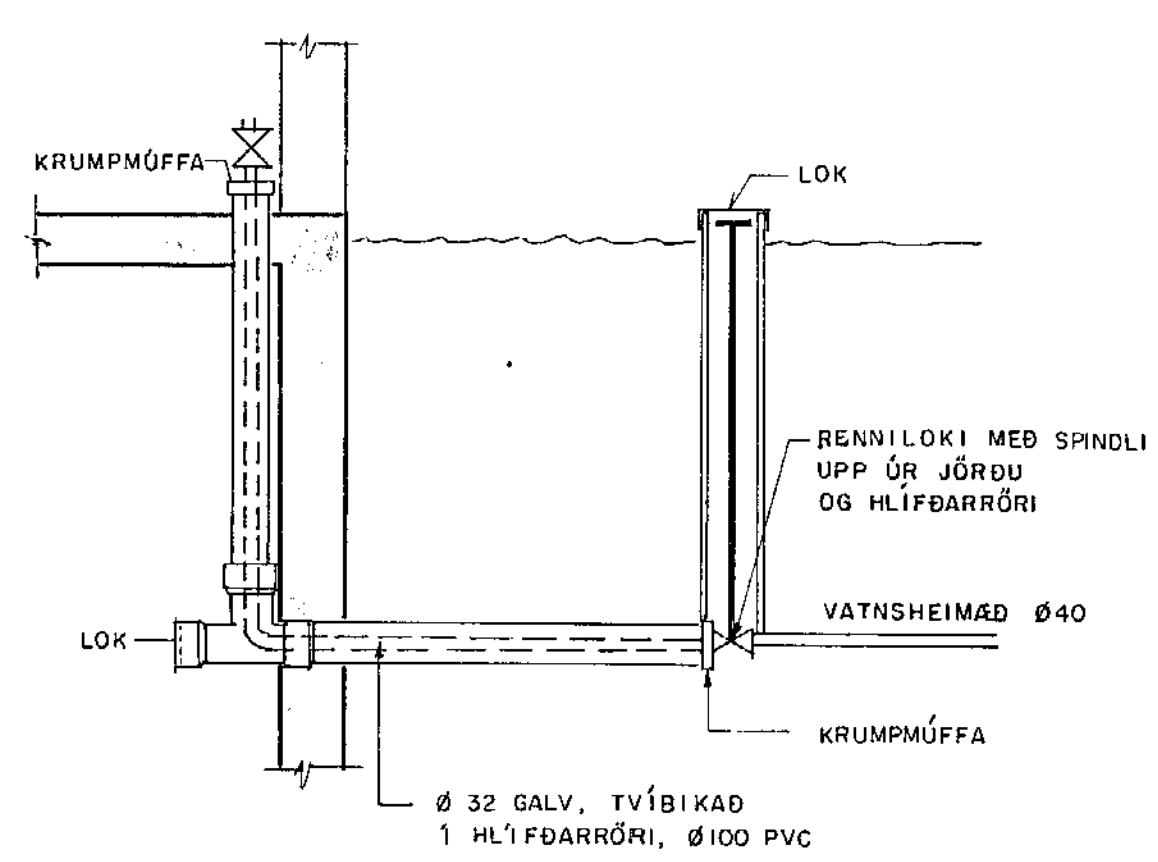

ATH. INNTAKSPÍPUM SKAL KOMIÐ FYRIR ÁÐUR EN Fyllt er í grunn

FRÁRENNSLISLÖGN 1:20  
DÆMIGERT PVERSNIB

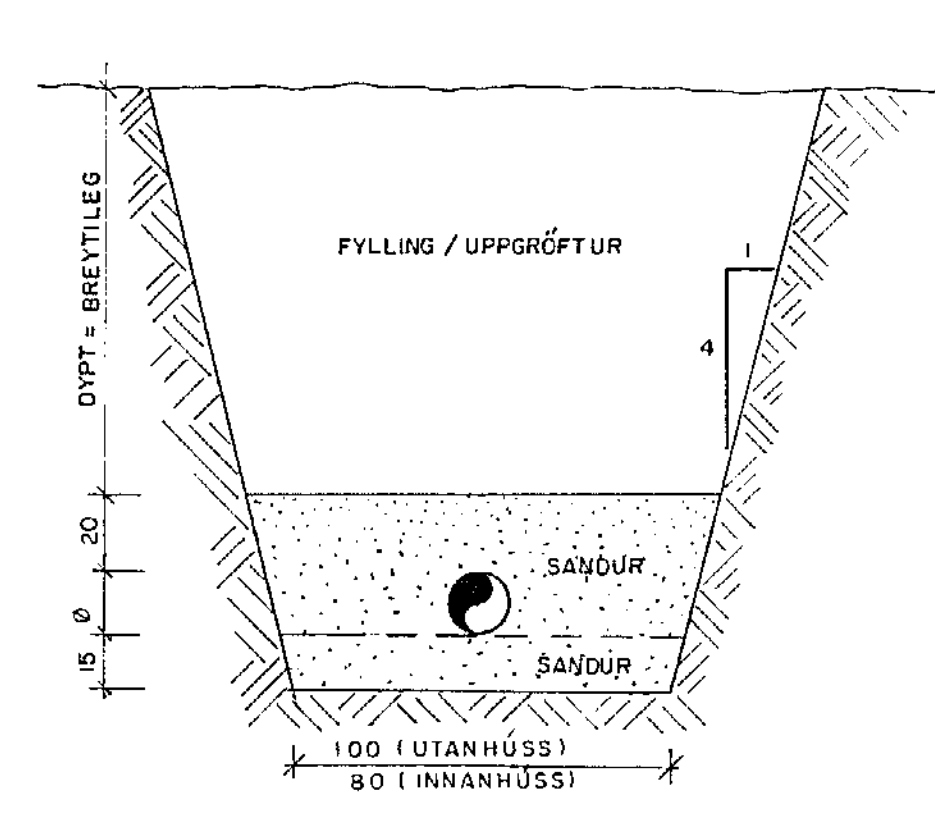

BRUNNUR Ø600 1:20

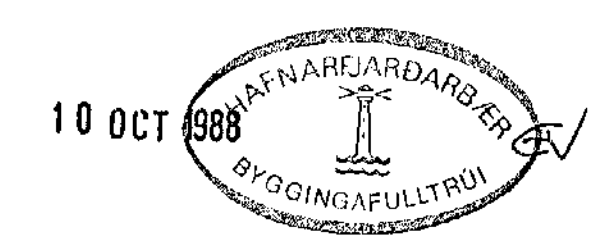
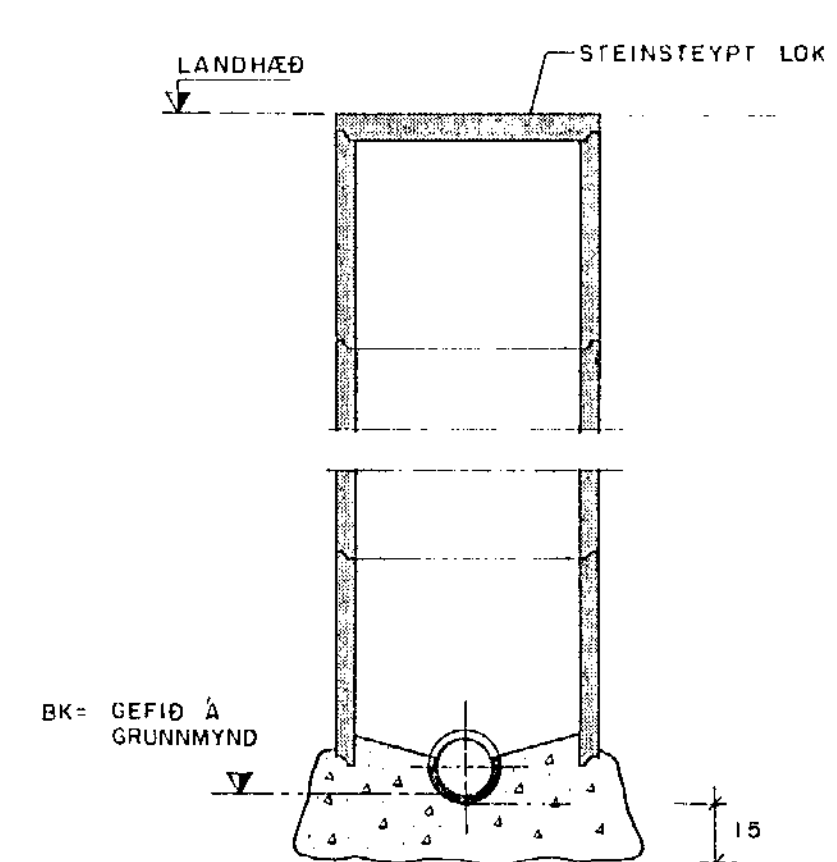

**hönnun hf** Ráðgjafarverkefningar FRV · Síðumúla 1 · 108 Reykjavík  
Sími (91)84311 · Útbo: Reyðarfjarður · Hvolsvöllur

|              |                          |                  |
|--------------|--------------------------|------------------|
| M.           | LANDSVIRKJUN             | E                |
| H. R. G. S.  | ADVEITUSTÖÐ AÐ HAMRANESI | D                |
| T. E. N.     | HREINLÆTISLAGNIR:        | C                |
| Y. R. G. S.  | TENGIMYND OG SÉRMYNDIR   | B                |
| G. Þ. 13     |                          | A                |
| DAGS RAMP    | 25.08.88                 | MAV 1:50<br>1:20 |
| S. Rasmussen |                          | 88691-202        |