

GRUNNMYND 1:10

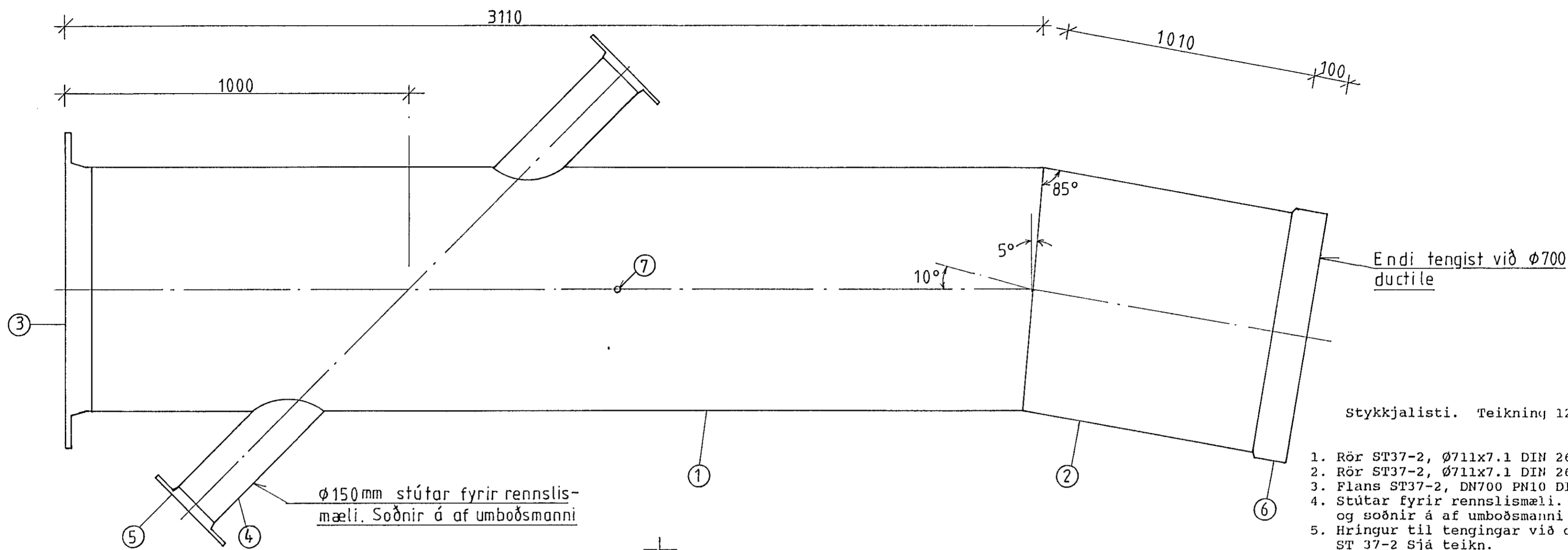

Stykkjalisti. Teikning 12.23.

1. Rör ST37-2, $\varnothing 711 \times 7.1$ DIN 2632
2. Rör ST37-2, $\varnothing 711 \times 7.1$ DIN 2632
3. Flans ST37-2, DN700 PN10 DIN 2632
4. Stútar fyrir rennismæli. Útvegaðir og soðnir á af umboðsmanni framleiðanda
5. Hringur til tengingar við ductile rör.
6. ST 37-2 Sjá teikn.
9. 1/2" stútur fyrir lofttæmingu eða þrýstímæli

Tengihringur við ductile rör (#6)(1:1)

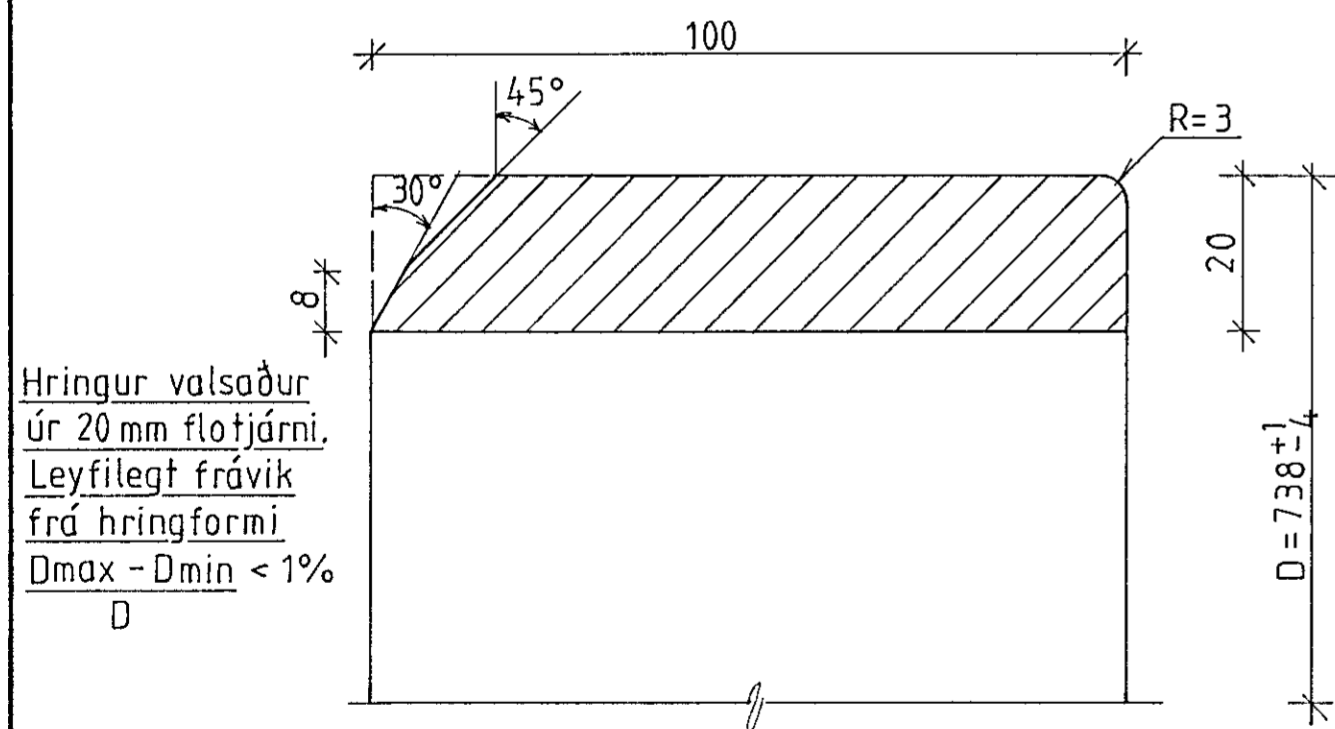

Undirstaða fyrir $\varnothing 711 \times$ rör
1:5

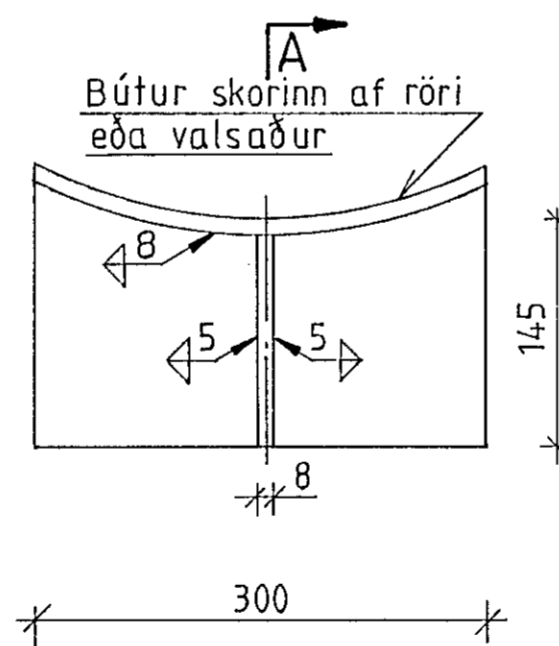

Snið A-A 1:5

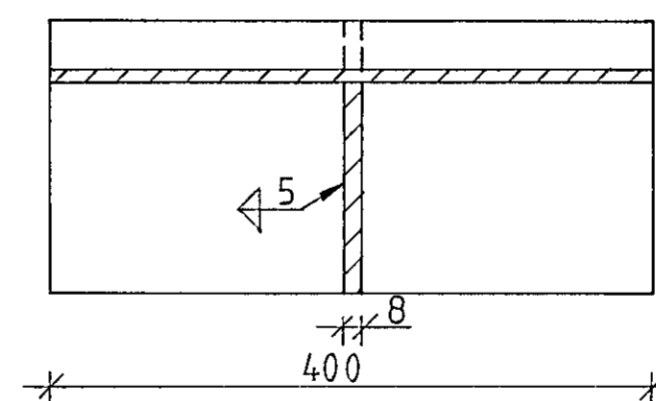

Samsúða á hring 1:1

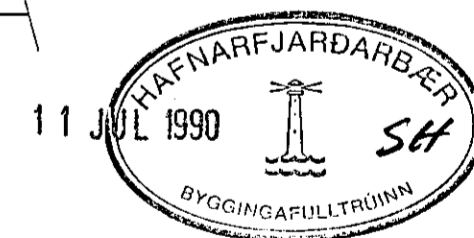
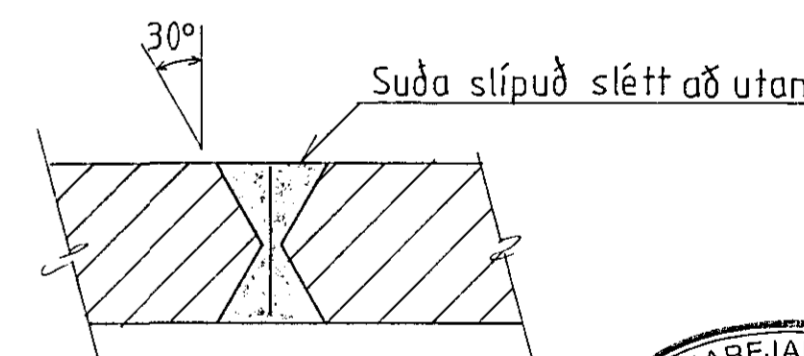

Undirstöður sjóðast í suðuplötur á gólfi húss. Rör er soðið á eina undirstöðu en liggja ofan á hinum

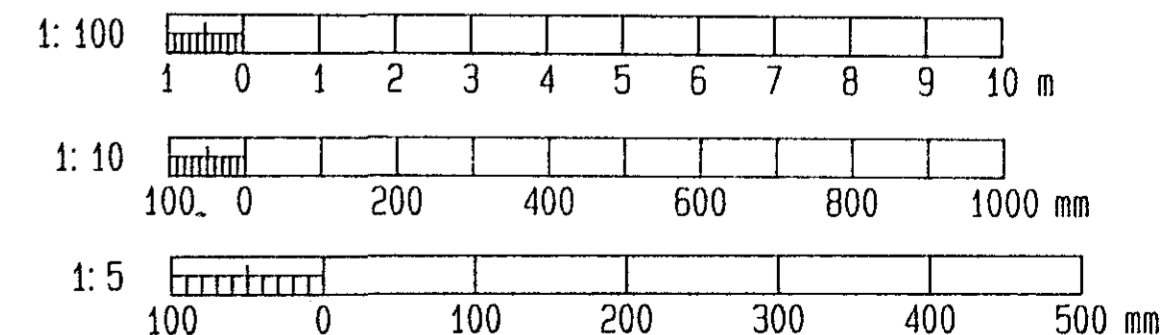

				VERKFRÆDISTOFA SIGURDAR THORODDSEN hf. VERKFRÆDIRÁDGJAFAR FRV 108 Reykjavík, Armúli 4 Sími: (91) 8 44 99 Fjarriti: 2040 vst is 600 Akureyri, Glerárgata 30 Sími: (96) 2 25 43 Póstfax: 680144 310 Borgarnes, Berugata 12 Sími: (93) 7 13 17 400 Ísafjörður, Hafnarstræti 1 Sími: (94) 37 08				HAFNARFJARDARBER VATNSVEITA - VIRKJUN STJÓRNHÚS STÁLSMÍÐI SÉRMYND STYKKI NR.16						
Teikn.nr.	Tilvísun á teikningu	Br.	Dags.	Eðli breytingar	Br.	Yf.	Samb.	Hannað HB	Teiknað RÓB	Yfirfarið	Sambýkkt	Dagsetning JÚNÍ 1990	Verk nr. 88.222	Teikn. nr. 12.23