

GRUNNMYND NEDRI HÆÐAR 1:50

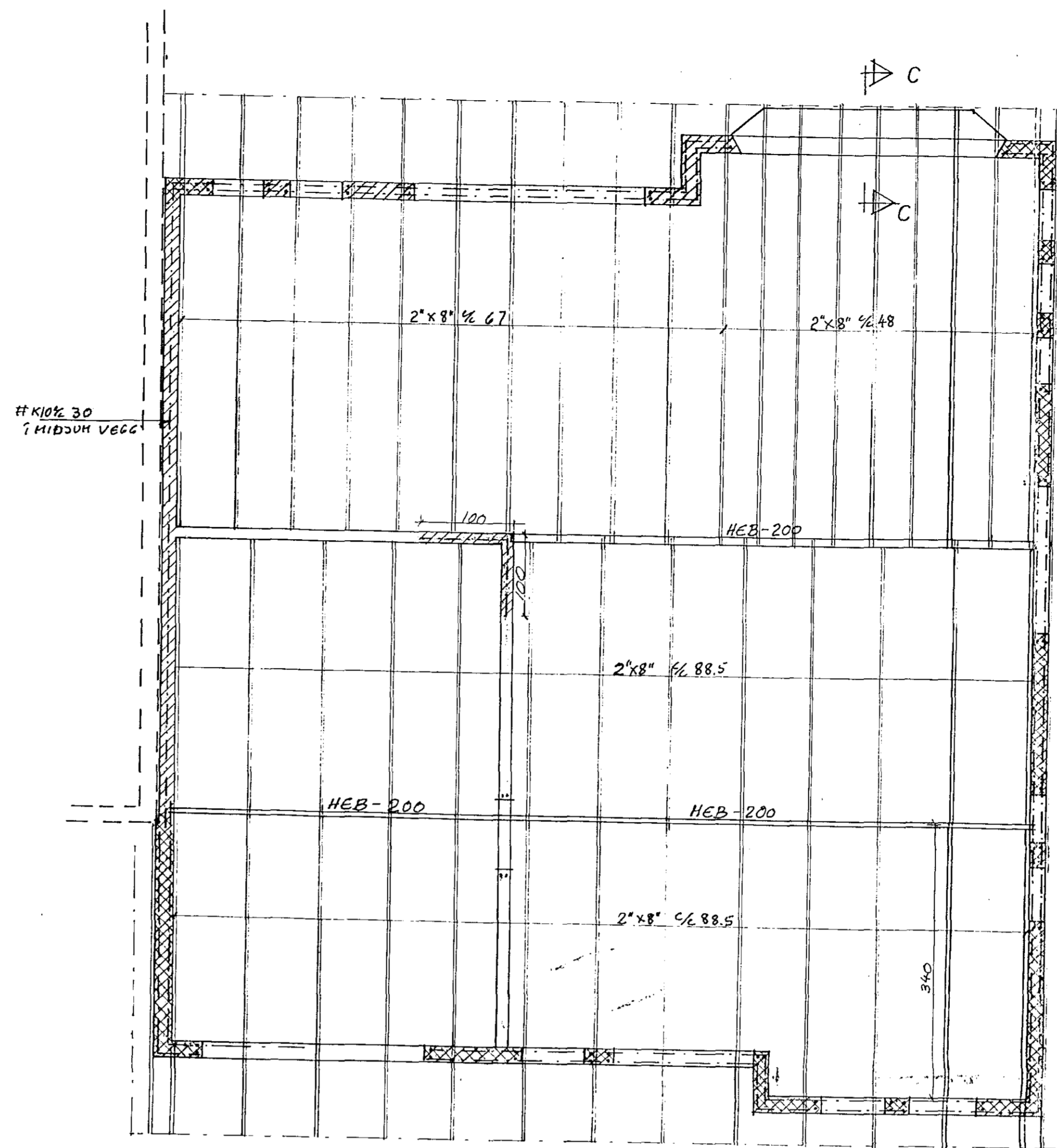

GRUNNMYND EFRI HÆÐAR 1:50

ATH.
 STEINSTEYPA: ÖLL STEYPA EÐ 5-250. SIGNÁL: 5-7 CM.
 LOFTBLANDI: 4%
 ALLAR PLÖTUR ERU 13 CM ÞYKKAR

JÄRNALÖGN: SKEYTILENGDIR: K10=50 CM. K12=60 CM.
 FJARLEGG JÄRNA FRÁ YFIRBORDI STEYPU:
 PLÖTUR INNI 1 CM. ÚTI 2 CM.
 VEGGIR INNI 2 CM. ÚTI 3 CM.
 JÄRN SAMSIDA ÞESSU HÖKKI LEGGIST
 NÆBST Í NÆÐRI BRÚN PLÖTU OG EFAST Í EFRIBR.
 JÄRNVEGGJA: # K10x30
 # 2x K10x50
 Á HEDASKILUM KOMI K10x30 L=110 Í BEDI BORD
 Í VEGGENDA, UNDIR GLUGGAOP, UPP MEB OG YFIR
 DYRA- OG GLUGGAOP OG EFAST Í VEGGI Á 2. HED
 KOMI 2K12. JÄRNIN NÁI MINNST 60 CM ÚT
 FYRIR OPINGEDA LEGGIST HEIL YFIRFLEIRIOP
 LÖBDRÉTT JÄRN Í VEGGJUM Á 2. HED NÁI ÞÓ Í
 EFRÍ BRÚN VEGGJA
 STEYPUSTYRKTARSTÁL: KAMBSTÁL ST.4200

TIMBUR: TIMBUR Í PAKBITA (SPERRUR) SKAL UPP-
 FYLLA KRÖFUR Y FL. KYNTA (Ö-VIEKI)

ÞVERMÁL JÄRNA ERU Í MM. ÖNNUR ÖPPRERFIN MÁL
 ERU Í CM.

EFNI OG UINNA SKAL UPPFYLLA KRÖFUR IST
 OG BYGGINGAREGLUGERÐAR.

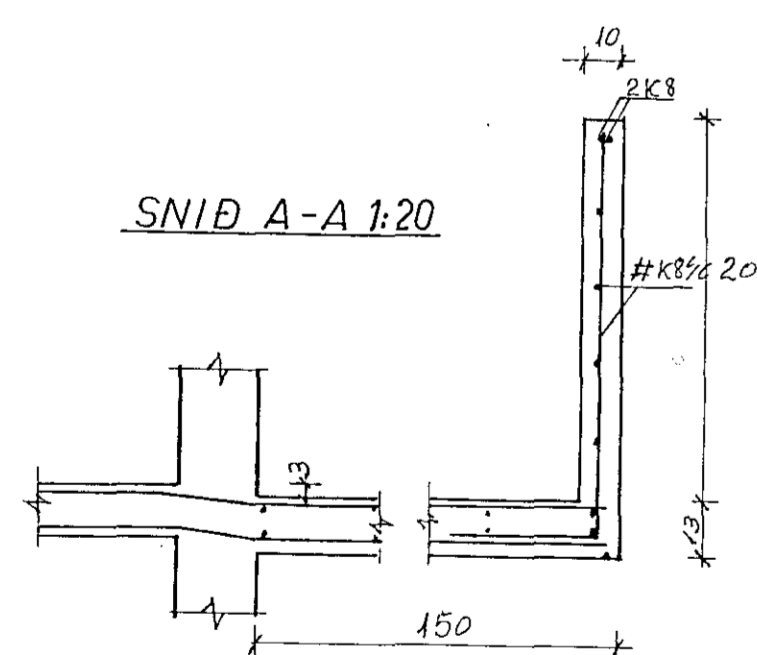

PAKFASTINGAR Í STEYPTA VEGGI
 1:20

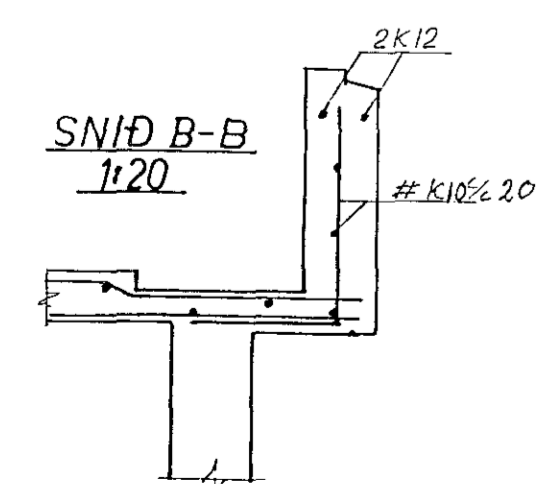
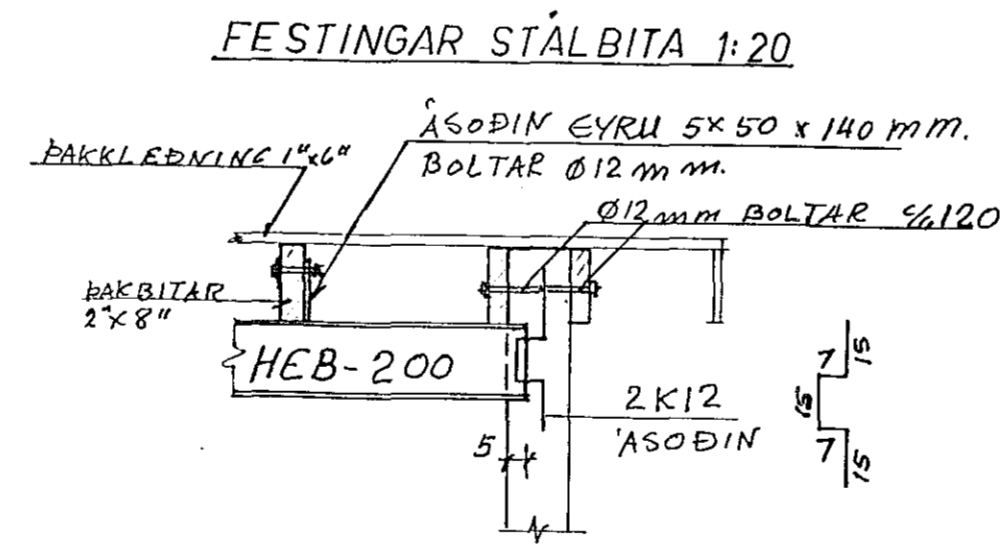
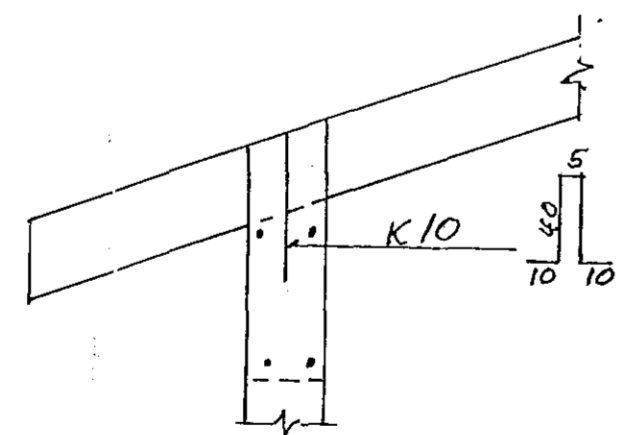

SNID C-C 1:20

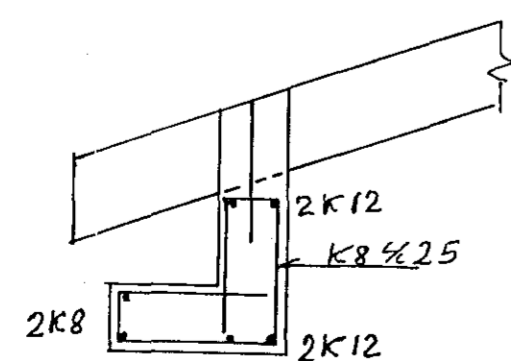

ÁLAG ER REIKNAD SAMKV. IST 12 OG D5410

LINDARBERG 32 HAFNARFIRDI		JÄRNALÖGN PAK	
BR. DAG. BREYTING	REYKJAVIK, Þ. des. '90	KVARDI	1:50 1:20
JON SIGURÐSSON MTFI	TEIKN. REIKN.	VERK	BL. NR. BR.
ENGJASELI 52 RVK.	ATH. SAMD.		
S. 73665 Jón Sigurðsson			