

CPLUNNMYND 1:50

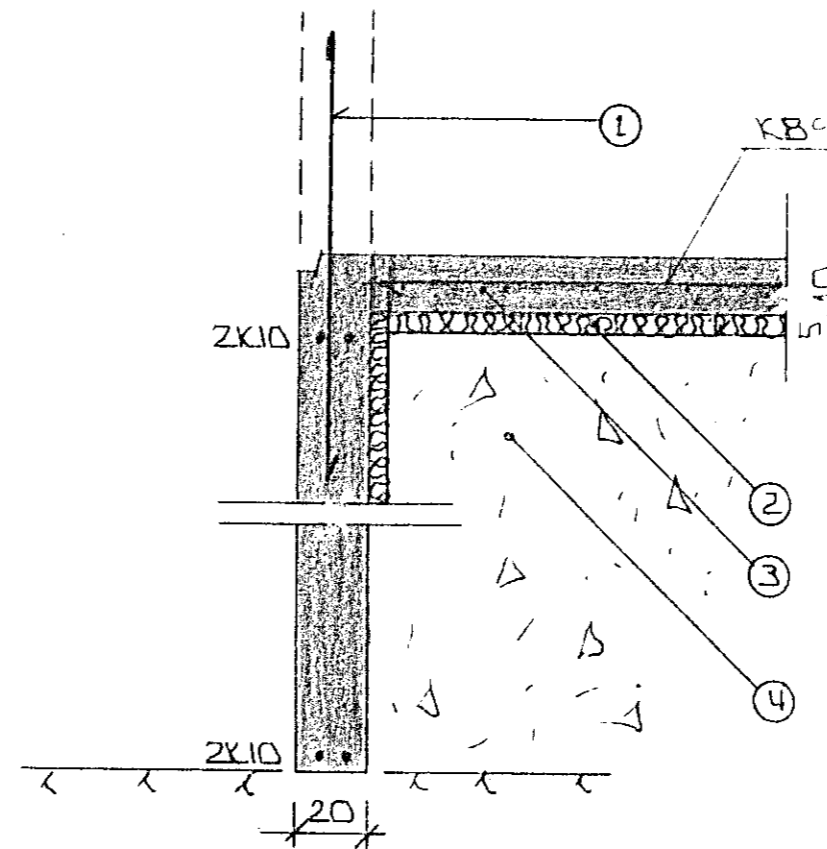

SNID 1 Í ÚTVEGGI 1:20

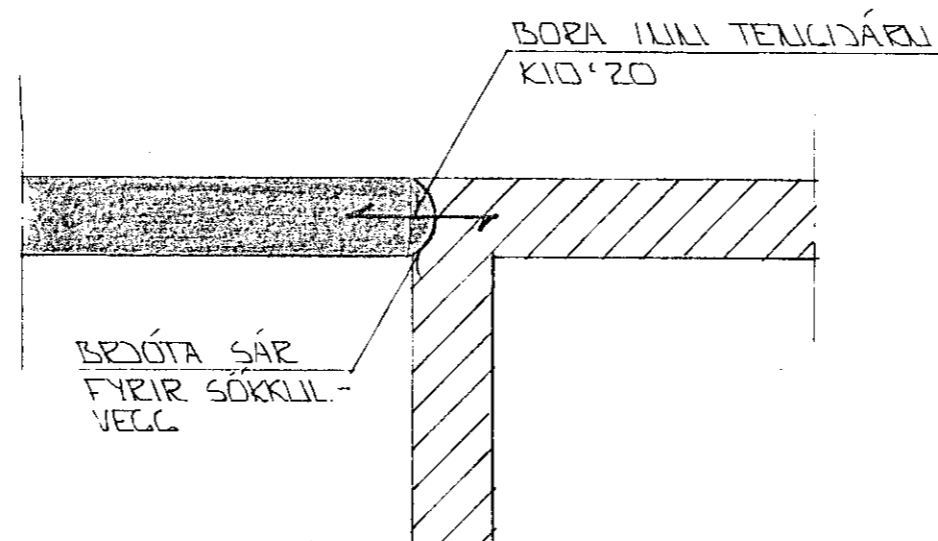
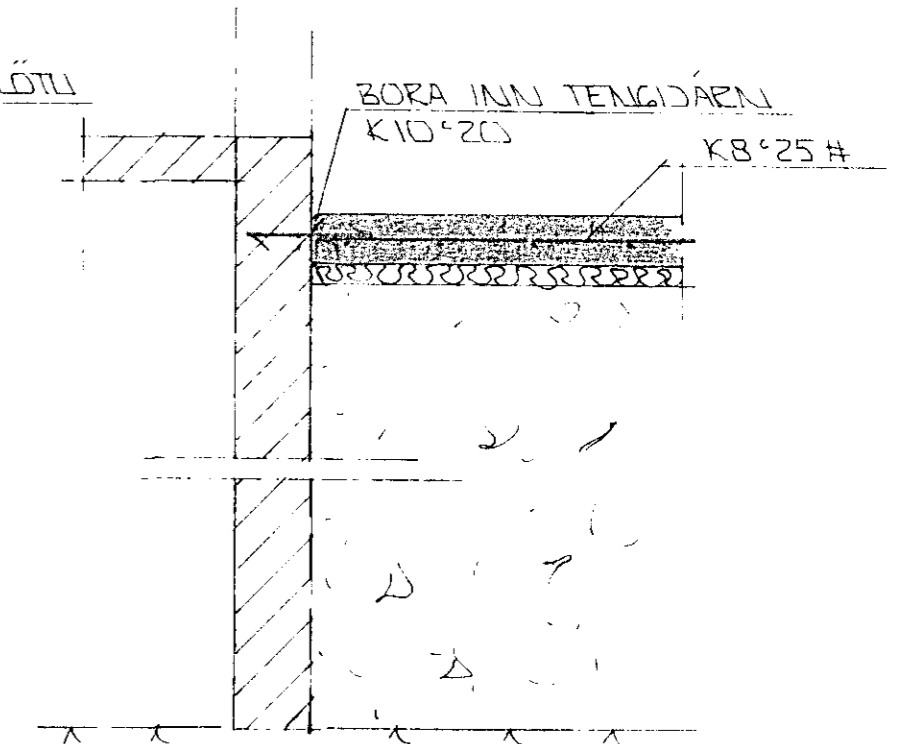

SNID 2 1:20

### SKÝRINGAR:

ALMENNAR SKÝRINGAR SJA BL. NR. 1-01.

- ① — TENGIÐARN K10 30 L 120 OG STANDI AMK. 50 CM YFIR PLÖTU.
- ② — 10CM JÄRNBENT PLATA. K10 30 #
- ③ — 60 MM PVC EINANGRUM HAREPRESSUÐ P.E. 25 - 30 KG / M<sup>3</sup>. EINANGRUMIN NÁI AMK. 50CM. NIÐUR FYRIR PLÖTU Á ÚTVEGGJUM.
- ④ — GRÚSAR- EÐJA HRAUNFILLING, FROSTFRÍ OG ÞJAPPIST Í LÖGUM MED TITKAÞJÖPPU LAGMYKKT RÁÐIST AF STEKA ÞJÖPPUNNAK

2x10 EFST OG NEDST Í SÖKKULVEGGJUM JARNIN BEU SAMFELLD OG HEIL UM HORN. VÍÐ SAMSKETTI SKULU ÞAU SKETT AMK. SEM SVARAR SKETTILENGD. ATHYGLI ER VAKIN Á ÁRVEDJUM RAÞVEITU UM SAMTENGINGU NEDRU SÖKKULJÁRNA. SJA TEKNINGU RAÞLAGNAHÖNNUNDA FARI HED SÖKKLA VFR 120CM KOMI EINFÖLD GRIND Í MIDJAN VEGG K10 25H NEMA ALNAD SE SVKT

STEYPA:  
 S > 250  
 VS ≤ 0.5  
 LOFT ≥ 6%  
 SEMENT ≥ 300 KG/M<sup>3</sup>

05 SEP 1991			
BR.NR.	DAGS	EDLI BREVTINGAR	SIGN.
	LYNGBERG 39 A HAFNARFIRÐI		DAGS SEPT '91
	SÖLSTOFA		HANNA
	UNDIRSTÖÐUR - MÁLTEKJ - SLIÐ		TEKNAÐ
MÆLIKV. A 1:50 A 1:20			VERK NR. 9152
SIGURÐUR ÞORLEIFSSON	TEKNIFRÆÐINGUR F.T.T.I.		BLAD NR. 1-02
STRANDGÖTU 11 HAFNARFIRÐI	SIMI 54751/54255		