

GRUNNMÝND, 1:50

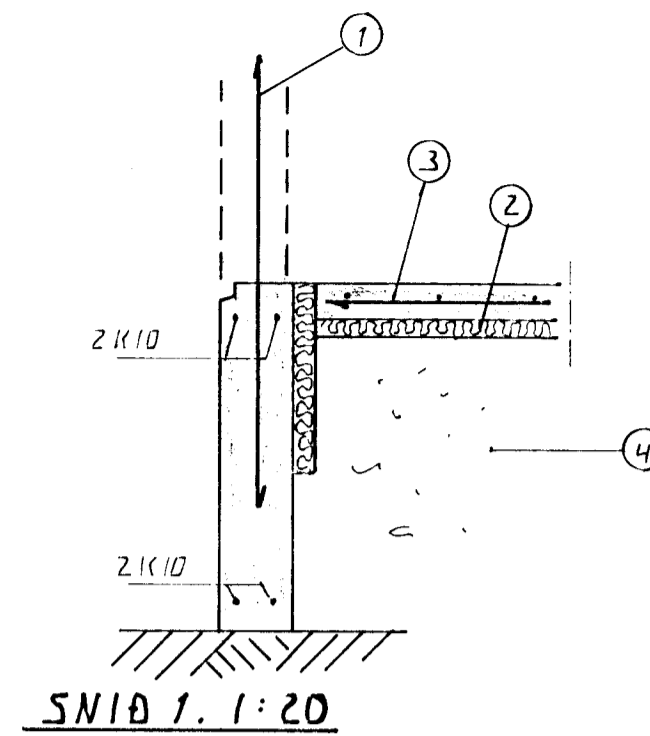

SNID 1, 1:20

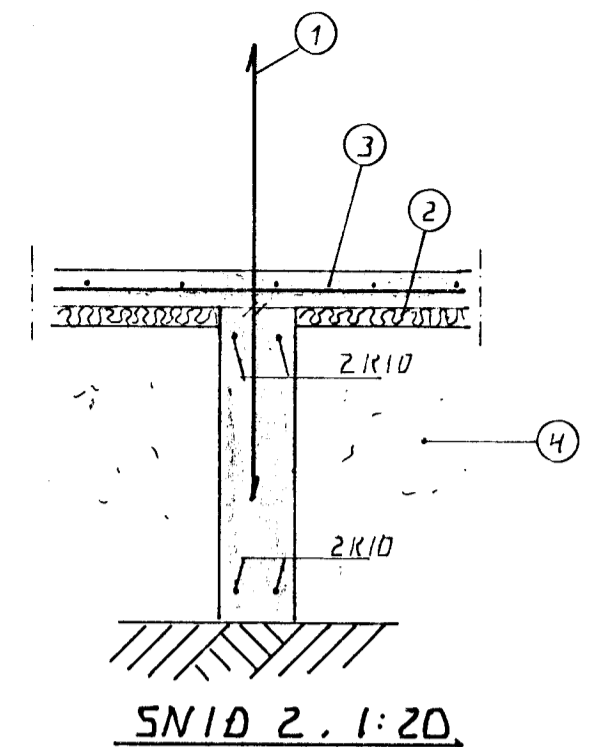

SNID 2, 1:20

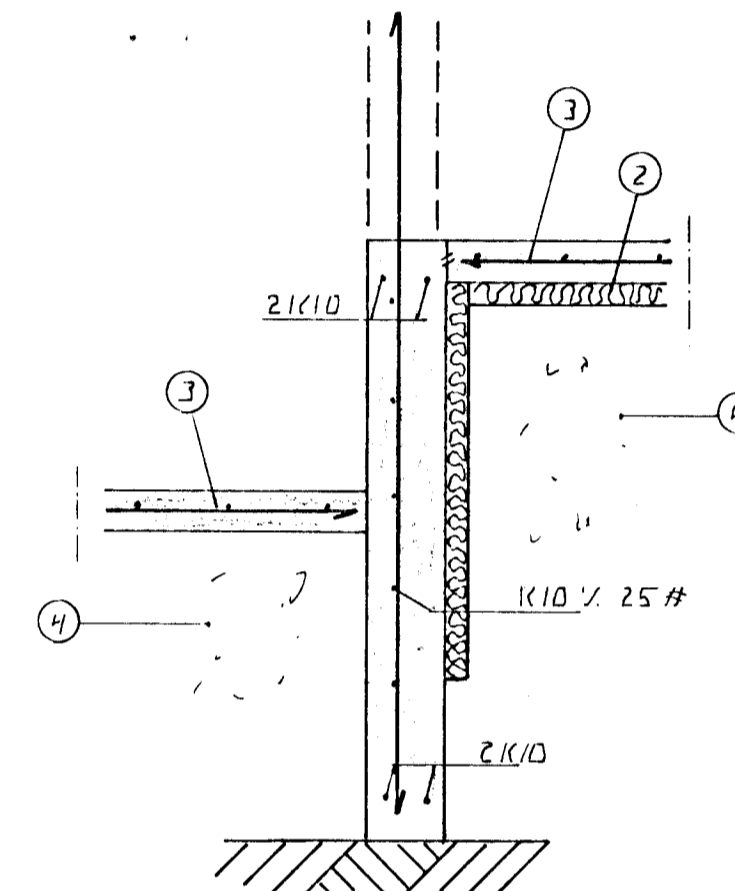

SNID 3, 1:20

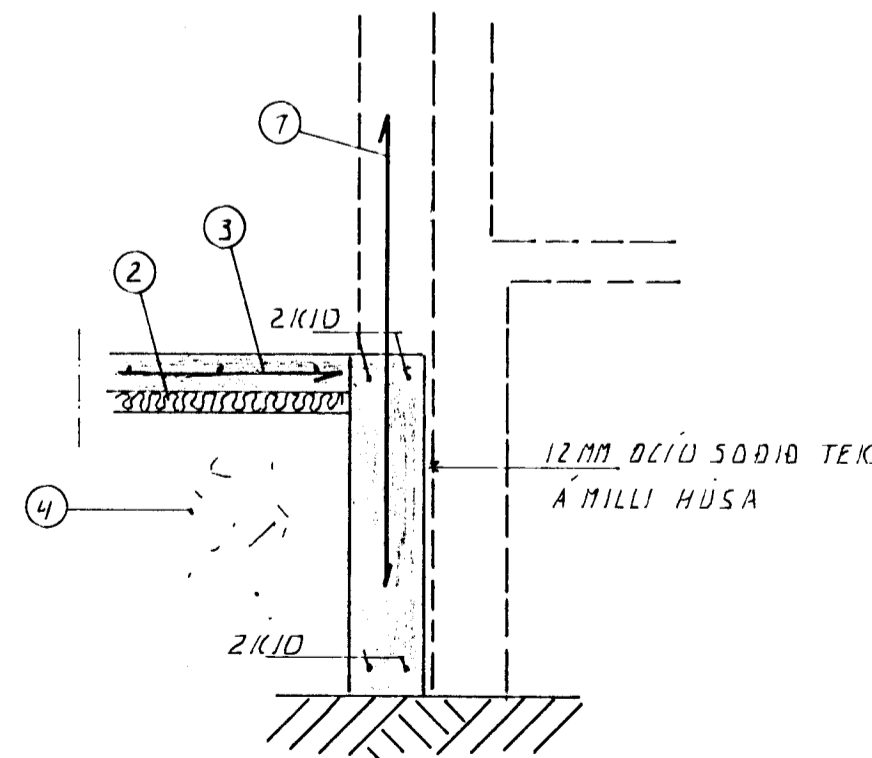

SNID 4, 1:20

SKÝRINGAR

ALMENNAR SKÝRINGAR SJÁ BLAÐ NR 1-01

- 1- TENGJÁRN K 10 c/c 30 SM L=120 SM OG STANDI AMK 50 SM YFIR PLÖTU
- 2- 50 MM PLAST/STEINULLAREINANGRUN HÖRÐPRESSUÐ EINANGRUNIN NÁ AMK 50 SM NIÐUR MEÐ ÚTVEGGJUM
- 3- 8 SM STEYPT PLATA JÁRNBEIT AMK K 8 c/c 25 # EÐA K 10 c/c 30 #
- 4- GRÓSAR EÐA HRAUNFYLLING FRÓSTFRÍ OG ÞJAPPST Í LÖGUM MEÐ TITRAJÖPPU LAGÞYKKT RÁÐIST AF GERÐ ÞJÖPPUNNA
- 5- EFST OG NEÐST Í ÖLLUM SÖKKULVEGGJUM KOMI 2 K 10 JÁRNIN SEU HEIL OG SAMFELÐ UM HORN ÞAR SEM JÁRNIN ERU SKEYTT SKULU ÞAU MISVÆLAST UM SKEYTILENGD 40 SM ÞAR SEM VEGGHÆÐ ER HERRI EN 120 SM KOMI EINFÖLD GRIND Í MIÐJAN VEGG K 10 c/c 30 # NEMA ANNAD SE SÝNT Í SNIDMÝNDUM UNDIST. ATHYGLI ER VAKIN Á ÁKVÆÐUM RAÐVEITU UM SAMTENGINGU JÁRNA SJÁ TEIKNINGU RAFLAGNAHÖNNUNAR

STEYPA  $s > 250$   $v/s < 0,5$   
 LOFTINNIHALÐ  $\geq 6\%$   
 SEMENT  $\geq 300$  KG/M<sup>3</sup>

BR.	DAGS.	EDLI BR.	SIGN.

EFSTAHLIÐ 23  
 HAFNARFJÖRÐI

UNDIRSTÖÐ  
 23 MAI 1995  
 BYGGINGARFULETRÚNN

DAGS. APRIL 95  
 VERK NR. 9516  
 TEIKN NR. 1-02  
 HANNAÐ A. H.  
 TEIKNAD A. H.  
 YFIRFARIÐ

**TSP** TÆKNIPJÓNUSTA  
 SIGURDAR ÞORLEIFSSONAR HF

STRANDGÖTU 11 - 220 HAFNARFJÖRÐUR - SÍMI 54255 - FAX 652875