

HEIMÆÐAR

EFTIRFARANDI GILDIR UM HEIMÆÐAR, NEMA ANNAD KOMI FRAM Á PLANMYND.

STÆRÐ: Ø150 SKÓLP
Ø32 VATN

STAÐSETNING:

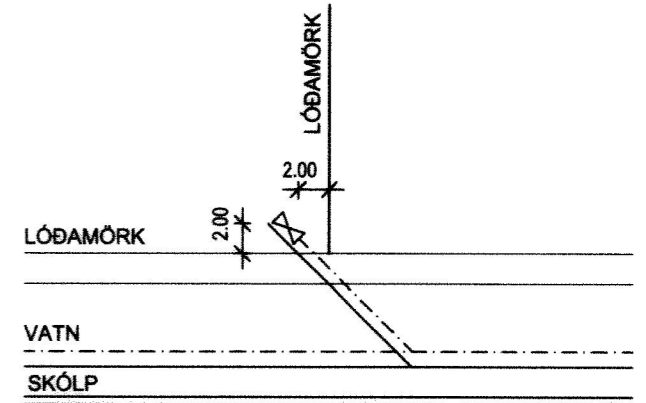

UPPLÝSINGAR UM STAÐSETNINGU VATNSHEIMÆÐAR FÁST HJÁ VATNSVEITU HAFNARFJARÐAR.

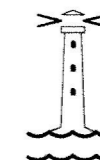

HAFNARFJARÐARBÆR SKIPULAGS- OG BYGGINGARSVIÐ

FÁLKAHRAUN 1-16	
HÆÐABLAÐ	21.843.7
Teikn.nr.: 113.076	
Mælt:	Samþykkt: <i>HS</i>
Hannað: SHV, HGS	M.kv.: 1:500
Teiknað: SHV	Dags: :
Breytt: ENDURGERT MÆLIBLAÐ FRÁ HÚS OG RÁÐGJÖF EHF FRÁ 1996, MEÐ BREYTINGUM	
FRÁ 1998. GRUNNI VARPAÐ ÚR REYKJAV.HNITAKERFI Í LANDSHNITAKERFI ISNET93	
HNITASKRÁ UPPFÆRD	Bládst.: A3

SKÝRINGAR:

A = EINBYLIHÚS, TVÆR HÆÐIR (RIS)
KJALLARI, SJÁ SKIPULAGSSKILMÁLA.
H = HÆÐ AÐALGÖLFS
G = REIKNUD HÆÐ Á GANGSTÉTT/KANTSTEINI
VIÐ LÓÐAMÖRK.
L = HÆÐ LANDS Á LÓÐAMÖRKUM. (LEIÐBEINANDI)
Fs = HÆÐ Á SKÓLPHEIMÆÐ.

— SKÓLPHEIMÆÐ 150 st.
- - - - - VATNSHEIMÆÐ 32 PEH

INNÞÖK VEITNA (hitaveita, rafmagn, síma
kapalærfi) SKULU VERA Á GÖTUHLIÐ HÚSA

FRÆRENNSLI HITAVEITU TENGIST Í SKÓLPLOGN.

KVÓÐ ER UM AÐ JARÐVATN OG REGNVATN AF ÞAKI HVERS HÚSS
VERÐI LEITT Í GRJÓTSVELG INNAN LÓÐAR.
LEITAST SKAL VIÐ AÐ GRJÓTSVELGIR ÞESSIR VERÐI EKKI NÆR
GÖTU EN 0,5M OG EKKI NÆR AÐLIGGJANDI LÓÐ OG 2,5M.
FJARLÆGÐ GRJÓTSVELGS FRÁ HÚSI MEÐ KJALLARA SÉ 5,0M OG
2,0M FRÁ HÚSI ÁN KJALLARA. ÞAR SEM AÐSTÆÐUR LEYFA EKKI
ÞESSAR FJARLÆGÐIR SKAL LEITAST EFTIR AÐ VERA SEM NÆST
ÞEIM.

FRÁGANUR Á LÓÐAMÖRKUM VERÐI Í SAMRÁÐI VIÐ LÓÐARHAFA
AÐLIGGJANDI LÓÐA.
STÆRÐ OG STAÐSETNING LÓÐA, BYGGINGARREITA OG
BÍLASTÆÐA ERU SÝND Á MÆLIBLÓÐUM.
HÆÐARTÖLUR ERU Í HÆÐARKERFI REYKJAVÍKUR.
ÖNEFND MÁL ERU Í M NEMA ÞVERAMÁL LAGNA ERU Í MM.

BREYTINGAR:

- A: FÁLKAHRAUN 16 LÓÐARSTÆKKUN, SKV. BÆJARSTJÓRN 12.4.1998
- B: FÁLKAHRAUN 6-10, HÚS OG BÍLSKÚRAR FÆRÐ NÆR GÖTU, SKV. SKIPUL.NEFND 18.8.1998 OG BÆJARRÁÐI Í UMB. BÆJARSTJ. 20.8.1998
- C: FÁLKAHRAUN 2.4, HÚS OG BÍLSKÚRAR FÆRÐ NÆR GÖTU, SKV. SKIPUL.NEFND 8.9.1998 OG BÆJARSTJÓRN 20.8.1998
- D: FÁLKAHRAUN 10, LÓÐARSTÆKKUN SKV. BÆJARSTJ. 22.12.1998
- E: FÁLKAHRAUN 7, HÚSI SNÚIÐ OG AÐKEYRSLU BREYTT SKV. SKIPUL.NEFND 25.6.1998 OG BÆJARSTJ. 7.7.1998
- F: FÁLKAHRAUN 2 HÚS OG BÍLSKÚR FÆRÐ NÆR GÖTU, SKV. SKIPUL.NEFND 19.01.1999 OG BÆJARSTJÓRN 26.01.1999
- G: FÁLKAHRAUN 1 OG 3, BREYTT LÓÐAMÖRK OG LÓÐASTÆRÐ, SKV. SKIPUL.NEFND 10.8.'99 OG BÆJARRÁÐI 2.9.'99
- H: BR. DEILISKPL. FÁLKAHRAUN 10, BR. BYGG.REITUR EFRI HÆÐAR SKV. SKIPUL. OG BYGG.FULLTR. 14.7.2004
- I: BR. DEILISKPL. FÁLKAHRAUN 4-6, BR. BYGG.REITUR EFRI HÆÐAR SKV. SKIPUL. OG BYGG.FULLTR. 3.1.2007