

GRUNNMYND 1:50

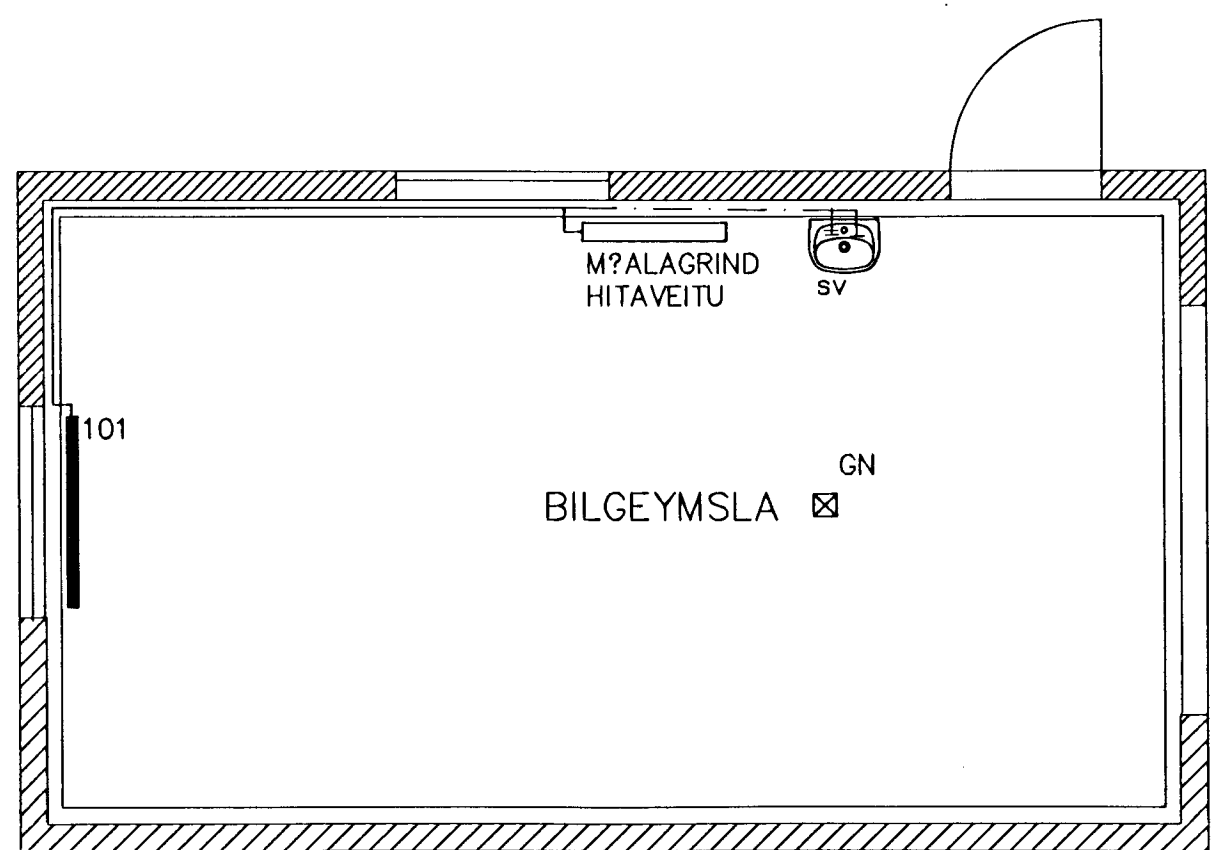

OFNALISTI

OFN NR.	STADSETNING	HITAGJ?F	LENGT	H?D
101	BILGEYMSLA	1850	1200	700
103	ELDHUS	980	1200	400
104	ANDDYRI	600	800	600
105	V.S.	400	600	600
106	VOTTUR	780	800	600
107	HERBERGI	1220	1400	600
108	BAD	660	800	600
109	HERBERGI	1220	1400	600
110	HJON	1000	1400	600
111	SJONVARP	610	800	400
112	STOFA	2980	3000	400

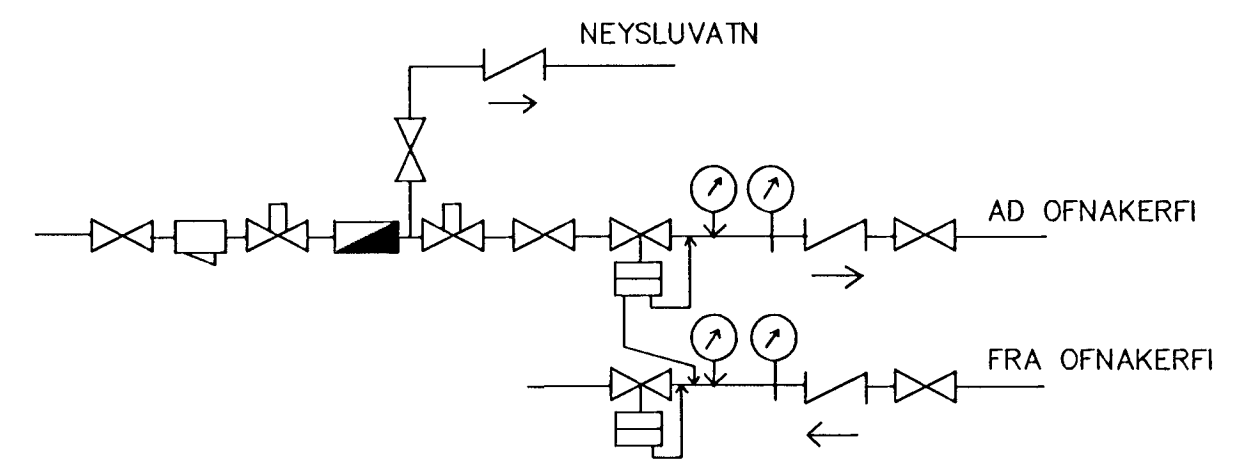

M?LAGRIND HITAVEITU

SKÝRINGAR

HITALAGNIR SKULU VERA UR SV?RTUM STALPIPUM MED SKRUFUDUM TENGISTYKKJUM DIN 2440 GREINAR AD EINSTOKUM OFNUM SKULU VERA 10 MM NEMA ANNAD SE TILGREINT A TEIKNINGU A ALLA OFNA KOMI SJALFVIRKIR OFNLOKAR, STILLITE OG LOFTSKRUFUR LAGNIR SKAL PR?FA VID 8 B?R. PRYSTINGUR SKAL STANDA I 8 TIMA AN PESS AD FALLA OFNLOKAR SKULU STILLTIR SAMKV. OFNAT?FLU FJARL?GDIR MILLI FESTINGA SKULU VERA 2.5 M EINANGRA SKAL HITALAGNIR MED 20 MM GLERULLAR EDA CLIMAFLEXHOLKUM

VATNSLAGNIR SKULU VERA UR GALVANHUDUDUM STALPIPUM MED SKRUFUDUDUM TENGISTYKKJUM DIN 2440 FJARL?GDIR MILLI FESTINGA SKAL VERA 2.5 M EINANGRA SKAL NEYSLUVATNSLAGNIR MED 20 MM GLERULLAR- EDA CLIMAFLEXHOLKUM. KALDAVATNSLAGNIR SKULU VERA MED RAKAVARNALAGI UTANA EINANGRUN VATNSLAGNIR I MILLIVEGGJUM SKAL VEFJA MED SISALPAPPA OG EINANGRA MED ADREGNUM EINANGRUNARHOLKUM LAGNIR SKAL PR?FA VID 10 B?R, PRYSTINGUR SKAL STANDA AMK. 8 TIMA AN PESS AD FALLA.

TEIKNINGU BREYTT 30. 03. 98

Byggingafræðingur
Alfreitt Þann
31 MARS 1998
Sigurbjartur Halldórsson

FJÓLUHLÍD 6 HAFNARFIRÐI
HITA- OG VATNSLAGNIR
SVEINBJARN HINRIKSSON TÆKNIFRÆÐINGUR
KVARDI 1:50 | DAGS. AGUST 97 | TEIKN. 2-02