

Grunnmynd Mkw 1:50.

Raflagnir séu 16 mm plastpipulagnir, idregnar 3x1,5q idráttavir.  
 Málsraumur rafbúnaðar sé í samræmi við stærðir yfirstraumsvarna (varbúnaðar), samkvæmt töfluteikningum, (einiínumynd).  
 Nema annars sé getið!  
 Hæð tengla, loftnetstengla og simatengla skal vera 20 cm  
 Hæð rofa og tengla í bílskúr og þvottahúsi skal vera 110 cm.  
 Hæð veggjósna sé 175 cm.  
 Óföngreind mál eru miðuð við fullfrágengin gólf, og í miðju dósar.  
 Athuga skal öll veggjamál nánar á arkitektateikningu.

Skýringar.

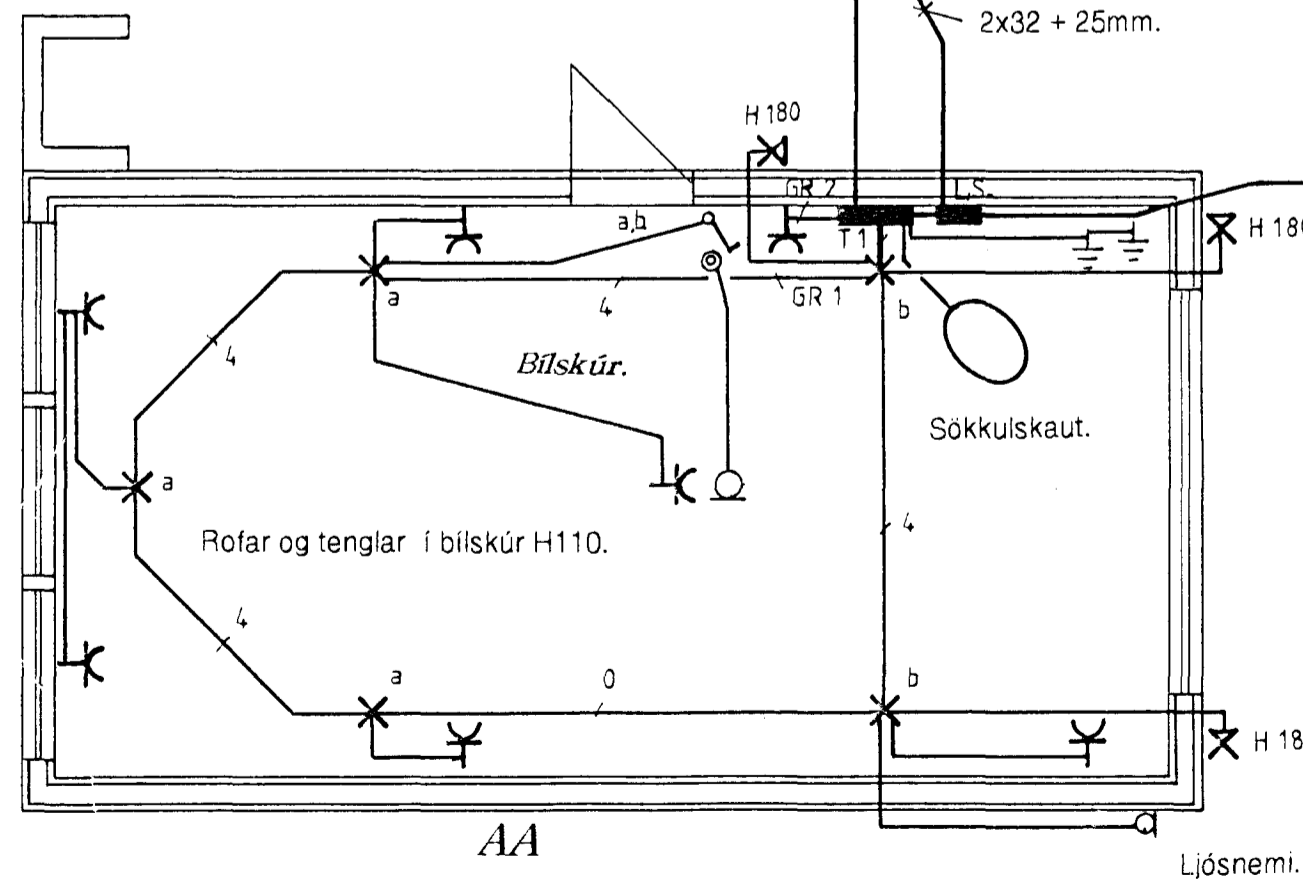

Bílskúr Mkw 1:50.

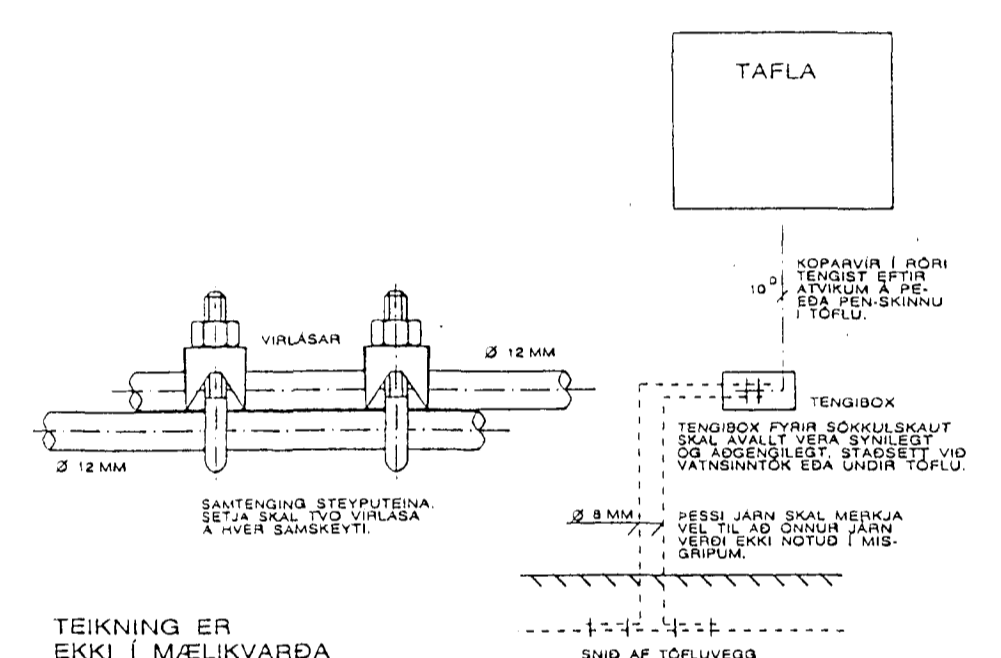
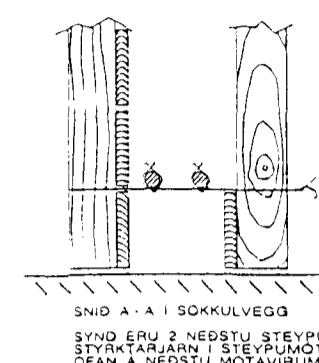

TEIKNING ER EKKI Í MÆLIKVARÐA

Skýring á sökkulskauti.

- Leggjist að lóðarmörkum.
- Rafm 50+25mm.
- Loftnet 50mm.
- Sími 50mm.

Furuhlið nr. 10 Hafnarfjði.

**Rafgeisli ehf.** Teikn :Runólfur Bjarnason Hörgsholti 15 Hlj.  
 Hamraborg 1 200 Kóp. S : 564 5100.  
**Raflögn, skýringar.**  
 Dags : Apríl 97. Blað 2 af 2. Mkw : 1 : 50. Teiknað. *Runólfur Bjarnason*