

HOLPLÖTUR HP265			
GERD	BREIDD mm	LENGD mm	ATHUGASEMDIR (ATH. ÚRTÖK ERU SÝND Á GRUNNMYND)
A1-A6	1200	8795	ÚRTAK Í PLÖTUENDA SJÁ SKÝRINGARMYND
A8	1200	8795	ÚRTAK Í PLÖTUENDA OG HLID SJÁ SKÝRINGARMYND
A10	915,5	8630	ÚRTAK Í PLÖTUENDA OG HLID SJÁ SKÝRINGARMYND
A11-A18	1200	8630	ÚRTAK Í PLÖTUENDA SJÁ SKÝRINGARMYND
A19-A26	1200	9035	ÚRTAK Í PLÖTUENDA SJÁ SKÝRINGARMYND
B1	1200	8660	ÚRTAK Í PLÖTUENDA OG HLID SJÁ SKÝRINGARMYND
B2	1200	8660	ÚRTAK Í PLÖTUENDA SJÁ SKÝRINGARMYND
B3	1200	8780	ÚRTAK Í PLÖTUENDA SJÁ SKÝRINGARMYND OG ÚRTAK Í PLÖTUENDA VID VEGG
B4-B8	1200	8780	ÚRTAK Í PLÖTUENDA SJÁ SKÝRINGARMYND
B9	1200	8780	ÚRTAK Í PLÖTUENDA SJÁ SKÝRINGARMYND OG ÚRTAK Í PLÖTUENDA VID SÖLU
B10-B15	1200	8780	ÚRTAK Í PLÖTUENDA SJÁ SKÝRINGARMYND
B16	1200	8780	ÚRTAK Í PLÖTUENDA SJÁ SKÝRINGARMYND OG ÚRTAK Í PLÖTUENDA VID SÖLU
B17-B19	1200	8780	ÚRTAK Í PLÖTUENDA SJÁ SKÝRINGARMYND
B20	1200	8780	ÚRTAK Í PLÖTUENDA SJÁ SKÝRINGARMYND OG ÚRTAK Í PLÖTUENDA VID SÖLU
B21	1200	8780	ÚRTAK Í PLÖTUENDA SJÁ SKÝRINGARMYND OG ÚRTAK Í PLÖTUENDA VID SÖLU
B22-B27	1200	8780	ÚRTAK Í PLÖTUENDA SJÁ SKÝRINGARMYND

SKÝRINGAR:
 ALAG Á PLÖTUR:
 ÁSTEYPUAG, LAGNIR, GÓLFEFNI, NIDURHENGTO LOFT: 2,45 kN/m²
 NOTALAG: 5,00 kN/m²

SANNREYNA SKAL ÖLL MÁL Á BYGGINGARSTAD ÁÐUR EN FRAMLEIÐSLA HOLPLATNA HEFST.

Á ALLA PLÖTUENDA KOMI ÚRTÖK SKV. MEDFYLGJANDI MYND.

HOLPLÖTUR HAFNA ALLS STADAR 80 mm ASETU Á BITUM OG ÚTVEGGJUM

KOMA SKAL FYRIR NEÐPRENE-STILLIÐNYNNUM UNDIR HOLPLÖTUR ÞAR SEM ÞÉR SITJA Á STÁLBITUM EDA STEYPTUM FLÖTUM

ÁSTEYPUAG Á HOLPLÖTUR SKAL VERA AD MEDALTALI 70mm ÞYKKT, ÞÓ ALDREI MINNA EN 50mm.

BENDING ÁSTEYPUAGS SKAL VERA K10c/c150 OG STADSETT Í MIDJU ÁSTEYPUAGI EDA 30mm FRÁ EFRI BRÚN ÁSTEYPUAGS EF ÞAD ER ÞYKKARA EN 70mm

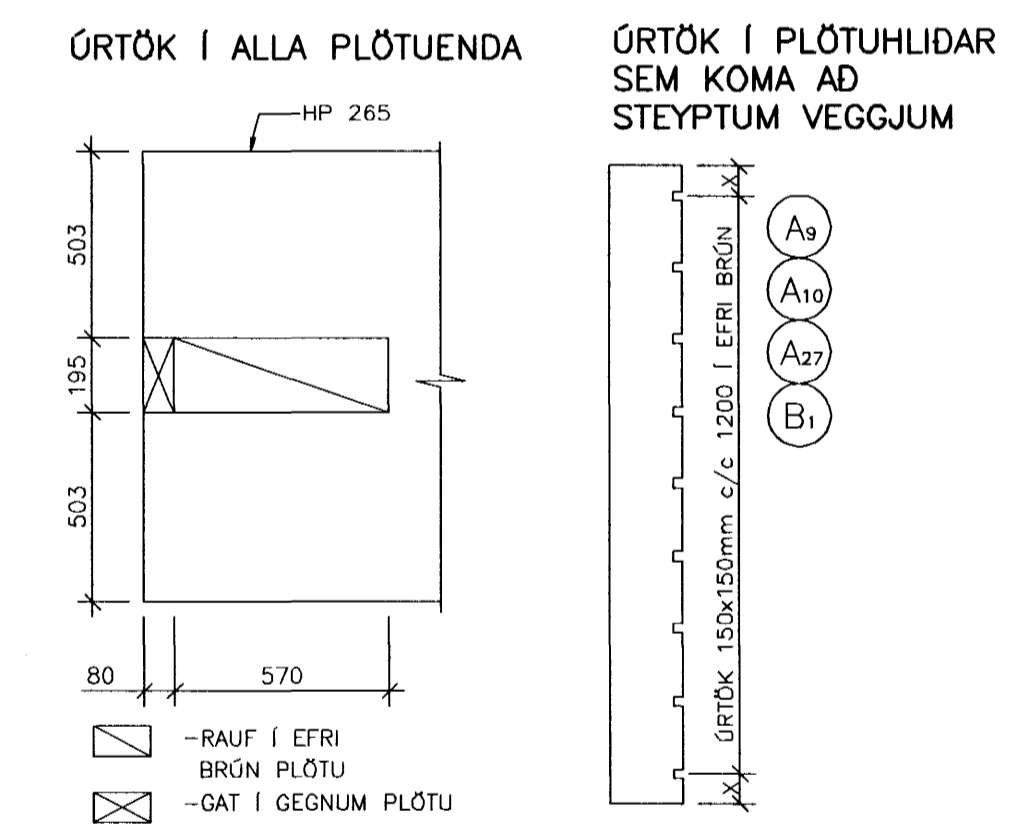

ATH
 MÁLSETNINGAR OG KÓTAR:

- ALLAR MÁLSETNINGAR OG KÓTAR Á STEYPTUM BYGGINGAHLUTUM SKAL SANNREYNA VID TEIKNINGAR ARKITEKTA OG NÚVERANDI BYGGINGAR.
- BEYGGJUMÁL JÁRNA SKAL SANNREYNA OG BERA SAMAN VID MÁLSETNINGAR Á STEYPTUM BYGGINGAHLUTUM SKV. ARKITEKTATEIKNINGUM OG FYRIRSKRIFADA STEYPUHULLU SKV. TEIKNINGUM VSÓ RÁÐGJAFAR.
- SJÁ GATAPLAN FYRIR ÚTÖK Í STEYPU.

SKÝRINGAR:
 ÖLL MÁL ERU Í mm.
 KÓTAR ERU Í m.

■ NÝR STEYPTUR VEGGUR
 ■ NÚVERANDI STEYPTUR VEGGUR

-BITA- OG SÖLUSTÆRDIR INNAN SVIGA ERU NÚVERANDI BITAR OG SÖLUR. ALLIR VEGGIR SKULU VERA BENTIR MED K10c/c150 LÁRÉTT OG K10c/c250 LÖÐRÉTT. NEMA VEGGUR V-1-01 OG V-T-01 Á MILLI MÁTINA 12 OG 15 SKAL VERA BENTIR MED K10c/c150 LÁRÉTT OG K12c/c150 LÖÐRÉTT.

-Í KRINGUM ÖLL OP SKAL KOMA BENDINGU SAMKVÆMT ALMENNUM SNIDUM Á BL.NR. SD-01. BENDING KRINGUM OP SKAL ALLTAF NÁ SKEYTILENGD ÚT FYRIR OP.

-ÞAR SEM NÝR VEGGUR STEYPIST AD NÚVERANDI VEGG SKAL HRIFA NÚVERANDI VEGG OG LÍMA INN K10 TEINA c/c300 Í MIDJAN VEGG.

TILVÍSANIR:
 ALMENNAR SKÝRINGAR SJÁ BL. NR. A-01
 ALMENN SNID SJÁ BL. NR. SD-01
 STÁLFASTINGAR, t.d. SJÁ BL. NR. SD-07-08

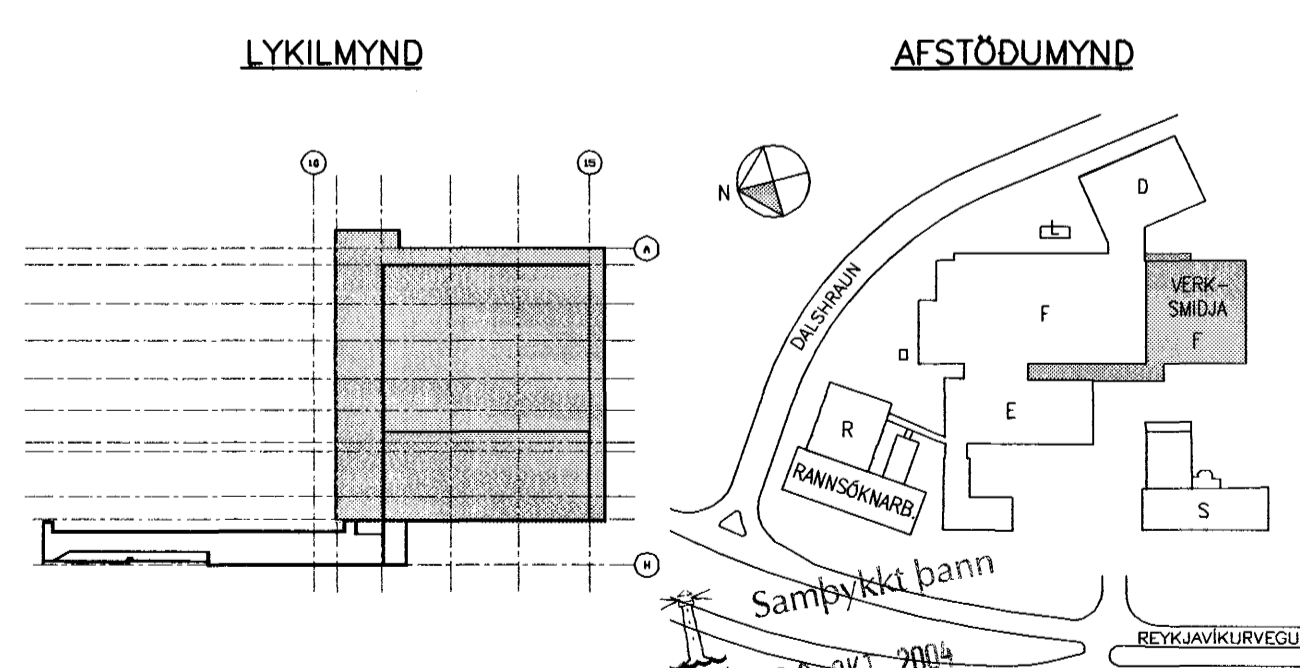

actavis
 Byggingafrulltrúinn í Hafnarfirði
 F.h. Sigurbjartur Halldórsson

SKÝRINGAR:	REKNI.	TEKNI.	YFIRF.	SAMP.	BR.	DAGS.	BREYTING
A	23.09.2004	LYFTARVIRMI BREYTT OG STEYPTUM VEGG Í MATLNU 15	HE	HE			
BR.	DAGS.	BREYTING	REKNI.	TEKNI.	YFIRF.	SAMP.	BR.

- ÚTI OG INNI, ÞINGHÖLTSSTRÆTI 27, 101 REYKJAVÍK, SÍMI 562 7660 FAX 562 7661. NETFANG baldur@ui.is
- VSÓ RÁÐGJÓF, BORGARTÚN 20, 105 REYKJAVÍK, SÍMI 585 9000 FAX 585 9010, NETFANG vso@vso.is
- LAGNATÉKNI, HAMABORG 12, 200 KÓPAVOGUR, SÍMI 564 5250 FAX 564 5251, NETFANG saebjorn@lagnatak.is
- RAFTEIKNING hf., BORGARTÚN 17, 105 REYKJAVÍK, SÍMI 520 1700 FAX 520 1701, NETFANG bis@rafteikning.is

ACTAVIS HAFNARFIRÐI - REYKJAVÍKURVEGUR 78 HANNAÐ/TEIKN
VIDBYGGING VID VERKSMIDJU HE/MB
 BURÐARVIRKI, PLATA YFIR 1.HÆÐ
 GRUNNMYND
 KVARNR. 1:100
 VERKNR. 04157
 TEKN. NR. F-B-G1-01
 NESTA TEKN. NR. F-B-GT-01
 REYKJAVÍK 06.09.2004
 BR. A