

Byggingatulltrúi Hafnarfjarðar
 Afgreitt þann
 13 JULI 2004
 H6

OFNALISTI					
OFN NR.	STADUR	AFKÖST Kcal/h	AFKÖST WÖTT	TÖPPOFNAR (Ofnsmíðjan)	STÓTAR ALLUR RETÖR
1 10	(MÆLAGR.) BÍLSKÜR	4.787	5553	G11-700-1800 G22-600-3000	Ø15 BC Ø15 BC
2	HERB	763	885	G11-700-1100	Ø10 BC
3	BAÐ	926	1074	G11-700-1400	Ø10 AD
4	SVEFNHERB	1.162	1348	G21-700-1200	Ø15 BC
5	HERB	752	872	G11-700-1100	Ø10 BC
6	ELDHÖS	1.376	1596	G21-700-1400	Ø15 BC
7 8 9	STOFUR og SJÓNVARP	3.962	4596	G21-400-2000 G21-400-2000 G21-700-1400	Ø10 BC Ø10 BC Ø15 BC
11	HERB	840	974	G11-700-1200	Ø10 BC
12	VS	234	271	G2-300-700	Ø10 AD
13	ÞV	443	514	G11-700-700	Ø10 AD
14	GANGUR	661	767	G11-700-1000	Ø10 BC
15	ANDD	732	848	G21-700-800	Ø10 AD
16	HERB	836	970	G11-700-1200	Ø10 AD

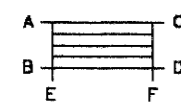

PIPUR SÉU VENJULEGAR SVARTAR
 MIÐSTÖÐVARPIPUR. PIPUR SKAL
 EINANGRA MED
 ÁDRÁTTARHÖLKUM. OFNAKERFIÐ
 SKAL ÞRÝSTIREYNA VIÐ 6 KG/CM²
 Í 24 TÍMA. ÞRÝSTING SKAL MÆLA
 VIÐ INNTAK LOFTSKRÓFA SÉ Á
 ÖLLUM OFNUM. EFNI OG VINNA SÉ
 Í SAMRÆMI VIÐ REGLUGERÐ UM
 HITLAGNIR Í REYKJAVÍK.

RÚMMYND, ENGINN MÆLIKV.

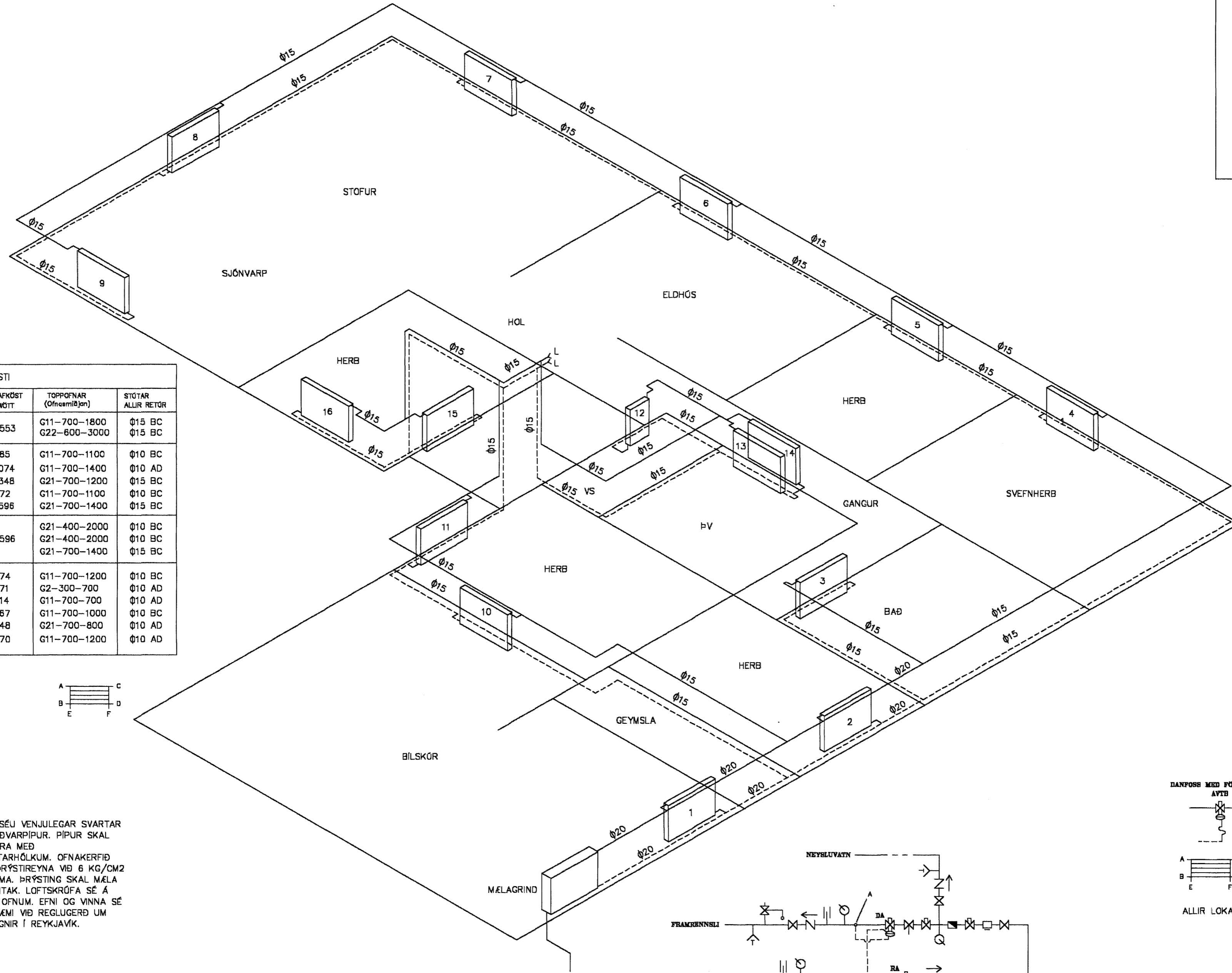

- FRAMRENNSLI AD OFNUM
- - - - - BAKRENNSLI FRÁ OFNUM
- HEITT NEYSLUVATN
- ⊗ RENNLOKI
- ⊘ EINSTREYMSLOKI
- SÍA - DANFOSS F.V.
- ⊗ HEMILL
- VATNSMPLIR
- ⊗ STILLHANI
- ⊗ ÖRYGGISLOKI
- ⊗ HITAMÉLUR
- ⊗ ÞRÝSTIMÉLUR
- ⊗ TEMINGARLOKI
- DA SJÁLFRVIRKUR LOKI DANFOSS AVO-DA
- RA SJÁLFRVIRKUR LOKI DANFOSS AVO-RA
- ⊗ LOFTSKRÓFA

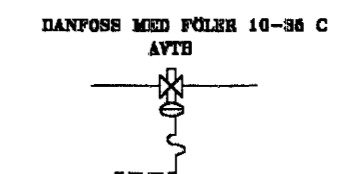

T = TÖRLOKI
 R = RETÖRLOKI
 SJÁLFRVIRKUR DANFOSS LOKAR

ALLIR LOKAR (STÓTAR) SÉU RETÖR I

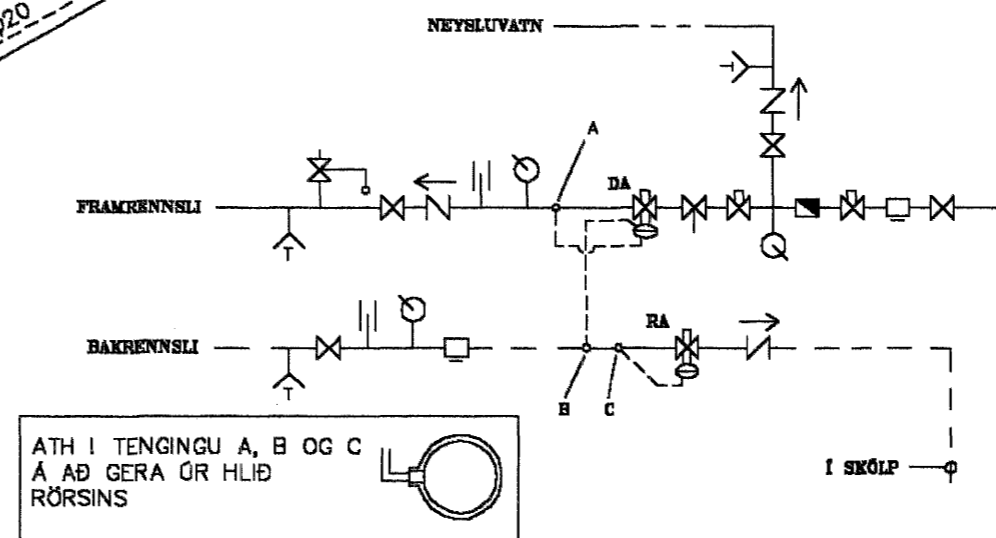

MÆLAGRIND FYRIR EINFALT KERFI

ATH Í TENGINGU A, B OG C
 Á AÐ GERA ÖR HLIÐ
 RÖRSINS

TEIKNISTOFA AGNARS MAGNÚSSONAR
 STIGAHLÍÐ 2, REYKJAVÍK. SÍMI: 565-1412

FURUVELLIR NR.19	TEIKNING NR. H62-6-2
ENGINN MÆLIKVARDI	REYKJAVÍK Í DESEMBER 2003
	HITAKERFI - RÚMMYND
BREYTT 10.7.04 - PÍPUSTÆRÐIR FÆRÐAR Á TEIKNINGU I	
<i>Agnes Magnússon</i>	
BYGGINGAVERKFRÆÐINGUR FVFÍ OG BYGGINGATEIKNIFRÆÐINGUR	