

Skýringar

Steinsteypa:

Gæðakröfur:

Notaðir eru styrkleikaflokkar S250 og S300. samanber ÍST 10. Steypan skal uppfylla eftirfarandi kröfur:

Steypa S250

Framkvæmdaflokkur B
Hámarkssteinastærð í veggjum: 19 mm
Hámarkssteinastærð í plötum: 32 mm
Loftinnihald: 6-8 % í niðurlagðri steypu
Sementsmagn > 300 kg/m³
Vatns/semestala: v/s > 0,5
Fylliefni skal vera alkalíóvirk
Steypan skal vera veðrunarolin skv. byggingareglugerð.

Steypa S300

Framkvæmdaflokkur B
Hámarkssteinastærð í veggjum: 19 mm
Hámarkssteinastærð í plötum: 32 mm
Loftinnihald: 6-8 % í niðurlagðri steypu
Sementsmagn: > 350 kg/m³
Vatns/semestala: v/s > 0,45
Fylliefni skal vera alkalíóvirk

Styrkleikaflokkar byggingahluta:

Byggingahluti	Styrkleika flokkur
Undirstöður	S 250
Veggir og plötur	S 250

Járnending:

Gæðakröfur:

Steypustyrktarstál merkt K á teikningum, svo sem K-10, er Kambstál og skal uppfylla eftirfarandi kröfur:

Skríðmörk $f_{yk} = 400$ Mpa
Seigja: Brotspenna/flotspenna ≥ 1.15
Brotlenging $\geq 6\%$

Bendistálið skal vera ryðlaust.

Tákn:

K-10 c/c 200-1200 Merkir þvermál - millibil - lengd

- Merkir Bending í neðri brún plötu eða fjærbrún veggjar
 - - - - - Merkir Bending í efri brún plötu eða nærbrún veggjar
 ↖ Merkir Bending í sömu átt og pílán sýnir liggja næst yfirborði

Steypuhúla:

Steypuhúla skal vera:
Steypt að jarðvegi, sökklar, botnplata 50 mm
Aðrir byggingarhlutar 25 mm

Skeytilengdir steypustyrktarstáls:

Lágmarksskeytilengdir bendistáls eru samkvæmt eftirfarandi töflu:

Þvermál Stangar í mm	8	10	12	16	20	25
Skeytilengd í mm ef skeytingar < 30% í sniði	400	500	600	800	1000	1250
Skeytilengd í mm ef skeytingar > 30% í sniði	560	700	840	1120	1400	1750

Ef annað er ekki tekið fram, skal leggja 2K-12 í kringum göt, dyra og gluggaop og skulu stangimar ná minnst 500 mm út fyrir opin.

Jámbending veggja:

Grunnbending veggja er einföld grind K-10 c/c 250, nema annað sé tekið fram.

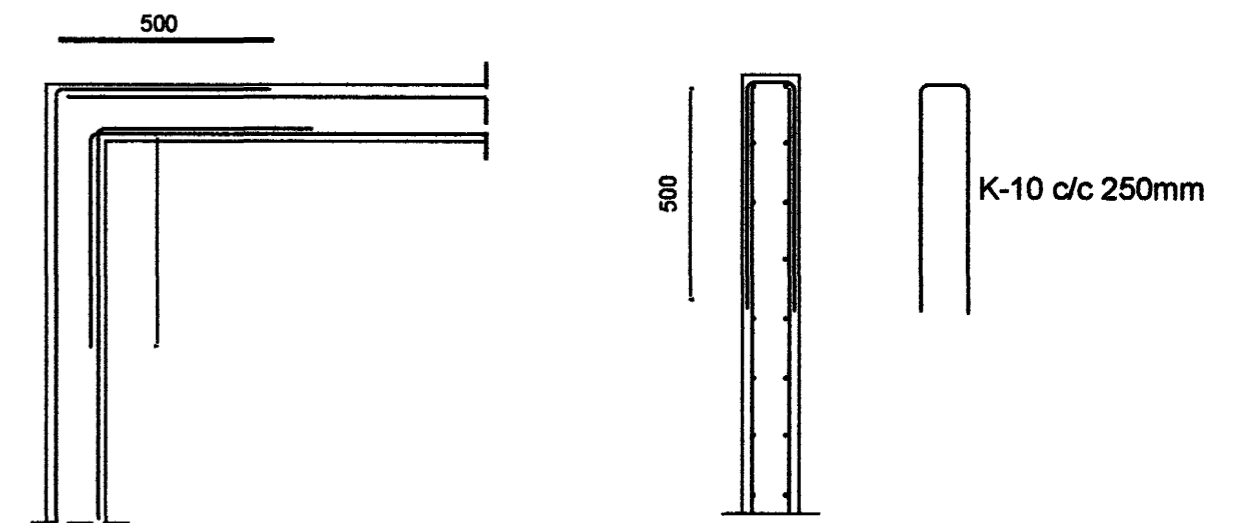

Hombending, lárétt snið

Samþykkt þann
29 MARS 2004

Byggingafulltrúinn í Hafnarfirði
F.h. Sigurbjartur Halldórsson

KJARTAN RAFNSSON Tæknifræðingur Dugguvogi 23, 104 Reykjavík. Símar: 588 4980 og 897 0982. Fax: 588 4981	Verkefni: Furuvellir23 Hafnarfirði.	Kvarði:
Breytt:	Teikning: Skýringar vegna steinsteypu og jámbendingar	Teikn. nr.: 01.02
Undirskrift: 	Teiknað: K.R.	Dags: 24.03.2004
		Verk nr.: 06.2004