

ÞAK, GRUNNMYND. 1:50

SÚLA(S)

Ø114,3x4,5mm
HEILSÖÐIN NEDAN
Á STÁLBITA,
SUÐUR 45 mm.

BITI, HEILSÖÐINN VID INNSTEYPTA
STÁLPLÖTU, SUÐUR 45mm.

HEB-200 FESTING
Á SPERRUM SBR.
SNID 1-03.

BITI SITUR Á SAMSTEYPU
EININGA, 2K12, INNSTEYPT
Í SAMSTEYPU, GANGA Í GEGNUM
BITAFLANSA OG SJÓÐAST VID
FLANSA, SUÐUR 45mm.

A4
1-04

A3 SNID. 1:10
1-03

SNID A3'ER EINS NEMA
STÁLBITI ER HEB140

2 x (7,5x12,5) cm
FEST m/Ø12 mm
BOLTUM c/c 60 cm

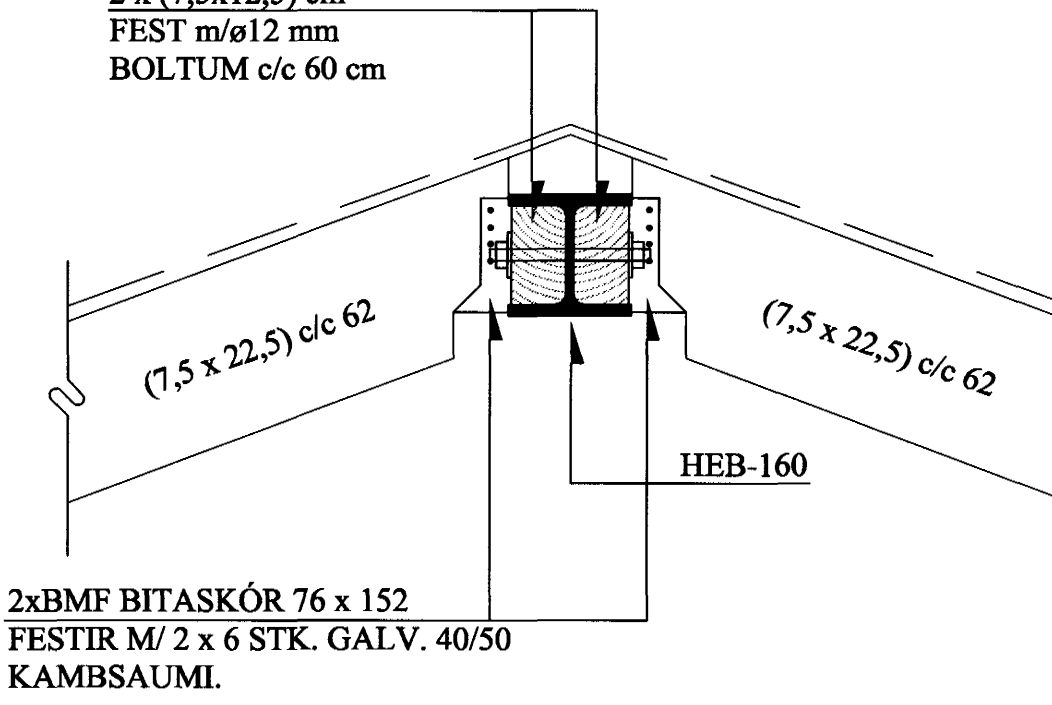

2xBMF BITASKÓR 76 x 152
FESTIR M/ 2 x 6 STK. GALV. 40/50
KAMBSAUMI.

SM1 SÉRMYND. 1:10
1-03

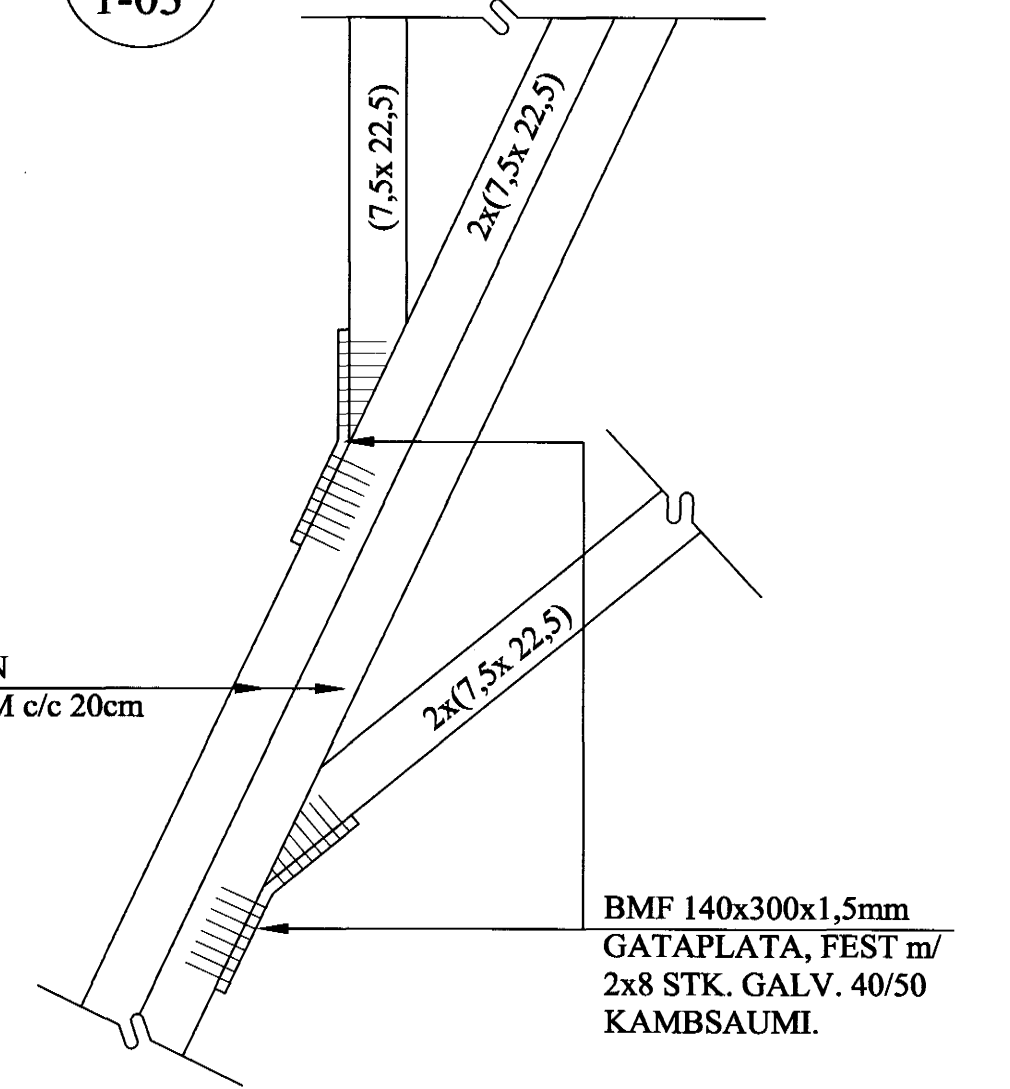

2x(7,5x22,5)FEST SAMAN
m/2 STK. GALV. 4" SAUM c/c 20cm
FRÁ HVORRI HLIÐ

Ø12 MM MÚRBOLTAR
c/c 90 CM, SKIFUR AD
TRÉ 40x40x4 MM

Ø12 MM MÚRBOLTAR
c/c 90 CM, L= 15 CM,
SKIFUR AD TRÉ
40x40x4 MM

B3 SNID. 1:10
1-03

SJÁ TEIKN. ARK.
VEGNA ÞAKKANTS-
FRÁGANGS

GALV. GIRDI INNSTEYPT
2,0x40x400 MM
FEST M/6 STK. GALV
40/50 KAMBSAUMI

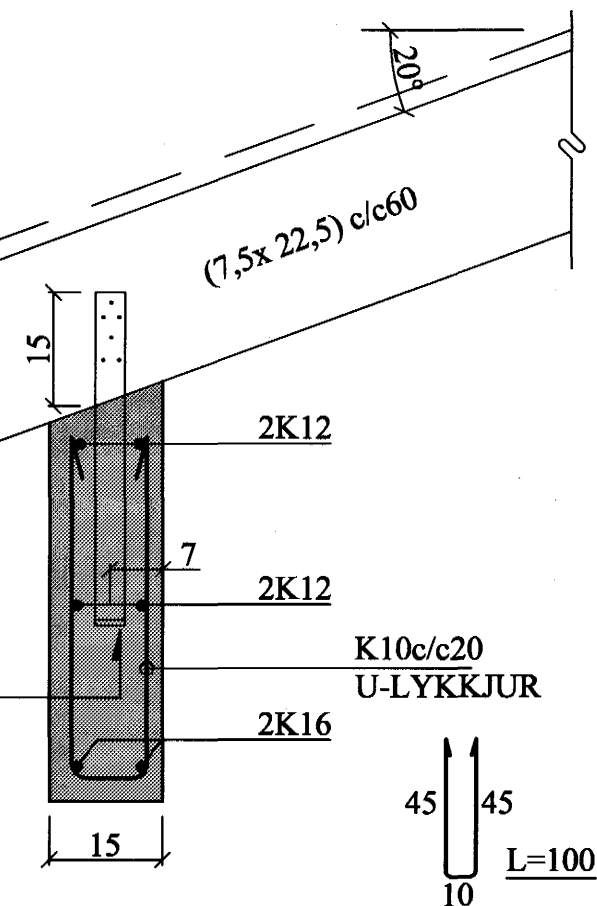
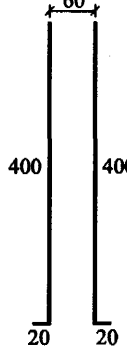

K10c/c20
U-LYKKJUR

45 45
10 L=100

NEGLING ÞAKKLÆDNINGAR:

Pak skal þéttklætt með borðaklæðningu 25 * 150 mm.

Timbríð skal vera K18 flokkur eða betra, rakaflokkur IU.

Hvert borð skal neglt í hverja sperru með 3 stk. galv. 3,1 * 75 mm saum, nema á 1 m kafla frá kanti skal negla með 3 stk. 40 / 75 galv. kamsaumi. Borð skulu sett saman yfir sperrum og mega aldrei vera tvær eða fleiri samsetningar í röð á sömu sperru. Borð skulu ná yfir a.m.k. 2 bil.

NEGLING ÞAKJÁRNS:

Þakjárn skal negla með galv. kamsaumi 40 / 75 mm / neopren þéttiskinnu. Negla skal í aðra hverja hábáru, nema á 1 m kafla við kanta og á plötusamskeytum, þar skal negla í hverja hábáru.

Í langátt skal vera 60 cm bil milli nagla, nema á þakbrúnum, þar sem koma 5 naglar í hverja hábáru með 30 cm millibili.

Kjölur skal negldur við plötur í hverja hábáru.

Á langsamskeytum skulu plötur skarast um eina og hálfu báru. Skörun skal ávallt vera undan verstu veðuráttinni, þ.e. suð-austan.

Samþykkt bann

4 JUNI 2004

Byggingafulltrúinn í Hafnarfirði
F.h. Sigurbjartur Halldórsson

A	30.05.'04	SNID B3, SM1, O.FL.	JKr.
BREYTINGAR			

TILVÍSANIR:

SKÝRINGAR.....	SJÁ TEIKN. NR. 1-01
ÚTVEGGJAEIN. Ú1-Ú11.....	"- 1-05
ÚTVEGGJAEIN. Ú12-Ú14.....	"- 1-06
INNVEGGJAEIN.....	"- 1-07

ALLAR SPERRUR Í ÞAKI ERU
(7,5x22,5) c/c 60 CM.

Reikn.	Jón Kr.	MARS 2004	Útgeft:	25.03.2004
Teikn.	JSS/JHG	MARS 2004	Kvart:	1:50
Ath.				1:10
Samb.				

FURUVELLIR 24
Hafnarfirði Nr. 1-03

Verkluti ÞAK, GRUNNMYND, SKÝRINGAR OG SNID, SÉRMYND.	Jón Kristjánsson Byggingafræðingur EVI Skúlagata 19 101 Reykjavík Sími: 551-9820 Fax: 863-2154 Netfang: jkr@barnet.is
---	---