

GRUNNMYND GÓLFHITALAGNA. 1:50

GÓLFHITAGRIND

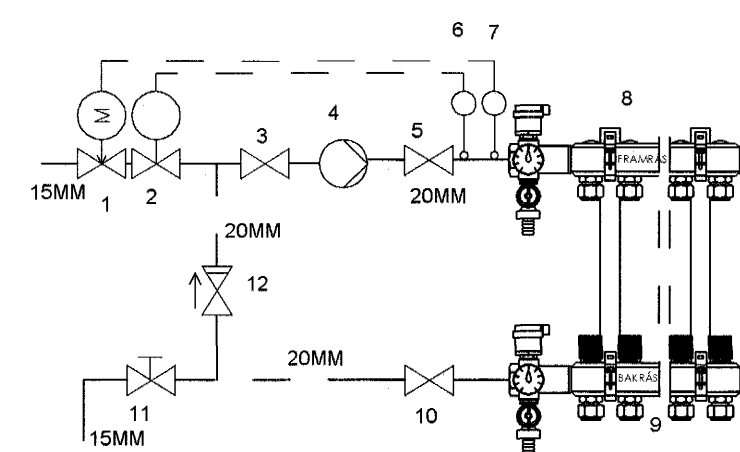

- 1 SEGUULLOKI 15 MM MED 230V SPÖLU TENGIST HITARÓFA (7)
- 2 STJÓRNLOKI T.D. DANFOS RAVV-RAV 198 KV/1,2/27-57°C
- 3 STOPPLOKI 20 MM
- 4 DÆLA 0,25 LS 4mVS ÞRÝSTISTÝRÐ
- 5 STOPPLOKI 20 MM
- 6 ÞREIFARI Á 2 STILLIST Á 45°C (MAX)
- 7 ÖRYGGISHITARÓFI TENGIST Í STILLIST Á 50°C
- 8 GÓLFHITAKISTA MED STILLILOKI
- 9 GÓLFHITAKISTA MED STJÓRNLOKUM SEM TENGJAST HITANEMUM Í HERBERGJUM. Á TENGINGU AD SLÖNGUM ER HITAMELUR
- 10 STOPPLOKI 20 MM
- 11 STILLILOKI 15 MM
- 12 EINSTEFNULOKI 20M

SKÝRINGAR

PIPUR ERU PEX-LAGNIR MED SÚREFINSKÁPU 16 MM. ÞÆR ERU ALMENNT LAGÐAR MED 200 MM BILI Í FULL HITUÐUM RÝMUM EN Í ÖÐRUM RÝMUM MED 250-300 MM BILI UNDIR SLÖNGUM ER EINANGRUN AD HLUTA (SÁ GRUNNM). LAGNIR ERU ÞRÝSTIÞRÓFADAR SKV. LEIÐBEININGUM FRAMLEIÐANDA FRAMRÁS AD HITUÐUSVÆÐI ER LÖGÐ Í DRÁTTARPIPU

Slaufa nr.	Lengd m	Afkost W	Athugasemdir
1	128		Til að þurka gólf, handslýri
2	128		///
3	96		
4	96		
5	128		
6	135		
7	68		
8	98		
9	51	1030	Til upphilunar, lengi hitanema
10	68	770	
11	78	1400	
12	20	400	

Páll Eggertsson
Byggingaverkfræðingur

Vogaland 10, 108 Reykjavík
Sími 568 2086 Farsími 894 5989
e-mail: rbg@mi.is

Dags.
FEB. 2002

Hannað Tolknað Samþykkt: *Hanna Björnsdóttir*

PE PE Kennitala 301255-4629

SÖRLASKEIÐ 13
HAFNARFIRÐI
HESTHÚS OG REIÐSKEMMA
GÓLFHITALAGNIR
GRUNNMYND

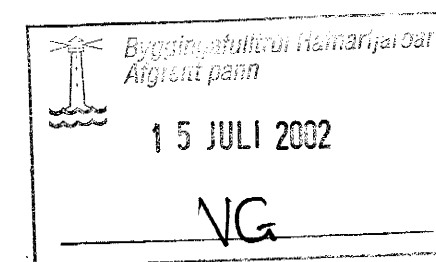

Miv. 1:50
Talkn. nr. L-3
Verk nr. Skráningarnúmer:

Aritun aðalhönnuðar: *Viktor Þorsteinsson*