

A Snið - slöngur í plötu  
- 1:20

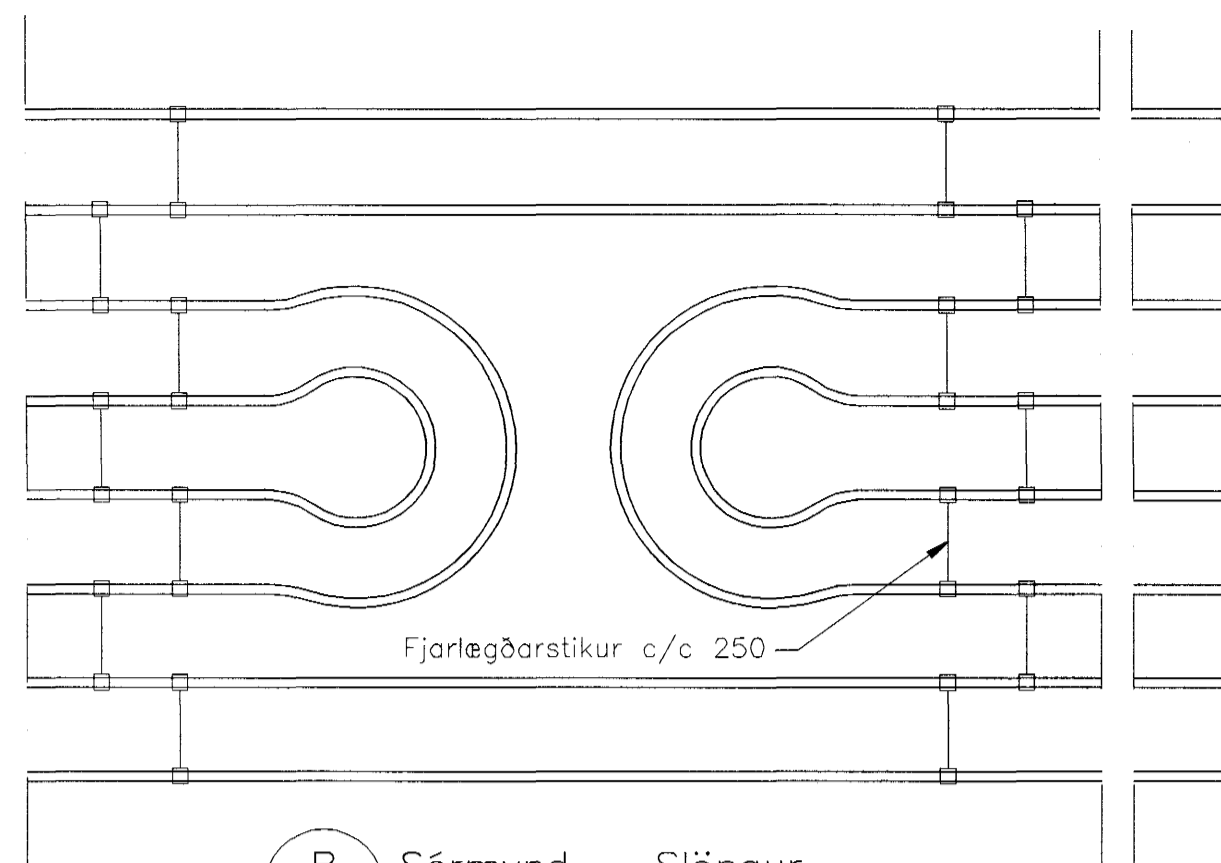

B Sérmynd - Slöngur  
- 1:20

Skýringar:

Allt snjóbræðsluefni skal vera Polypropylen, PN 10 táknað PP á teikningum. Allar samsetningar skulu vera múffu-súðusamsetningar. Teikningin sýnir 2 snjóbræðslu slaufur sem eru hvor um 163 m að heildarlengd með innsteiptum slöngum í plötu bílaramps.

Bíl milli slanga er 250 mm og skal þeim haldið í sundur, með heflega mörpum þar til gerðum fjarlægðarstikum. Festa skal slöngur mjög vel þannig að ekki verði hætt á að slöngur ferist til þegar steyp er. Slöngur skulu liggja á milli eða ofan á járnagrind þannig að það verði ekki minna en 55-65mm ofan á slöngur frá yfirborði. Á meðan platan er steyp skal vera 2,5 bar vatnsþrýstingur á slöngum.

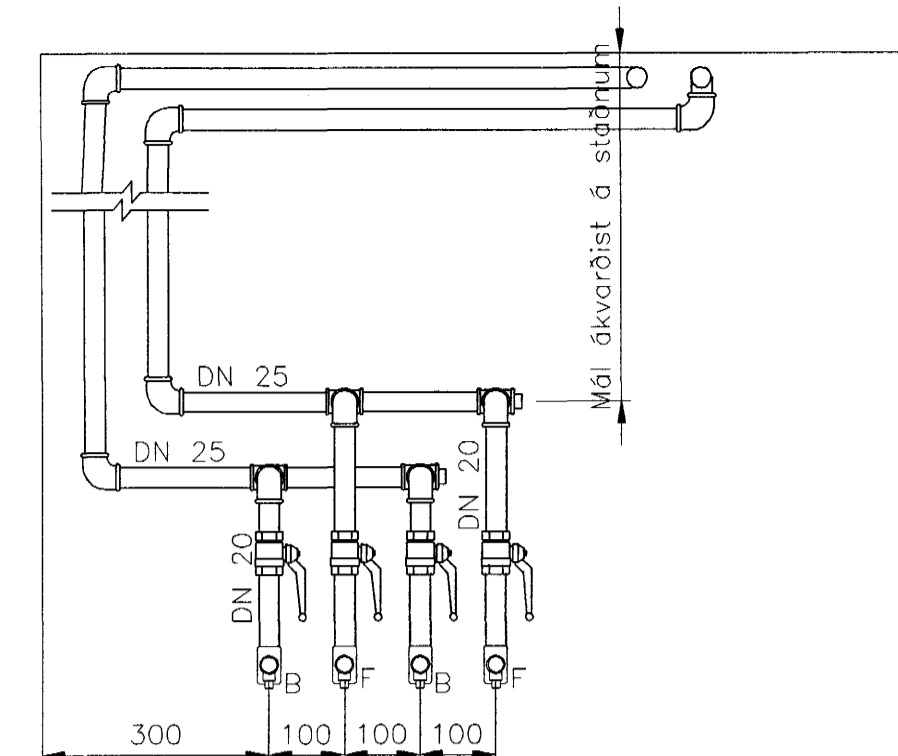

C Snið - í deilirör á útvegg  
- 1:10

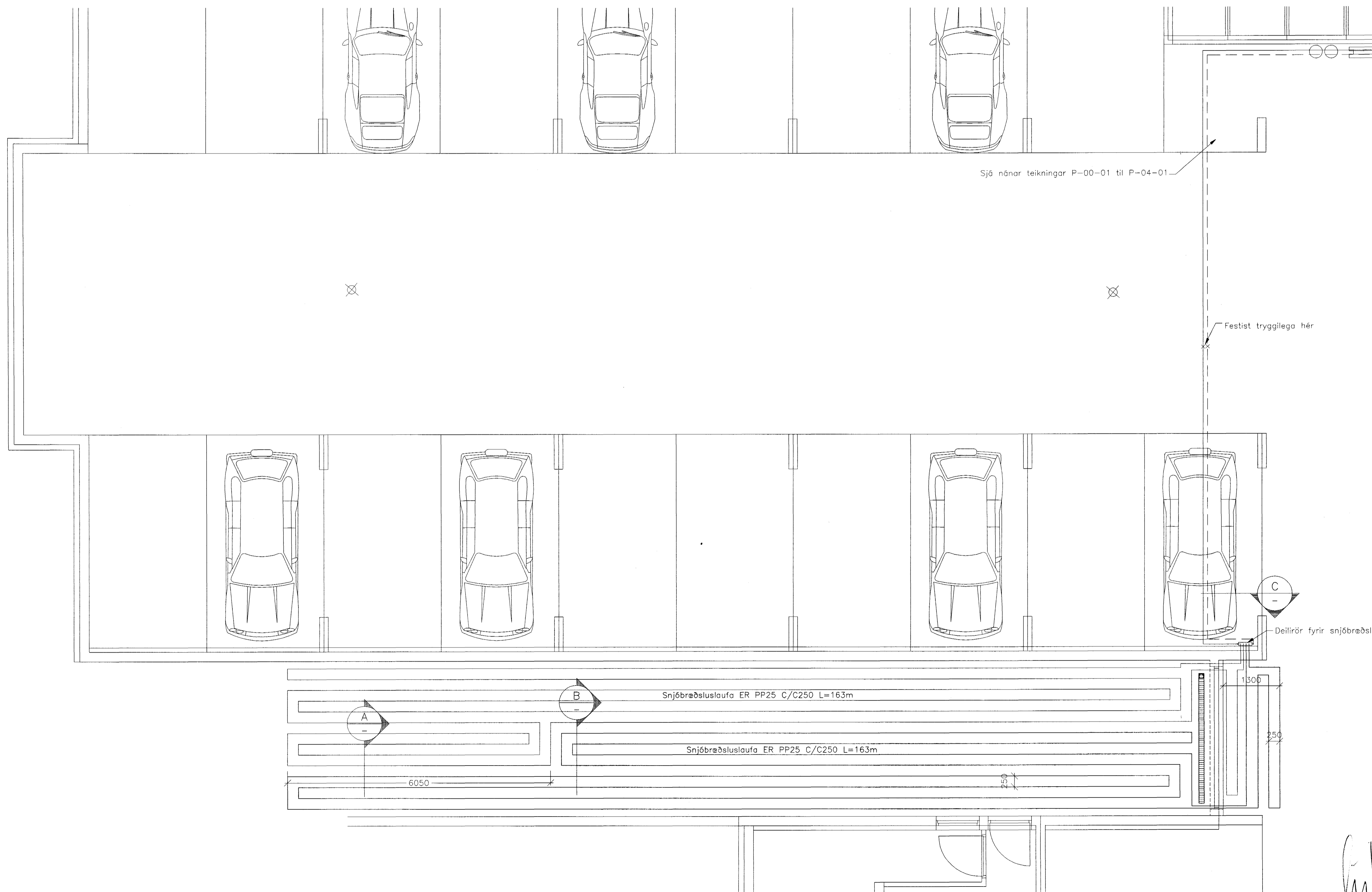

Áritun samræmingarhönnuðar:

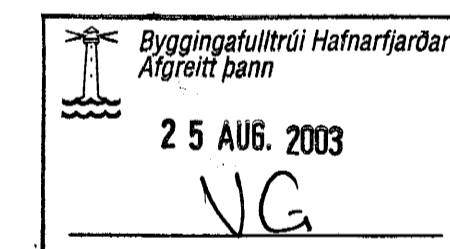

ÚTGÁFA DAGSETNING TEIKNAD YFIRFARID SAMDYKKT

EDLI BREYTINGAR

LYKILMYND:

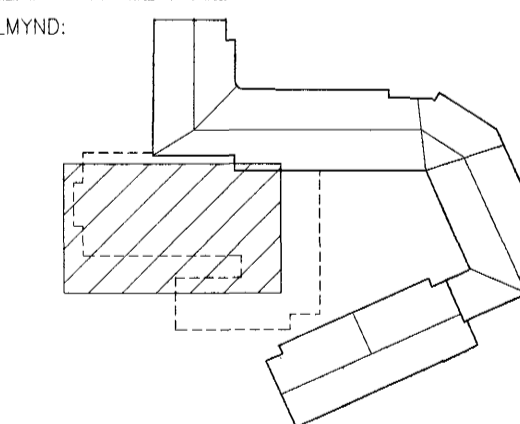

HANNAÐ:	UBJ	DAGS.:	30.03.'03
TEIKNAD:	UBJ	KVARDI:	1:50, 20, 10
YFIRF.:		VERK NR.:	5220
SKRÁ:	S-00-01	TEIKNR.:	S-01-01

SAMP.: 210259-2529

FRUMSTÆRD BLADS A1 - BLADSTÆRD A3, MINNKUN 1:2

BURKNAVELLIR 17, HAFNARFIRDI

Hita- og þrífalagnir  
Snjóbræðsla suðurhluti bílakjallara  
og snið. Hluti 1 af 1



BORGARTONI 17 - 105 REYKJAVÍK NETFANG: fjarhitun@fjarhitun.is  
SÍMI 562 8955 - FAX 562 8950 VEFSIDA: www.fjarhitun.is  
KENNITALA: 700186-1849