

SÉRSTÖK JÄRNABENDING SÖKKULVEGGJA

J11	6K25 SEM GANGA FRÁ PLÖTU Í KÓTA 9.90 OG SKEYTILENGD UPP FYRIR PLÖTU Í KÓTA 13.60	
J12	6K25 SEM GANGA FRÁ PLÖTU Í KÓTA 9.90 OG SKEYTILENGD UPP FYRIR PLÖTU Í KÓTA 13.60	
J22	6K25 SEM GANGA FRÁ PLÖTU Í KÓTA 9.90 OG SKEYTILENGD UPP FYRIR PLÖTU Í KÓTA 13.60	
J23	4K16 SEM GANGA FRÁ PLÖTU Í KÓTA 9.90 OG SKEYTILENGD UPP FYRIR PLÖTU Í KÓTA 13.60	
J42	4K12 SEM GANGA FRÁ PLÖTU Í KÓTA 9.90 OG SKEYTILENGD UPP FYRIR PLÖTU Í KÓTA 13.60	
J52	4K20 SEM GANGA FRÁ PLÖTU Í KÓTA 9.90 OG SKEYTILENGD UPP FYRIR PLÖTU Í KÓTA 13.60	
J54	8K25 SEM GANGA FRÁ PLÖTU Í KÓTA 9.90 OG SKEYTILENGD UPP FYRIR PLÖTU Í KÓTA 13.60	

ATH. EKKI SKAL SKEYTA FLEIRI EN ANNADHVERT JÄRN Í SAMA SNID

SKÝRINGAR:

- ÖLL MÁL ERU Í mm ALLUR KÓTAR ERU Í m.
- ALMENN SNID Í STEYPU ÖNNUR EN ÞAU SEM FRAM KOMA Á GRUNNMYND ERU SÝND Á TEIKN. NR. B2-B-USO-001
- PLÖTUR:
 - ➔ TÁKNAR STEFNU/NEÐSTU JÄRNA PLÖTUBENDINGAR (ADALBURDARJÄRNA)
 - ⇄ ÞVERT Á ÖLL JÄRN Í EFRI BRÖN PLÖTU SKAL SETJA K10c/c400 NEMA ANNAD SÉ SÝNT Á TEIKNINGU
- ☒ TÁKNAR GAT Í PLÖTU, STERÐ OG STAÐSETNING SJÁ NÁNAR Á TEIKN. VSÓ RÁDGFJAFAR NR.2.101. ÖNNUR GÖT EN ÞAU SEM KOMA FRAM Á ÞESSARI TEIKNINGU ERU SÝND Á TEIKN. VSÓ RÁDGFJAFAR NR.2.101.
- ☐ TÁKNAR STEYPUHULU AD OFAN =60mm. SJÁ TEIKNINGU AF GÖLFHITA.
- VEGGIR:
 - 200mm VEGGI SKAL BENDA MED TVÖFALDRI JÄRNAGRIND, K10c/c250 LÖÐRETT OG K10c/c150 LÁRETT. KOMI EKKI ANNAD FRAM Á TEIKNINGUM
 - BENDING VEGGENDA OG VID OP.
 - KOMI EKKI ANNAD FRAM Á TEIKNINGUM SKAL BENDING KRINGUM OP VERA 2K12 VID HVERJA HLID ER NÁI 500mm ÚT FYRIR OP.
 - BENDING VEGGENDA OG OPA ER NÁ NIDUR AD PLÖTUM SKAL VERA 2K12 SKV. EFTIRFARANDI SKÝRINGAMYND.
 - K10 c/c300 BAULUR SKULU VERA Í KRINGUM ÖLL OP

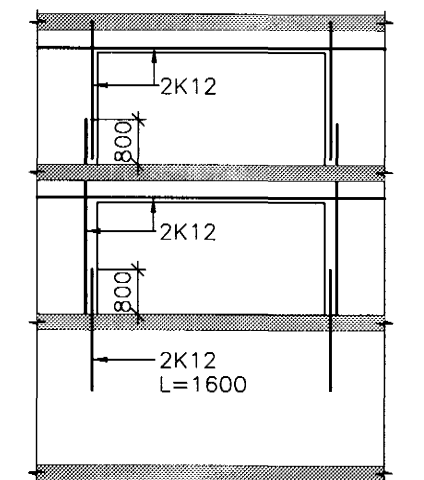

TILVISANIR:

- ALMENNAR SKÝRINGAR . . . SJÁ BL. NR. A-001
- ALMENN SNID F. PLÖTUR OG VEGGI . . . SJÁ BL. NR. SO-001
- STÁLSTIGI . . . SJÁ BL. NR. SO-002

15/7/03 SC 071070-5067

D	27.06.03	SNID 27	SB	ALB
C	25.09.02	J11, FERSLA Á HURD OG SNIDMERKI 7	SB	ALB
B	06.09.02	PLATA MILLI E OG F	SB	OG
A	23.04.02	ÖRTAK FYRIR SÖLU OG MÁLSETNING	SB	ALB
BR.	DAGS.	BRÆYTING	REIKN.	TEIKN.

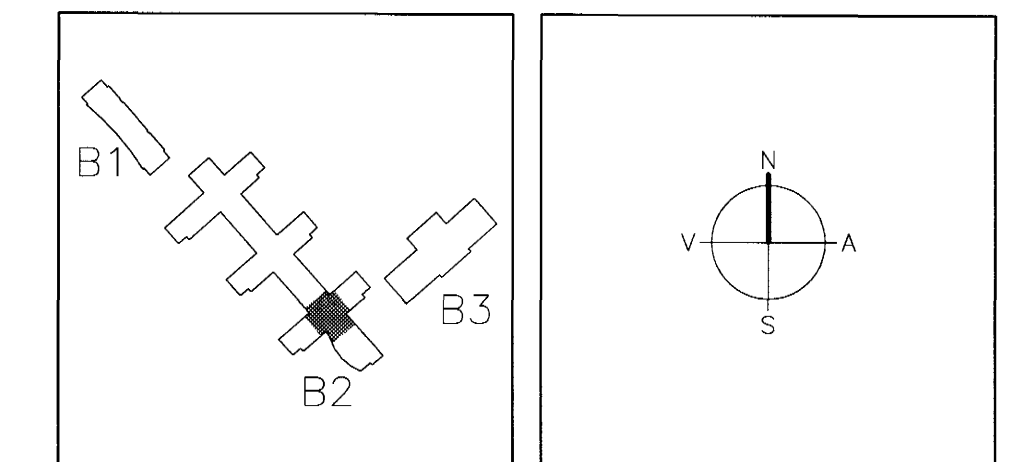

ARKITEKTAR FINNUR BJÖRGVINSSON
BERGSTADASTRÆTI 10, RVK
Sími: 551-1460, netfang arkitekt@shot.is
HILMAR ÞÓR BJÖRNSSON
SIGRÍÐUR ÓLAFSDÓTTIR

LANDMÖTUN. EINAR E. SÆMUNDSEN
INGIBJÖRG KRISTJÁNSDÓTTIR
MARGRÉT SIGURDARDÓTTIR
NETFANGUR 6 - 200 KÓPAVOGUR - Sími: 554 5303 - FAX: 554 5300 - NETFANG: landmotun@landmotun.is

VSÓ RÁDGFJÖF
BORGARTONI 20, 105 REYKJAVÍK, Sími: 585-9000, SMÍÐREY: 585-9010, NETFANG: vs@vs.is
SÓLVANGSVEGUR 4
LÆKJARSKÓLI

S1 1:20

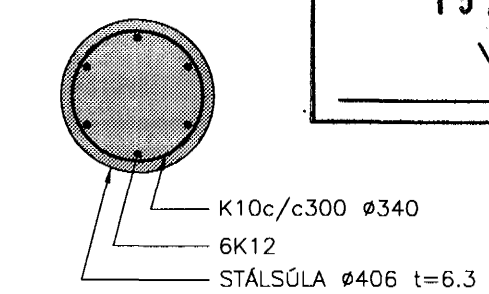

Byggingatillit frá Háttarfarðar
Afgreitt þann
15 AUG. 2003
VG

BURDARVIRKI
PLATA YFIR JÄRDHÆÐ
GRUNNMYND
HANNARTEIÐI SB/LB
ATH:
SAMÞYKKT
KT. 17.04.13-17.11

MÁSDAG 1:50
VEFNR. 00258
TEIKN. NR. B2-B-VG0-006
REYKJAVÍK 14.01.2002
BR. D