



Samþykkt þann

15 MARS 2006

Byggingatulltrúinn í Hafnarfirði
F.h. Kristján Þórarinnsson

BREYTINGAR:

A. Dags.08.11.2005
Staðsetning og stærð glugga og gönguhúð blískúrs breytt.
Staðsetning þakniðurfalla breytt

B. Dags.20.02.2006
Blískúr-hæðakota hækkuð 100mm
GK=23,95 breytt í GK=24,05
Öll mál Inn og úti óbreytt.
FMR skráning óbreytt.
Afstöðumynd óbreytt.
Byggingarlýsing óbreytt.

C.Dags.08.03.2006
Staðsetning eldtrausts veggjar milli blískúrs og íbúðar breytt.
Enginn önnur breyting.
Meðfylgjandi umsókn er ný skráningartafla FMR.

Vinnupallar og öryggisráðstafarnir:

Öll byggingarvinna á lóðinni skal uppfylla kröfur reglugerðar og ráðstafana byggingarvinnustaða og byggingarsvæða skv. Vinnueftirliti ríkisins og L.1989/46. Allir vinnupallar skulu klæddir vindþolnu neti.

Byggingarlýsing:

Einbýlishús:

Stgr.nr.: 23850380 LN: 200158

Fléttuvellir 38, Hfj.

Einbýlishúsið er á einni hæð, steypd á hefbundinn hátt.

Sökkjar, gólfplötur, útveggir og burðarveggir innannhúss eru steyptir.

Burðarvirki þaks eru úr timbri og stál milli steinsteypra útveggja.

Stál þakmænis og kverkbita hvílir á stálsúlum.

Þak hússins er klætt með bárujámi, þakhalli er 15° (17° yfir blískúr). Rennur verða innbyggðar í þakkanti.

Vanda skal sérstaklegar frágang við niðurföll.

Gler í gluggum er "k"-gler (einangrunargler). Áklæddir timburgluggar.

Veggur milli blískúrs og íbúðar skal standast kröfur um EI-60.

Allar klæðningar í blískúr skulu vera a.m.k í fl.1.

Allar íbúðarhúsaþakklæðningar skulu vera í fl.2 nema annað komi fram á teikningum.

Báðir þakfletir skulu einangraðir með 200mm steinull, með a.m.k. 30mm órofnu loftunarbili milli undirborðstímur þakklæðningar og yfirborðs steinullareinangrunar.

Undir botnplötu og 500mm niður fyrir plötu skal vera einangrað með 75mm plasteinangrun.

Gólf niðurföll í öllum votrymum, vatn renni örugglega og óhindrað að gólf niðurfalli.

Upphitun með hefðbundnu stál ofnakerfi, tengdu hitaveitukerfi.

Sorpskýli er steypd á staðnum og skal standast kröfur um EI-60.

Inntakskassi veitna eru í blískúr.

Litaval skal vera í samráði arkitekta.

Frágangur á lóðarmörkum verður gert í samráði við lóðhafa aðliggjandi lóða.

Lóðarstærð: 616,0m²

Nýtingarhlutfall: 0,34

Kóinunartölur:

Útveggir	0.32w/m ² °K
Útveggir vegið meðaltalið	0.87
Þak	0.2
Gluggar	1.95
Gólf vegið meðaltalið	0.32

Skýringar:

B.O. táknar björgunarop skv.reglugerð um brunavarnir

R staðsetning røykskynjara

ST staðsetning handslökkvitækis

LR táknar rými með vélræna loftræsting

ET staðsetningu eldteppa

og brunamál.

EI-60 táknar eldtraustir veggir

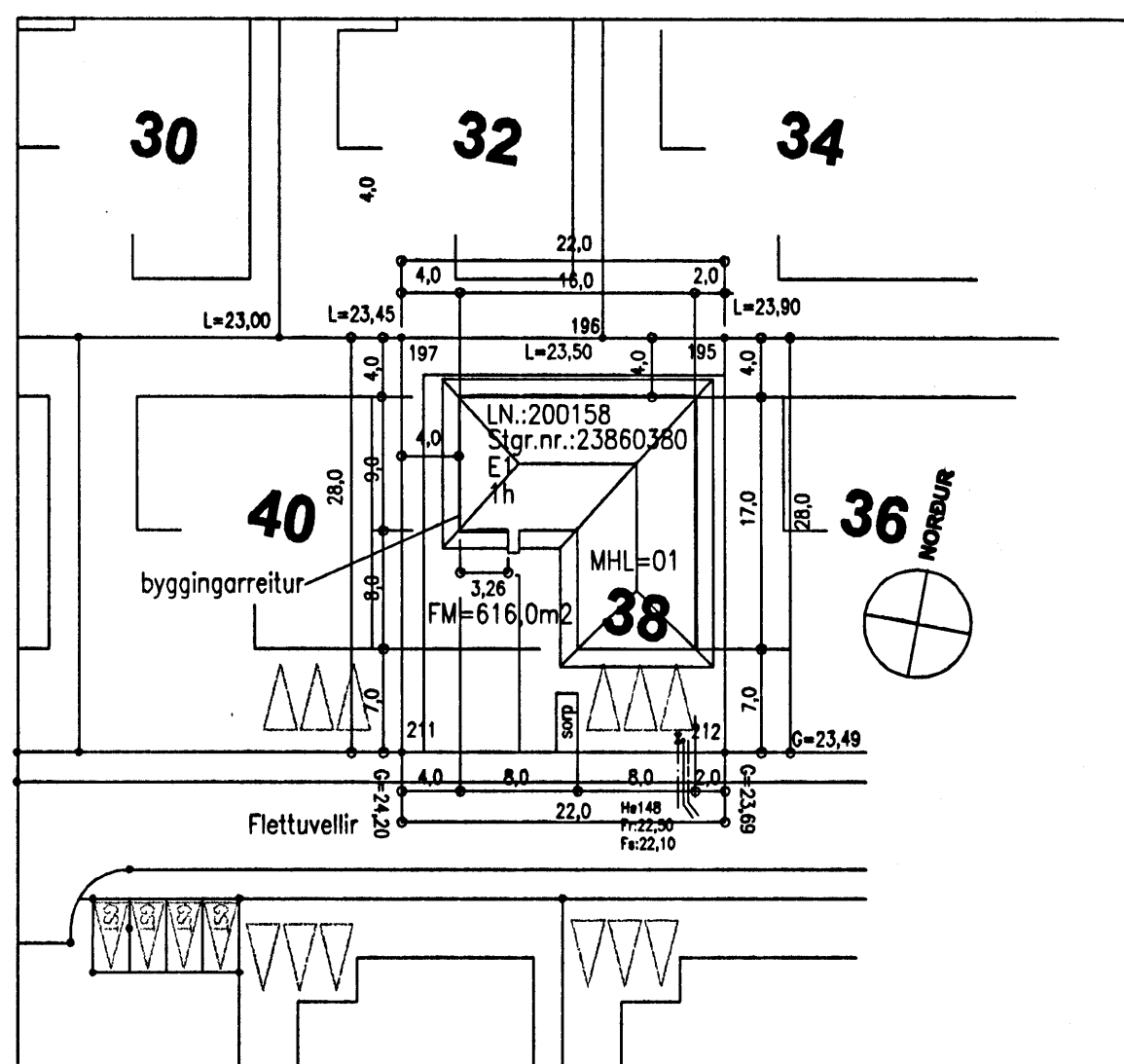

○ sáegilmur arkitektar hafnarfjörður

húsamelstar:

Martelinn Hurlingdon-Williams, RIBA; FAF

Brattholti 01-01 220 Hafnarfjörður

kt:130755-8019

gsm: 869 7354

©sáegilmur arkitektar 2005

Fléttuvellir 38

Hafnarfjörður

Einbýlishús fyrir Sædis Hildversdóttir og Eggert Karveisson

ADALTEIKNINGAR

Dags. 08.03.2006

Verknr. 152.0

Teiknnr. 01-01/C

Efni. afstöðumynd -og byggingarlýsing

Mkv. 1:500(afstöðumynd)