

SKEMATISK TENGIMYND

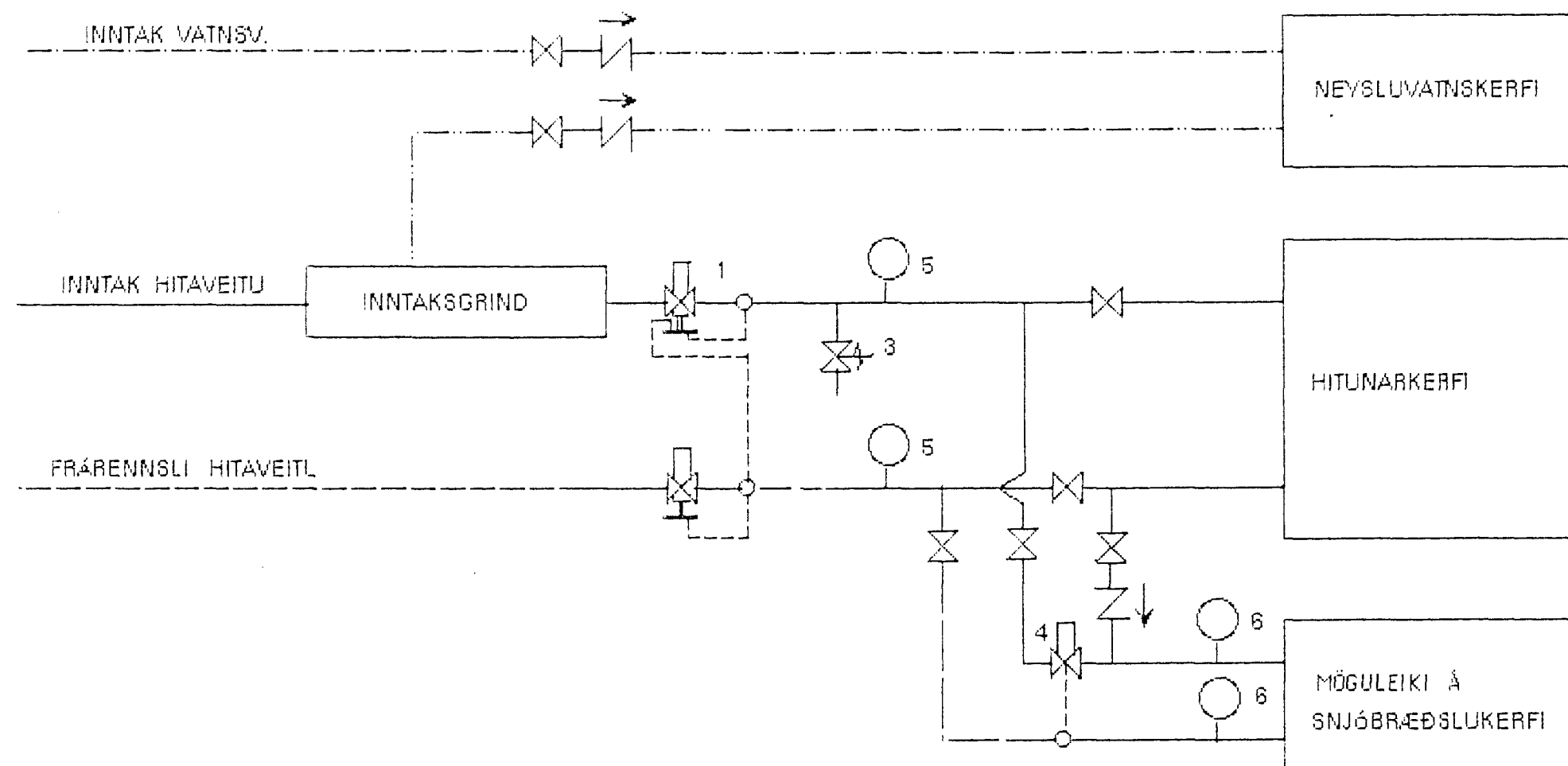

SKÝRINGAR

1. ÞRÝSTINGSJAFNARI GERÐ DANFOSS AVD DA15
2. SLAUFULOKI (EINF. K) GERÐ DANFOSS AVD RA 15
3. ÖRYGGISLOKI, STÆRD Ø 15 DPNI YIÐ 6 kg / cm²
4. STJÓRNLOKI, GERÐ DANFOSS RAVV + RAV 10 / 3 (SVIÐ 10 - 38 °C)
5. HITÁ- OG ÞRÝSTINGSMÆLIR
6. HITAMÆLIR

KLUKKUBERG 36 HAFNARFIRÐI

OFNASKRÁ

Miðað er við RUNTAL ofna frá Ofnasmiðju Suðurnesja og ZHENDER handklæðaofna frá Ofnasmiðjunni hf.

Nr. Ofns	Staðsetn.	Gjöf Kcal/t	Tegund	Gerð (hæð)	Lengd (mm)	Teng	Stýring Danfoss	Still
1.01	Geymsla	738	RUNTAL	VKM 56	1200	C-D	RA 2000	2,5
1.02	Þvottur	498	-	V63	1200	A-B	FJVR 10	
1.03	Baðherb.	878	ZHENDER	1075-50H	750	E-F	-	
1.04	Snyrtng	475	-	1060-33H	600	E-F	-	
1.05	Fataherb.	332	RUNTAL	VKM 63	500	A-B	RA 2000	1,0
1.06	Hjónaherb.	737	-	VKL+V63	900	C-D	-	2,5
1.07	-	737	-	VKL+V63	900	A-B	-	2,5
1.08	Studio	1313	-	VKM 56/2	1200	A-B	-	3,0
1.09	Herbergi	1198	-	VKL+V56	1600	A-B	-	3,0
1.10	Herbergi	899	-	VKL+V56	1200	C-D	-	2,5
1.11	Herbergi	899	-	VKL+V56	1200	A-B	-	2,5
1.12	Gangur	1313	-	VKM 56/2	1200	C-D	-	3,0
2.01	Anddyri	597	RUNTAL	VKM 63	900	A-B	FJVR 10	
2.02	Bílskúr	2188	-	VKM 56/2	2000	C-D	-	
2.03	Vinnuherb.	475	ZHENDER	1060-33H	600	E-F	-	
2.04	Stofa	530	RUNTAL	VKM 63	800	A-B	RA 2000	2,0
2.05	-	3344	-	VKM 42/2	3800	B-C	-	N
2.06	Blómask.	3063	-	VKM 56/2	2800	B-C	-	6,5
2.07	Borðstofa	1203	-	VKM 56/2	1100	C-D	-	3,0
2.08	Búr	572	-	VK56	900	A-B	-	1,5
2.09	Snyrtng	475	ZHENDER	1060-33H	600	E-F	FJVR 10	

Heildarorkugjöf ofna er: 22464 Kcal/t.

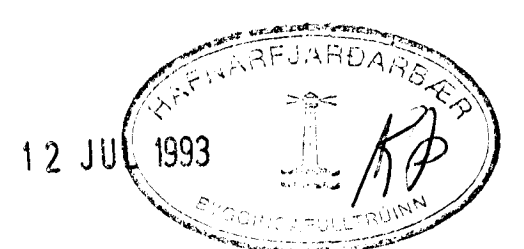

KVARÐI: —	TV []	VERKNR.
DAGS: APRÍL 1993	TÆKNIVANGUR S/V TÆKNIDJÓNUSTA GREBSÁSYEGI 16 REYKJAVÍK. 5 67 88 45	TEIKN. NR. 2.05
HANNAD: S.P	VERKFRÍ: KLUKKUBERG 36 HAFNARFIRÐI	BREYTT DAGS.
TEIKNAD: M.G	HEITI: LAGNIR: TENGIMYND OG OFNASKRÁ	
VFIRFARIÐ: Magnús Gylfason	MAGNÚS GYLFASON F.T.F.Í	