

SM1 SÉRMYND. 1:10  
1-06

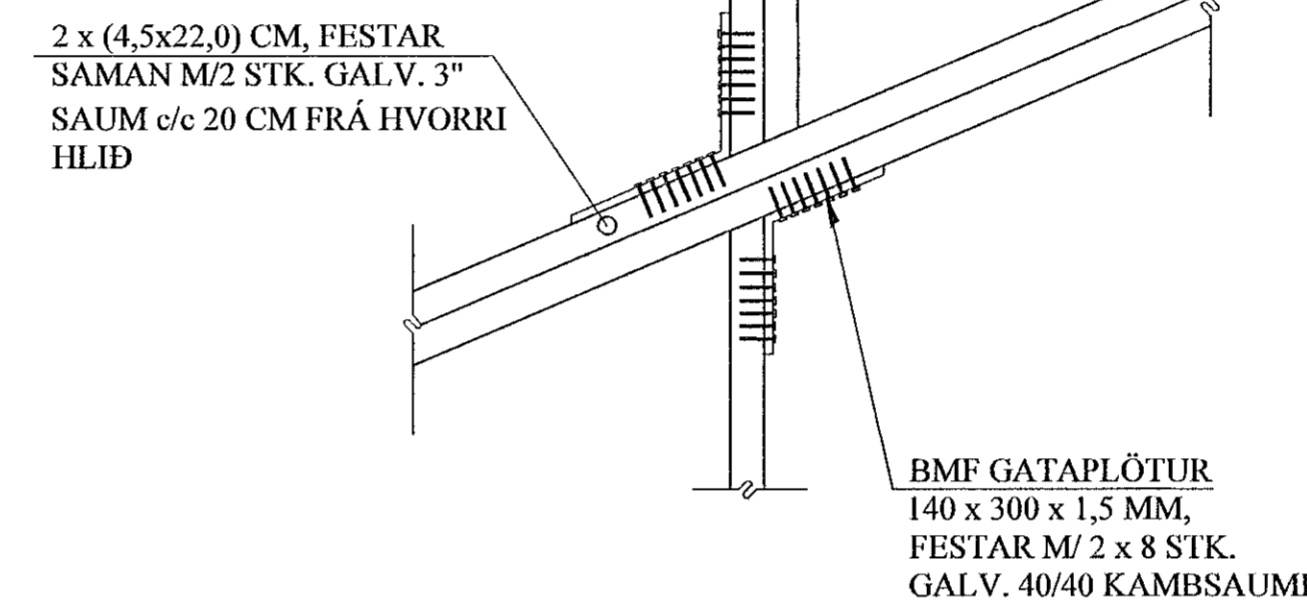

**NEGLING ÞAKKLÆÐNINGAR:**

Þak skal þéttklætt með borðaklæðningu 25 \* 150 mm.

Timbríð skal vera C18 eða betra, rakaflokkur IU.

Hvert borð skal neglt í hverja sperru með 3 stk. galv. kamsaumi, nema á 2 m kafla frá kanti skal negla með 3 stk. 40 / 75 galv. kamsaumi. Borð skulu sett saman yfir spertum og mega aldrei vera tvær eða fleiri samsetningar í röð á sömu sperru. Borð skulu ná yfir a.m.k. 2 bil.

**NEGLING ÞAKJÁRNS:**

Þakjárn skal negla með galv. kamsaumi 40 / 75 m / neopren þétiskinnu. Negla skal í aðra hverja hábáru, nema á 2 m kafla við kanta og á plötusamskeytum, þar skal negla í hverja hábáru.

Í langátt skal vera 40 cm bil milli nagla, nema á þakbrúnum, þar sem koma 7 naglar í hverja hábáru með 20 cm millibili.

Kjölur skal negldur við plötur í hverja hábáru.

Á langsamskeytum skulu plötur skarast um eina og hálfu báru. Skörun skal ávallt vera undan verstu veðuráttinni, þ.e. suð-austan.

JÓN KRISTJÁNSSON BYGGINGARVERKFRÆÐINGUR  
KT: 210754-4829

BREYTINGAR

**TILVÍSANIR:**

SKÝRINGAR..... SJÁ TEIKN. NR. 1-01

Rekn.	JKR	Mars '21	Utgáfa:	05.04.2021
Teikn.	JKR	Mars '21	Kvarði:	1:50,
Samþ.				1:10

**DRANGSSKARÐ 8** Nr. 1-06  
Hálfarfröl

Verkhlutur  
ÞAK,  
GRUNNMYND,  
SNID. SKÝRINGAR.

Verkfæðistofa  
Jóns Kristjánssonar ehf.  
Bíóhólakla 12  
110 Reykjavík  
Sími: 537-0002 Gsm: 772-3154  
Kt: 540817-0300  
Netfang: jmw54@gmail.com

A6 SNID. 1:10  
1-06

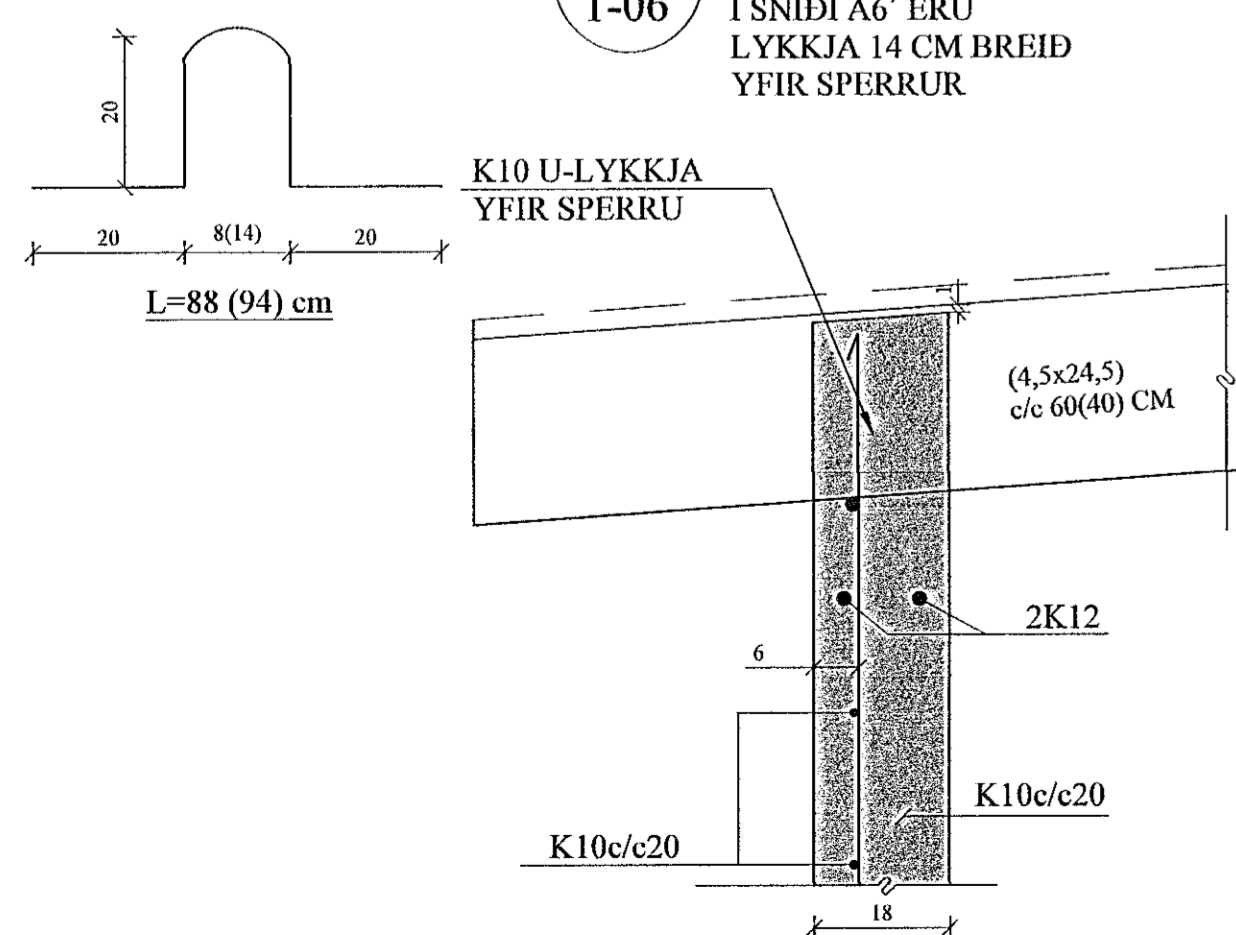

B6 SNID. 1:10  
1-06

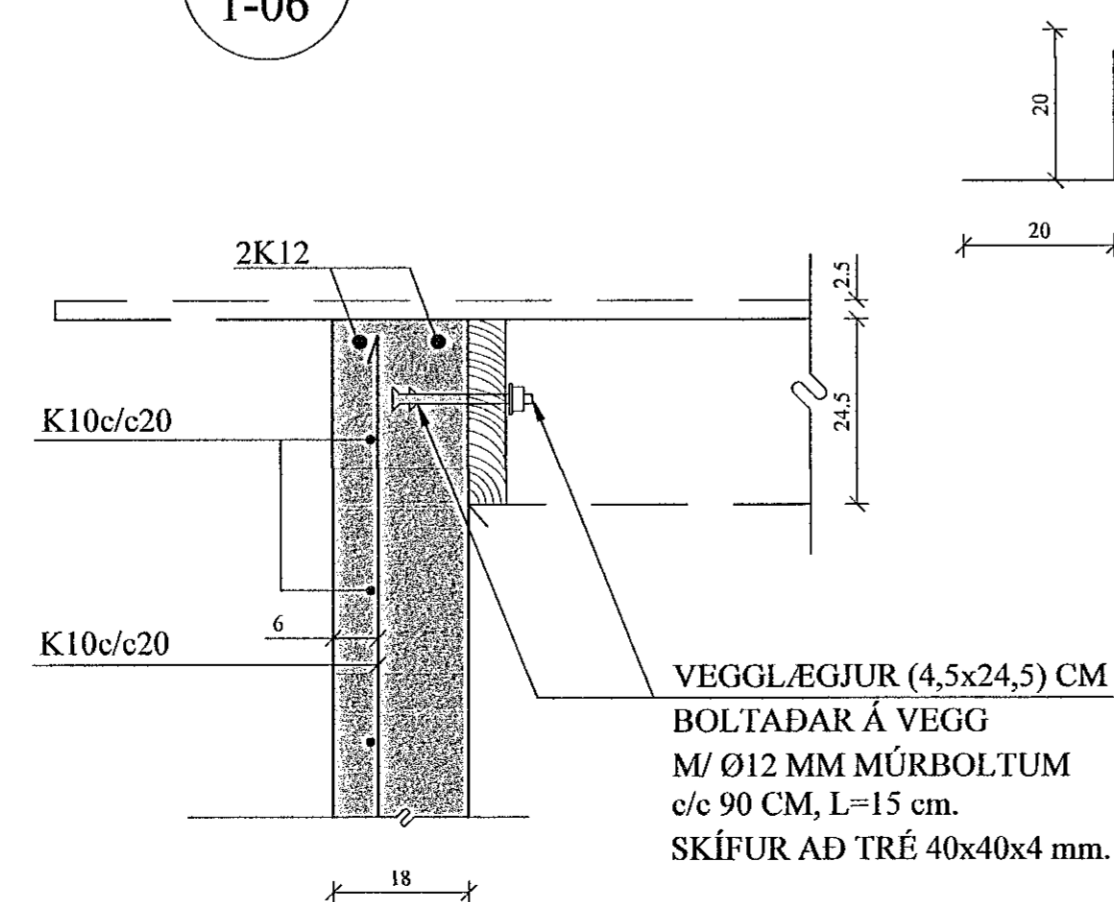

C6 SNID. 1:10  
1-06

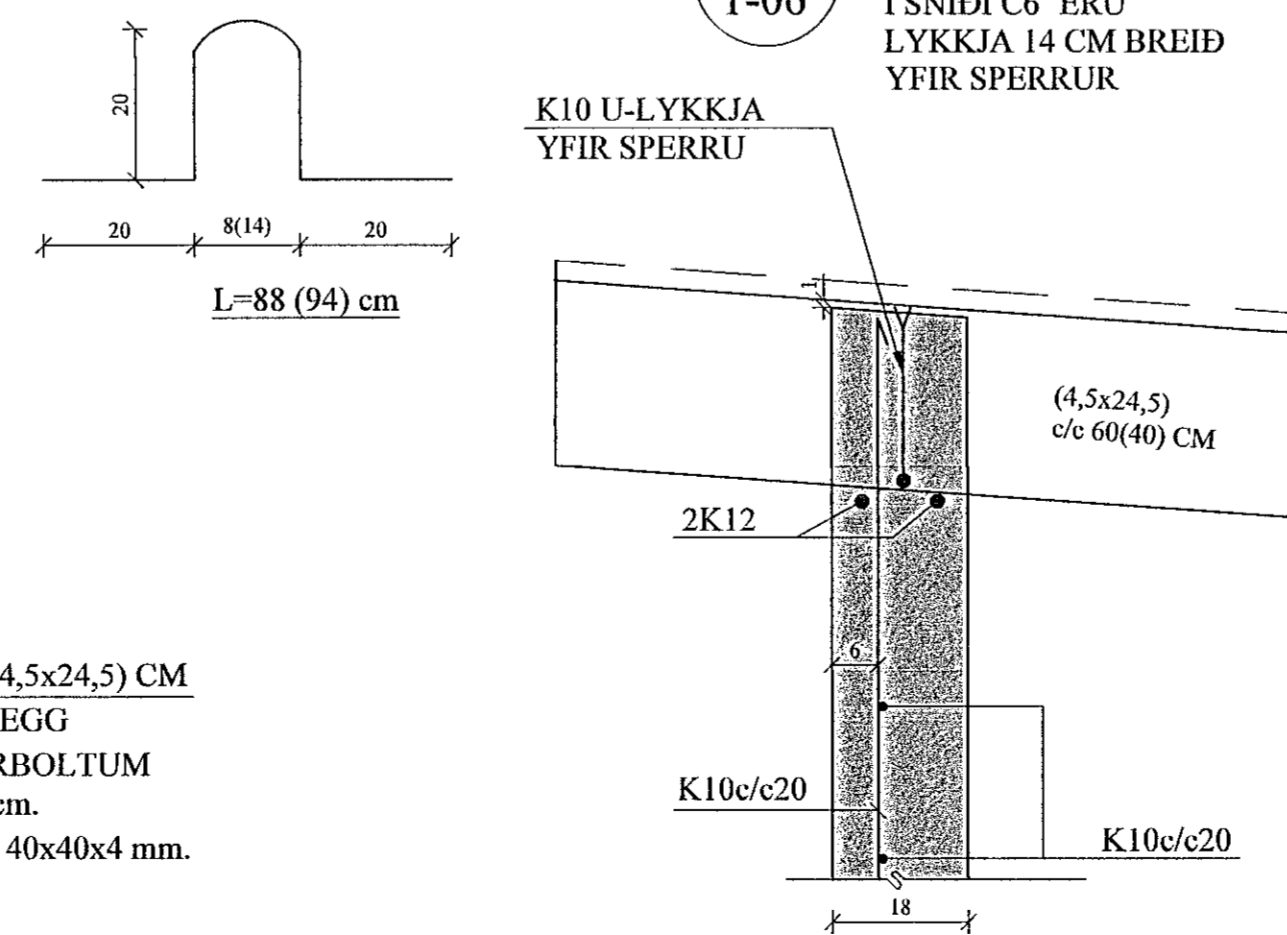

D6 SNID. 1:10  
1-06

