

Víska: 25.11.2022 13:53:01 Útgefnun: 25.11.2022

Útg.	Dags.	Skýring	Br. af:	Yfirf.
A	25.11.2022	Verkefning	ISO	BJP

Skýringar

Öll mál eru í mm, nema hæðarkótar í m.

Sjá almenn skýringablað, XX_1_04_01, XX_1_04_02, XX_1_04_03, XX_1_04_04 og XX_1_04_05.

Sjá einnig gataplön og teikningar annarra hönnuða sem tilheyra þessu verki.

Hæðarsætning yfirborðs eru skilgreind á teikningum arkitekta.

Horft er niður á gólfid. Veggir ofan plötu eru sýndir með heilum línum, veggir og bitar neðan plötu eru sýnd með brotnum línum. Járn í efri brún plötu eru sýnd með heilum línum og eru auðkennd með bókstafnum T. Járn í neðri brún plötu eru sýnd með brotnum línum og eru auðkennd með bókstafnum B.

Verktaki skal hafa samband við hönnuð ef eitthvað er óljóst.

Gat í plötu

Ef gót eru stærri en 200 mm skal járnbanda kringum gatið sjá teikningu XX_1_23_01

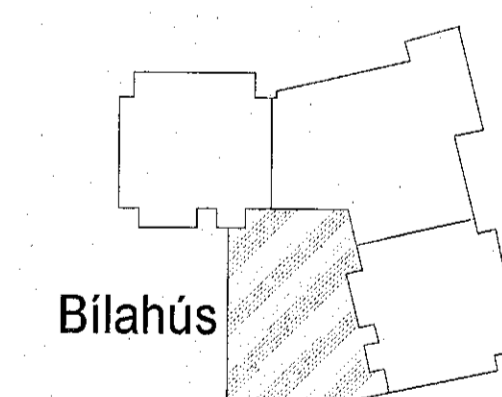

Bilahús



Hringhamar 31-33 - Bilahús
221 Hafnarfirði
Mhl.03

Burðarvirki
Járnbanding
Grunnmynd - Kjallari

TEIKNINGAR Númer: 100488
Bláskrá: A1
Höfundur: HANNAÐ: ISO
Tegund: TEGJAG: MG
Yfirfarar: YFIRFARIR: BJP

DAGS: 25.11.2022
MÆLKVARKI: 1:50
ÚTGAFA: A

Útgáfuúmer og dagsetning aðaláspáðráttar: A 31.08.2022
Hönnuður: Bjarni Jón Pálsson - kt: 291163-6139
Hönnuðarstjórn: Halur Kristmundsson 220573-3899

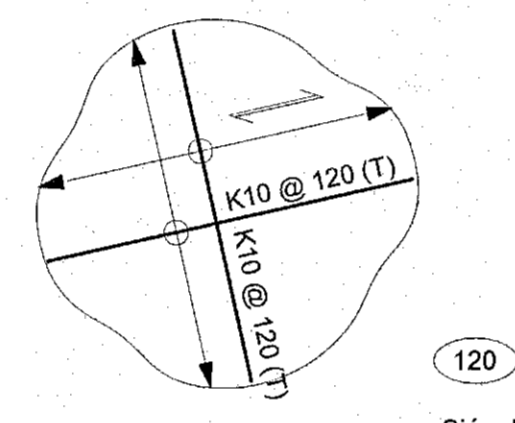
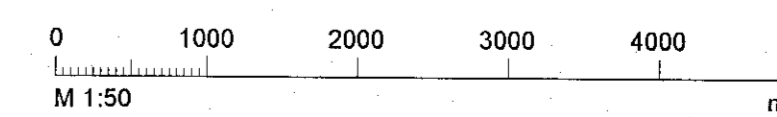

120
Sjá arkit.

Bjarni J.P.