

TAFLA T1,

3PEN ~ 50Hz
3x400/230V AC

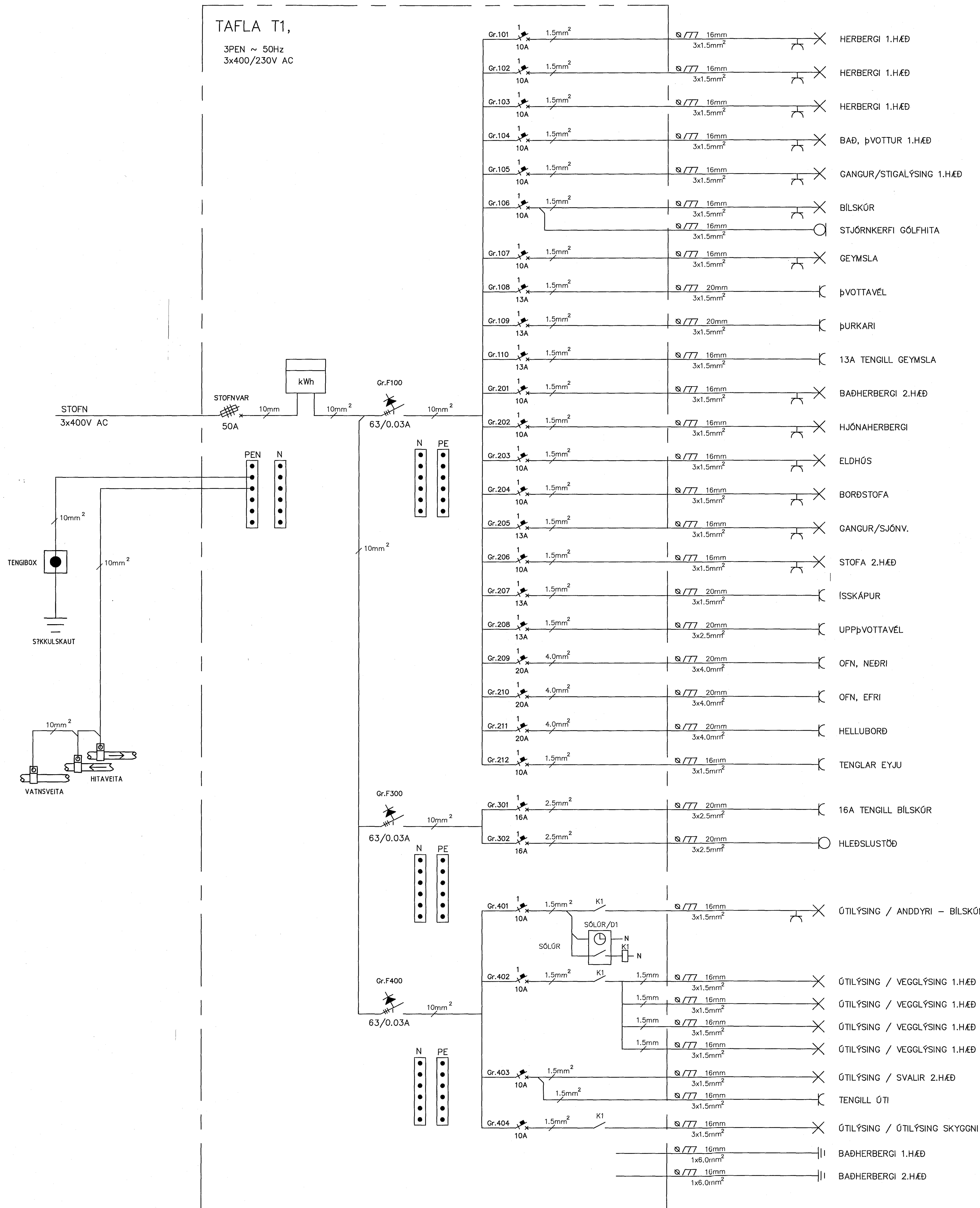

Samþykkt þátt
02 JUL 2018
Byggingartillitgjafi í Hafnarfirði
F.h. Sigurður Steinar Jónsson

Skýringar

Lögnin skal vera hóluð plastpíplögn.
Allt efni skal vera innfelt raðefni.
Aðalrafia skal vera áfæld á vegg og vera klædd af.
Smáspennulagnir skulu lagðar í töflu í þar til gert smáspennuhólf, eða hafa smáspennutöflu, sem sjálfstæða einingu.
Öll mál eru gefin upp í millimetrum.
Hæðir eru miðaðar við fullfrágengin gólf og miðja dós.
Hæð rofa er 1100 mm, nema annars sé getið.
Hæð tengla er 20mm, nema annars sé getið.
Málstraumur rofa er 10A.
Málstraumur tengla er 16A, nema annars sé getið.
Rör skulu vera 16 mm í ljósa- og tenglaögnum, en 20mm í smáspennulögnum, þe síma og loftnetslögnum, nema annars sé getið.

- Að ljósum utanhúss skal leggja plastpípu ídregna með plaststreng.
- Samskiptatengill hæð 200 mm.
 - Loftnetsengill hæð 200 mm.
 - Rofi og tengill hæð 1100 mm
 - Innfeld lýsing
 - Reykskynjari

UNDIRSKRITUN SAMEMINGARHÖNDUNAR *Svein Halldór*

NR.	DAGS.	BREYTING.	HANNAÐ.	SAMÞ.

VHE Væðing
Málströnd 21-27
220 Hafnarfjörður
KELLAND

Phone: +354 575 9700
Email: spj@vhe.is
www.vhe.is

VERKKAUPI	BLAÐ	F.A. BLAÐA
Glimmerskárd 9	06	06
221 Hafnarfjörður	BLAÐSTÁRD	A1
VERKEFNI	TEKNI. NR.	
Rafteikning	2018-05-28-001	
Töfluteikning	MELKV.	
Glimmerskárd 9		
TEKNAÐ.	YFIRFARÐ	DAGS.
SJ	-	28.05.2018
HANNAÐ	Sigurður Jónsson	
	050767-5749	
UNDIRSKRIFT	<i>Sigurður Jónsson</i>	