

Grunnmynd sökkla, mkv. 1:50

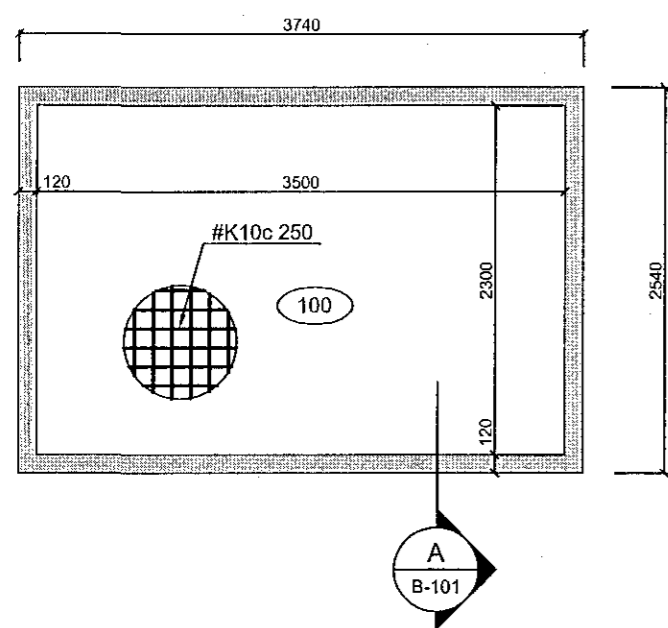

Grunnmynd þaks, mkv. 1:50

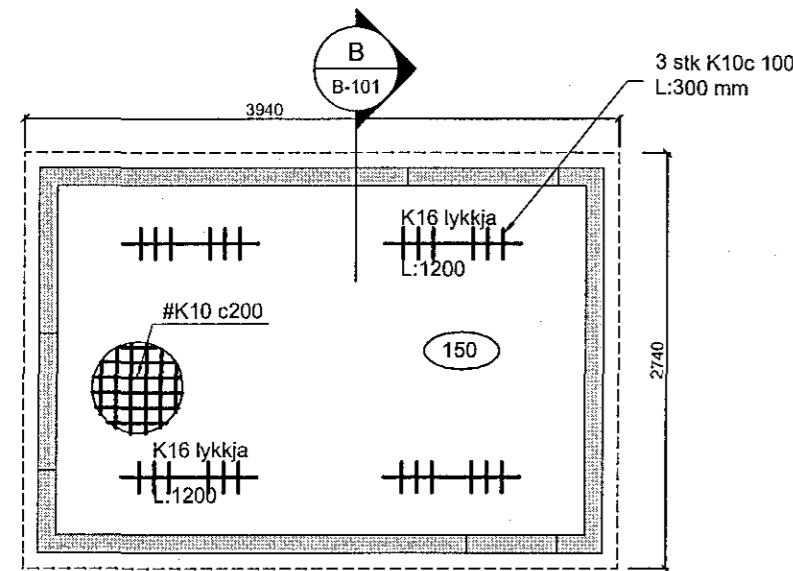

Úrtök veggja, mkv. 1:50

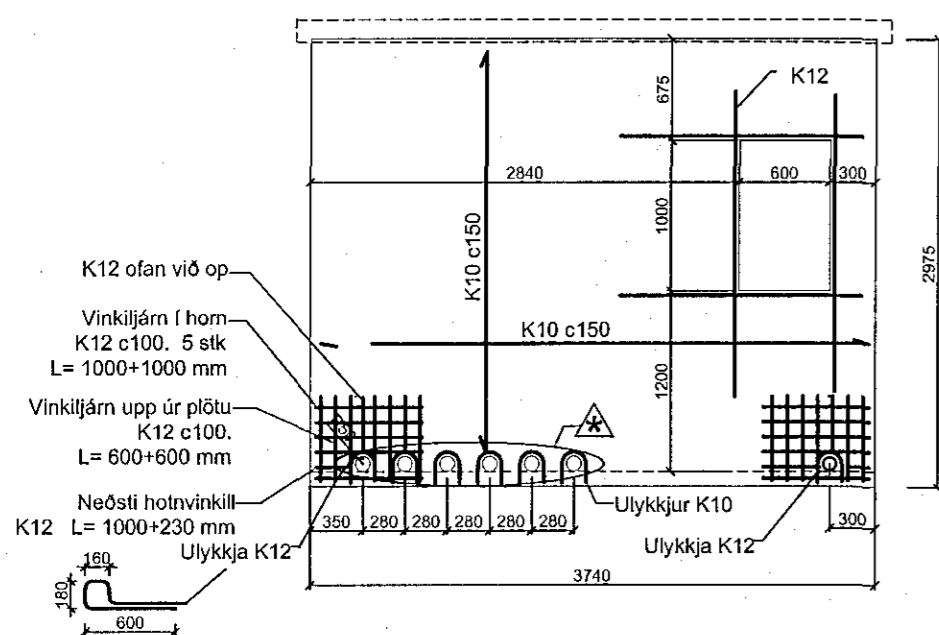

A Snið Mk. 1:20

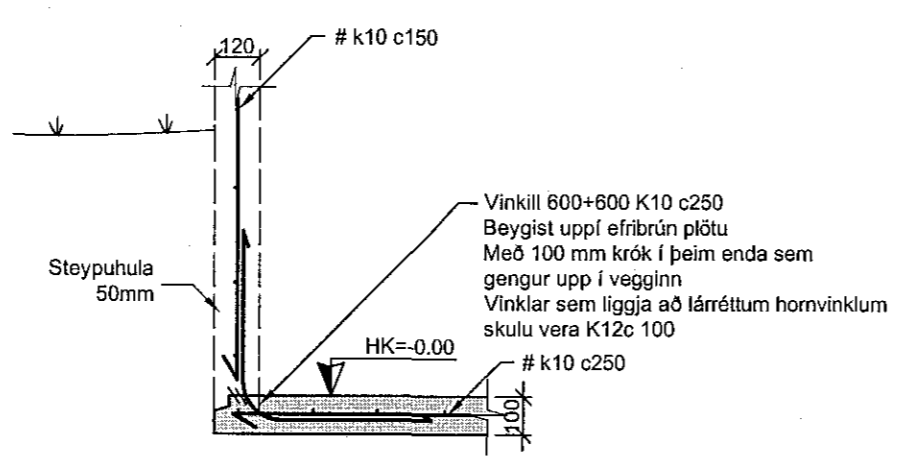

Bending í úthornum, mkv. 1:20

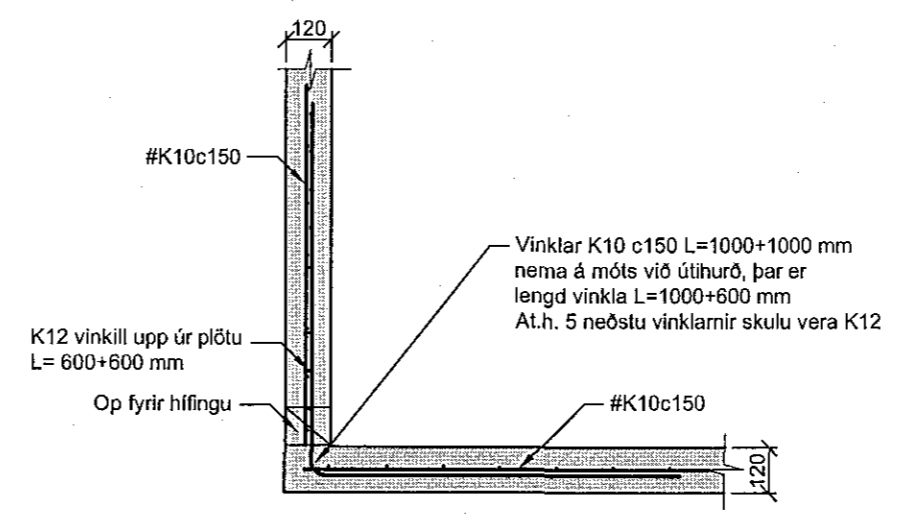

B Snið Mk. 1:20

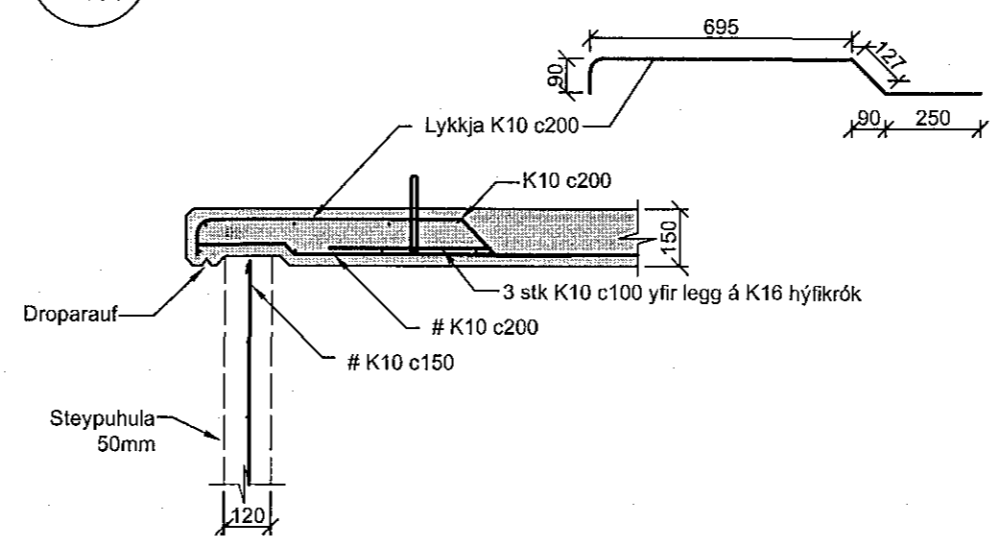

Lykkjur í þak, mkv. 1:20

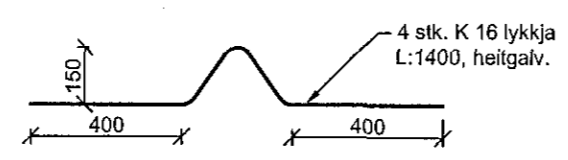

Stálplata fyrir hífingu, mkv. 1:20

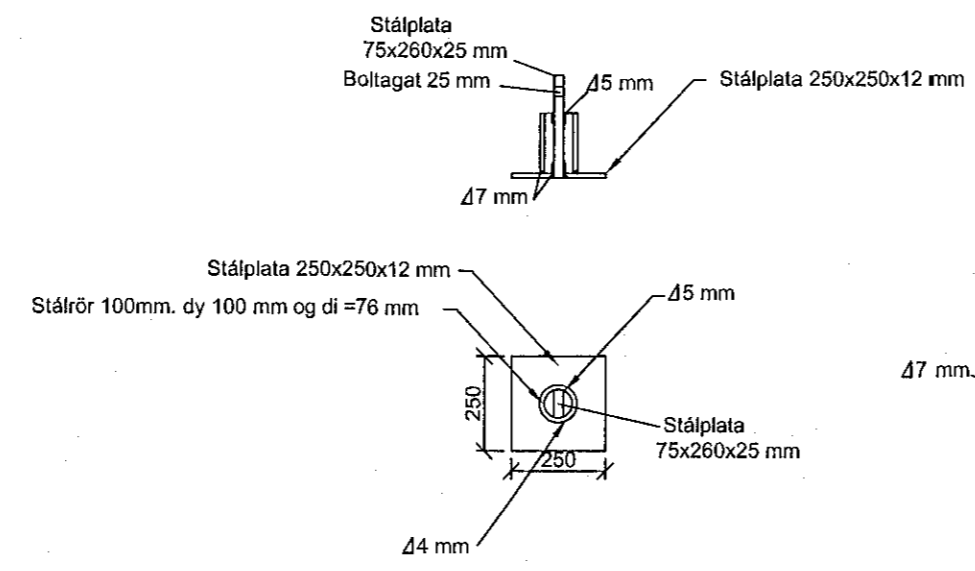
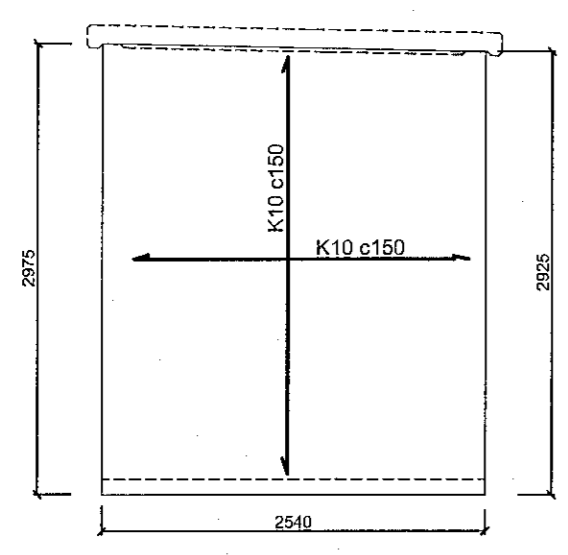

Engin járnabending er leyfileg á milli gata, í stað K10 járna komi glertrefja stangir Ø11mm (V-Rod #3GFRP eða sambærilegt samþykkt af fulltrúa verkkaupa)

Samþykkt þann 18 FEB 2019 Byggingarfulltrúinn í Hafnarfirði F.h. Sigurður Steinar Jónsson

Skýringar

Almennt:
Sjá almennar skýringar á teikn. nr B-100
Öll ónefnd mál eru í millimetrum (mm).
Hæðarkótar eru í metrum (m).
Málsetning og hæðarkóta innan sviga endurskoðist á byggingarstað.
Óheimilt er að taka mál upp af teikningum.
Öll steypa er C-40/50.
Umhverfisflökkur steypu er XC4, XF2
GK = Hæðarkóti á endanlegu gólf.
HK = Hæðarkóti á hrágólf (steypu).
Þar sem tímbur kemur að steypu komi asfaltþappi á milli.

Bendistál:

Staðsetning og bending stáls skal vera í samræmi við IST-10.
Allt bendistál og járnabending skal fullnægja kröfum FS ENV 13670-1:2000, EN 10080, NS3576-3 og ENV 1992-1-1 og byggingareglugerðar.

Hefðbundin kambstál er suðuhæft kambstál í flokki B500c (fyk 500 N/mm²) í samræmi við NS3576-3 eða annað sambærilegt. Þetta kambstál er táknað með K á teikningum. ATH Steypuhula á sökklium er skv. B-100.

Í botnplötu er heimilt að nota K131 í stað #K10c250

Gröftur:

Grafið skal niður á fast og minnst 0,5m+1,5 x fyllingarþykkt út fyrir sökkul.

Fyllingar:

Fyllingarefni skal vera frostryggt. Stærsta steinstærð er 100mm D60/D10 ≥ 6 OG 1 < d30 / (d10xd60) < 4. Þjappa skal fyllingu í jöfnum lögum. Lagþykktir skal velja m.t.t. þeirra tækja sem notuð eru við þjöppun. Þjöppun skal uppfylla standard Proctor í hverju lagi. Þjöppunarpróf skal uppfylla E2 ≥ 120 N/mm² og E2 / E1 ≤ 2.4. Lágmarksþykkt púða er 700mm.

Táknað þykkt byggingarluta

Nr.	Dags.	Breyting.	Samp.		
Frumstærð blaðs A:2	Minnkað í 1.41 A:3	Mkv.: 1:50, 1:20	Dags.: 28.01.2019	Verk.nr.: VS181023	Teikn.nr.: B-101
Hannað: SS			Teiknað: IB/SS Ylfr: SS		
VERKFRÆÐISTOFA SUBURNESJA Víkurbraut 13, 230 Reykjanessbæ Sími: 4 200 100, Fax: 4 200 111 Vefang: http://www.vss.is Netfang: vs@vss.is			HS-veitur - Dreifistöð DRE-51197 við Suðurhelli 8, Hafnarfirði Burðarvirki - Grunnmyndir Úrtök veggja - Snið		
Samp: Brynjólfur Guðmundsson kl.090856-3249			Samræmingarhönnuður: Ingibjör Björnsson kl.130264-2639		