

V:\Verk\5823 - HS Veitur - Hafnarfjörður\5823-004-Breytingar á Öldugata\03\_Skýt\01\_Tekningar\Öldugata - Lokun á vegg\_Þískur.dwg

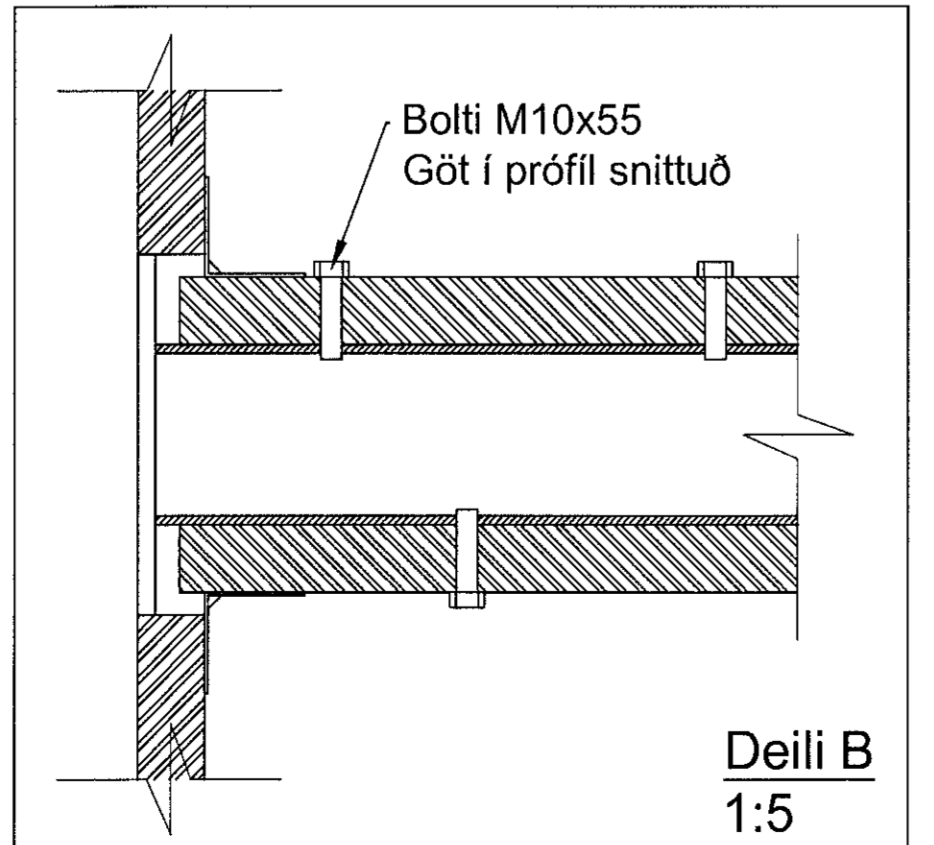
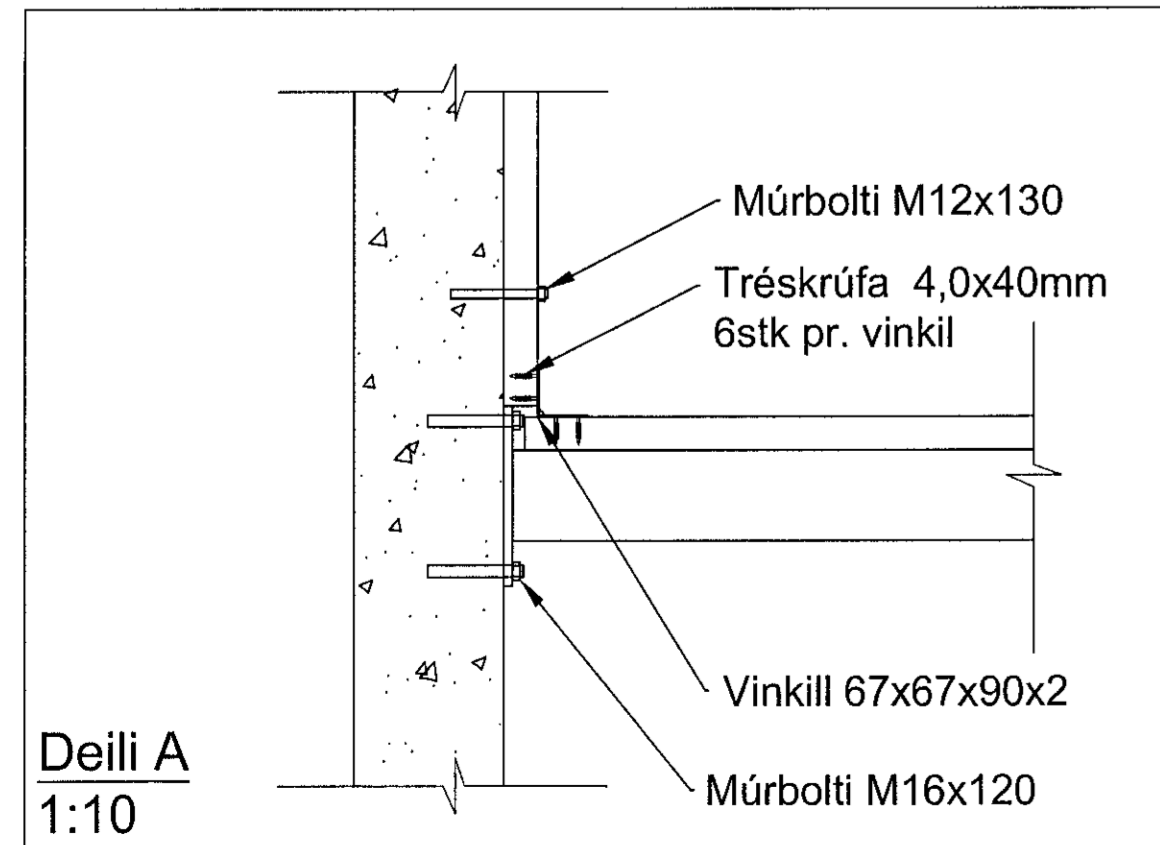
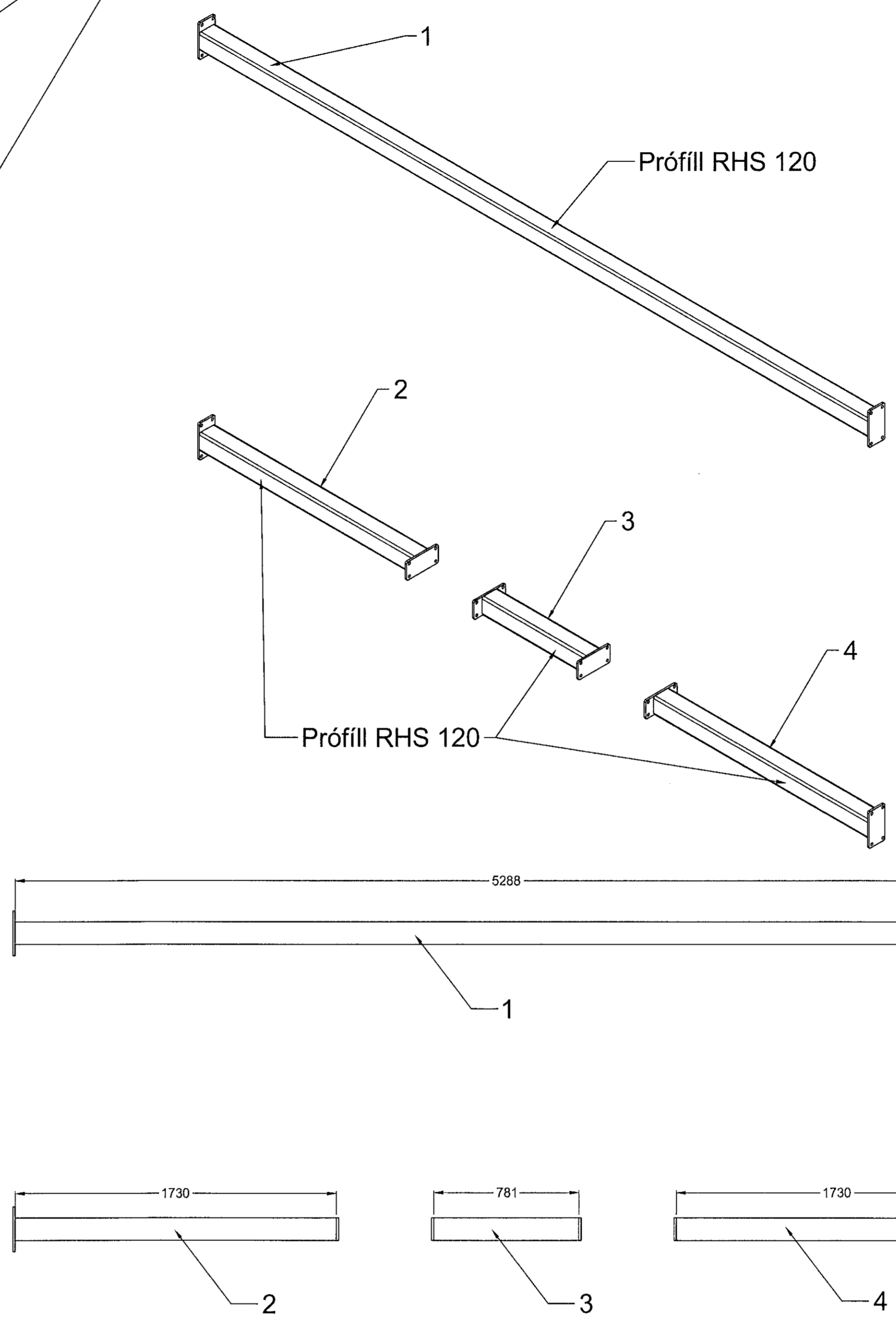
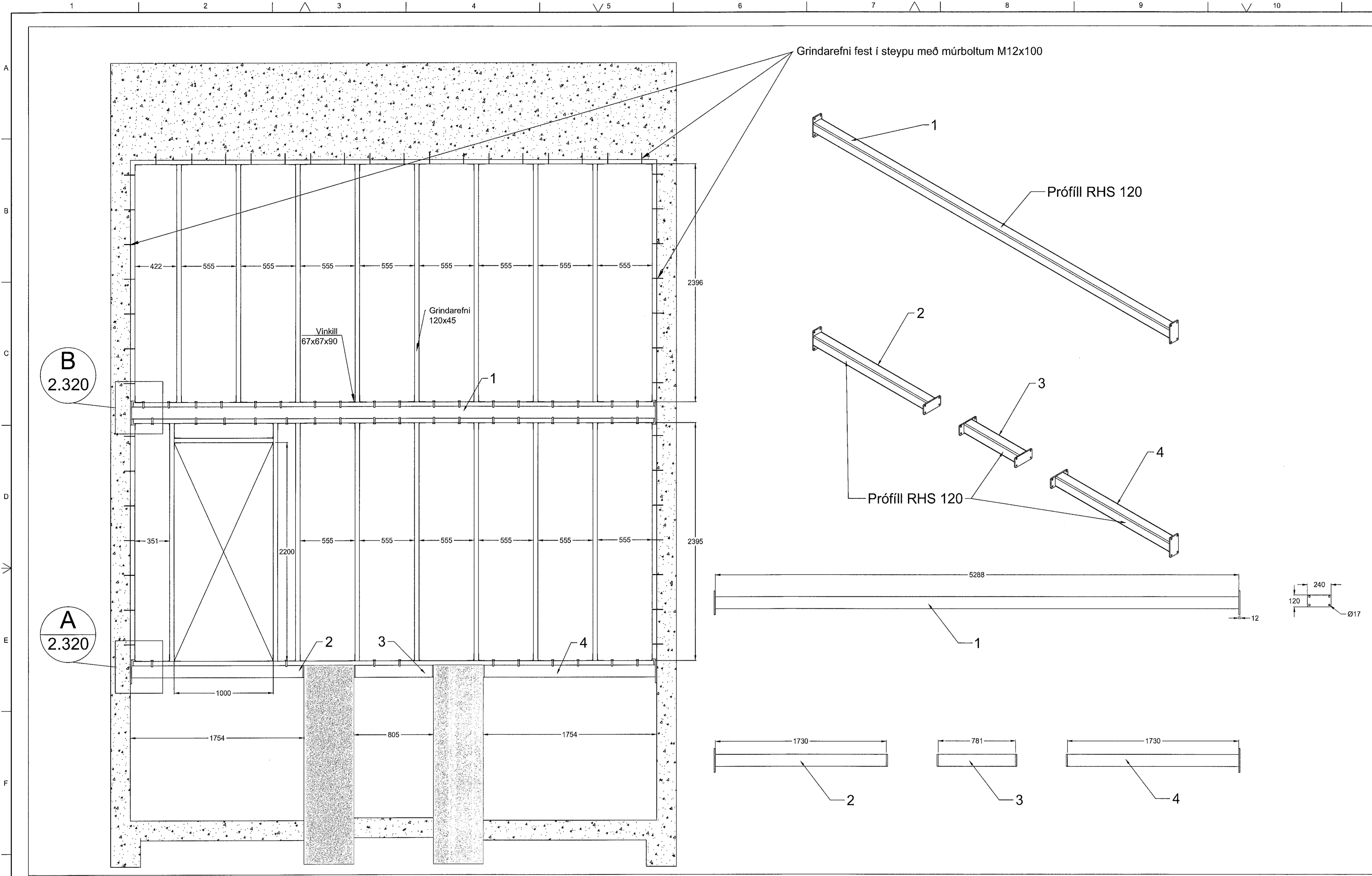

Samþykkt þann  
15 JUL. 2019  
Byggingarfulltrúinn í Hafnarfjörði  
F.h. Sigurður Steinar Jónsson

NAFN OG KT. HÖNNUNARSTJÓRA:  
KRISTINN EIRIKSSON, KT.120556-2749

UNDERSKRIFT HÖNNUNARSTJÓRA:  
*[Signature]*

**Skýringar:**

Fesliplötur skulu rafsoðnar á enda prófilla með 5mm a-máli  
Allt stál skal yfirborðshreinsað og grunnað með tveimur umferðum af ætigrunni.

Timburgrind skal boltast fast í steypu með múrboltum (M12x100). Þar sem hún festist við prófili skulu boruð göt í prófili og þau snittuð. Þar skulu notaðir boltar (M10x55). Grindin skal fest í hornum með vinklum (67x67x90)

ÖLL AFTRUN TEKNINGAR, AD HLUTA EDA HEIÐ, ER HÁÐ SKRIFLEGU LEYFI HÖFUNDA.

ÚTGÁFUFERILL			
UTG.	DAGS.	SKÝRINGAR:	SAMB.
CO	15.10.18	Verkeikning	KE
C1	30.11.18	Uppfærð verkeikning	KE
DO	13.05.19	Reyndarteikning	KE

**HS VEITUR**

**LOTA**  
Guðrúnarstigur 2-4 S. 560 5400, www.lota.is

**ÖLDUGATA 39  
HAFNARFJÖRÐUR  
HS VEITUR**

HEITI TEKNINGAR:  
LOKUN ÚTVEGGS, BURÐARVIRKI  
33 KV RÝMI  
GRUNNMYND /SNID

VERKNR.	TEKN.NR.	BL.NÚMÉR.	
5823-004	OLD-C-2.320	000	
MYK.	HANNAÐ	TEKNAÐ	RÝM.
	JTK	JTK	JE/AST

NAFN OG KT. SAMÞYKKNINGA:  
KRISTINN EIRIKSSON KT.120556-2749

UNDERSKRIFT SAMÞYKKNINGA:  
*[Signature]*