

V:\Verk\5823 - HS Veitur - Hafnarfjörður\5823-004 Breytingar á Öldugötu\03_Skjöl\01_Teikningar\Inventor teikningar\Neyðarstigi\Neyðarstigi_03\OLD-C-2.361.idw

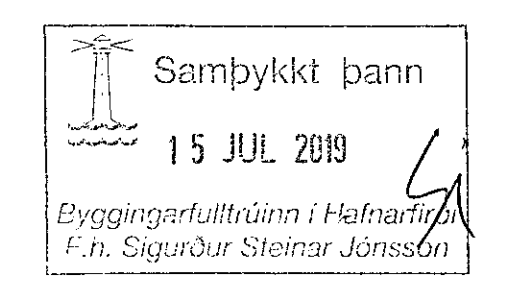
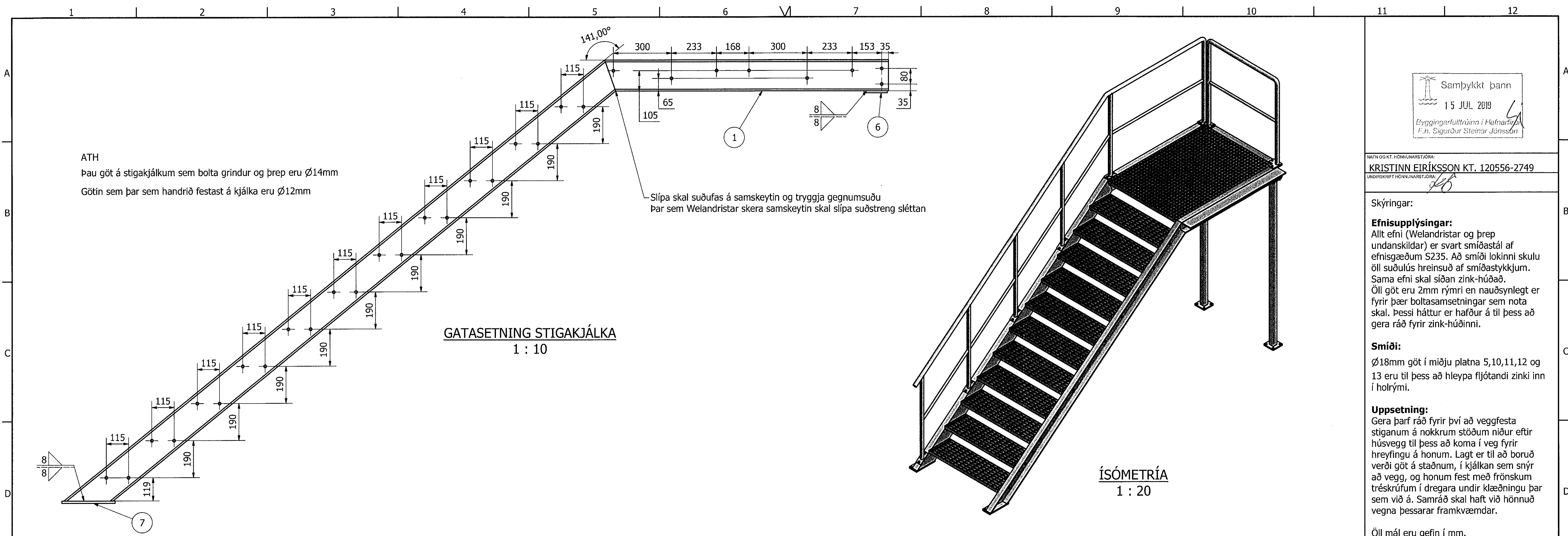

NAFN OG KT. HÖNNUNARSTJÓRA:
KRISTINN EIRÍKSSON KT. 120556-2749
 UNDRITUNARSTJÓRI: *[Signature]*

Skýringar:
Efnisupplýsingar:
 Allt efni (Welandristar og þrep undanskildar) er svart smíðastál af efnisgæðum S235. Að smíði lokinni skulu öll suðulús hreinsuð af smíðastykkjum. Sama efni skal síðan zink-húðað. Öll göt eru 2mm rými en nauðsynlegt er fyrir þær boltsamsetningar sem nota skal. Þessi háttur er hafður á til þess að gera ráð fyrir zink-húðinni.

Smíði:
 Ø18mm göt í miðu platna 5,10,11,12 og 13 eru til þess að hleypa fljótandi zinki inn í holrými.

Uppsetning:
 Gera þarf ráð fyrir því að veggfesta stiganum á nokkrum stöðum niður eftir húsvegg til þess að koma í veg fyrir hreyfingu á honum. Lagt er til að boruð verði göt á staðnum, í kjálkan sem snýr að vegg, og honum fest með frönskum tréskrúfum í dregara undir klæðningu þar sem við á. Samráð skal haft við hönnuð vegna þessarar framkvæmdar.

Öll mál eru gefin í mm.

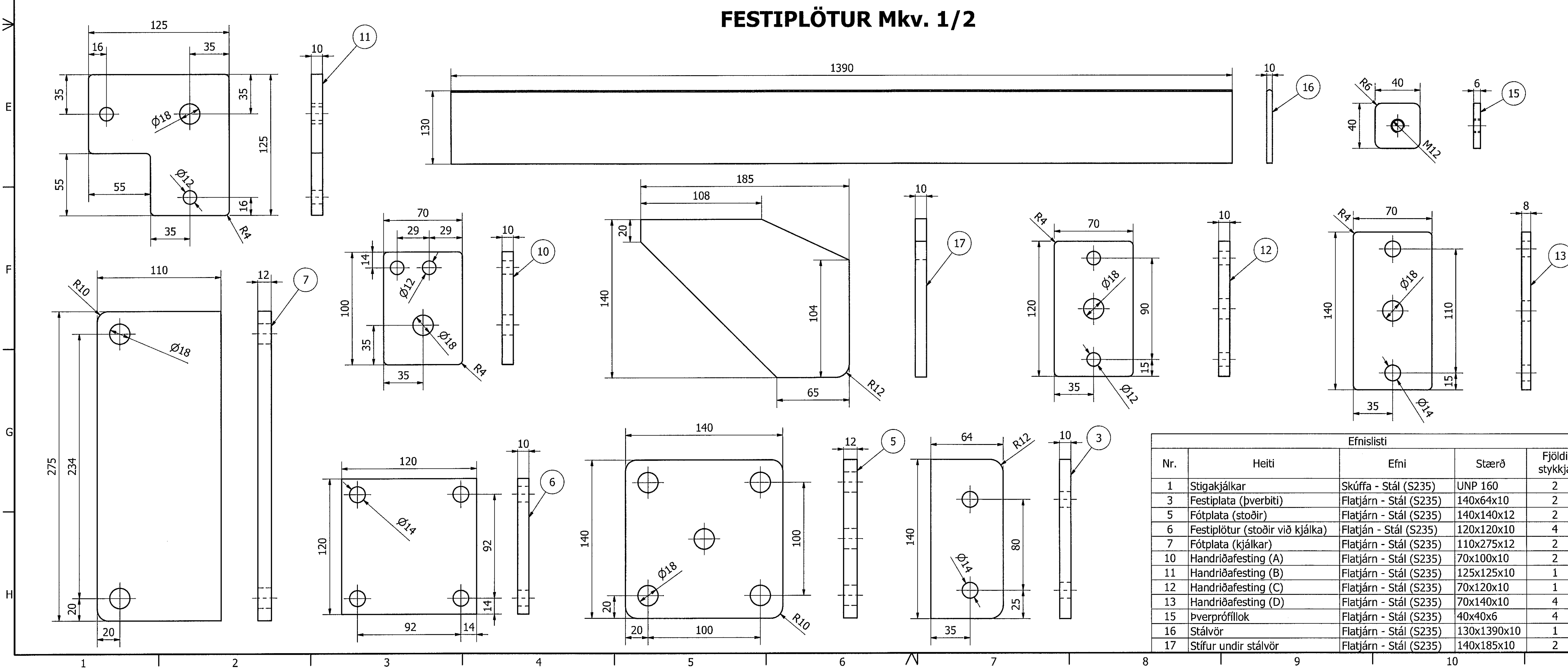

VÖRPUN:

ÖLL AFRITUNTEIKNINGAR, AD HLUTA EDA HEILD, ER HÁÐ SKRIFLEGA LEYFI HÖFUNDAR.

ÚTGÁFUFRILL			
ÚTGA	DAGS	SKÝRINGAR	SAÐM:
C0	11.02.19	Sérteikning	KE
D0	14.05.19	Reyndarteikning	KE

MELIKVÁRDI ER TIL VIÐMÓÐNAR, EF FREKARI MÆLSETNINGA ER ÓSKAÐ SKAL HAFJA SAMRÁÐ.

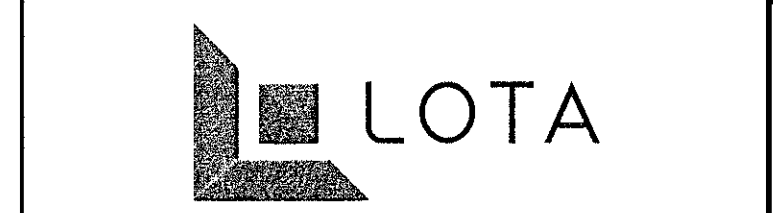

HEITI VERKS:
ÖLDUGATA 39
HAFNARFJÖRÐUR
HS VEITUR

HEITI TEIKNINGAR:
NEYÐARSTIGI ÚR ROFARYMI
33 KV RÝMI, STÁLVIKRI
SÉRTEIKNING

VERK NR.	TEKNI. NR.	BL. NÚMÉR.
5823-004	OLD-C-2.361	010

NAFN OG KT. SAMÞYKKJANDA:
KRISTINN EIRÍKSSON KT. 120556-2749
 UNDRITUNARSTJÓRI: *[Signature]*

Efnislisti				
Nr.	Heiti	Efni	Stærð	Fjöldi stykkja
1	Stigakjálkar	Skúffa - Stál (S235)	UNP 160	2
3	Festiplata (pverbiti)	Flatjárn - Stál (S235)	140x64x10	2
5	Fótplata (stoðir)	Flatjárn - Stál (S235)	140x140x12	2
6	Festiplötur (stoðir við kjálka)	Flatjárn - Stál (S235)	120x120x10	4
7	Fótplata (kjálkar)	Flatjárn - Stál (S235)	110x275x12	2
10	Handriðafesting (A)	Flatjárn - Stál (S235)	70x100x10	2
11	Handriðafesting (B)	Flatjárn - Stál (S235)	125x125x10	1
12	Handriðafesting (C)	Flatjárn - Stál (S235)	70x120x10	1
13	Handriðafesting (D)	Flatjárn - Stál (S235)	70x140x10	4
15	Þverprófillok	Flatjárn - Stál (S235)	40x40x6	4
16	Stálvör	Flatjárn - Stál (S235)	130x1390x10	1
17	Stífur undir stálvör	Flatjárn - Stál (S235)	140x185x10	2