

ALMENNAR SKÝRINGAR

1. ALLAR RAFLAGNIR Í VEGGUM OG LOFTI SKULU VERA HULDAR PÍPULAGNIR.
2. VIÐ RAFLÖGNINA SKAL ATHUGA LAMPAPLÖN VANDLEGA OG FARA EFTIR ÞEIM VARDANDI ÞÁÐ HVADA LAMPAR EIGA AÐ VERI INNFELDIR OG HVADA LAMPAR UTANLIGGJANDI.
3. VIÐ LAGNINGU PÍPA SEM EIGA AÐ KOMA FRÁ LOFTI OG NIÐUR Í VEGGI SKAL FARA EFTIR SMÍÐATEIKNINGUM. VIÐ NÁKVÆMA STAÐSETNINGU DÓSA SKAL EINNIG FARA EFTIR SMÍÐA- OG INNTÆTTINGATEIKNINGUM, ÞEGAR ÞAÐ Á VIÐ.
4. MÁL ERU FRÁ FULLFRÁGANGNU GÓLFI Í MIÐJA DÓS OG ÚR MIÐRI DÓS Í MIÐJA DÓS.
5. ROFAR SKULU VERA 1100mm. FRÁ GÓLFI, NEMA ANNARS SE GETIÐ.
6. HÆÐ TENGLA 200mm, NEMA ANNARS SE GETIÐ.
7. HÆÐ TENGLA VIÐ ROFA ER SÁ SAMA OG HÆÐ ROFA.
8. TÖLUSTAFUR VIÐ TENGLA TÁKNAR FJÖLDA TENGLA. TENGLAR MERKTIR T ERU FYRIR BUNAD FJARSKIPTALAGNAKERFIS.
9. ALLAR PÍPUR SKULU VERA PLASTPÍPUR NEMA ANNARS SE GETIÐ.
10. PÍPUR SKULU VERA 16mm Í ÞVERMÁL OG VÍR 1,5mm², NEMA ANNARS SE GETIÐ.
11. MÁLSTRAUMUR ROFA SKAL VERA MINNST 10A OG MÁLSTRAUMUR TENGLA 16A, NEMA ANNARS SE GETIÐ.
12. ÞAR SEM VRÁFJÖLDI ER EKKI GETIÐ Í PÍPU ER UM AÐ RÆÐA ÞRÁ VÍRA MEÐ SVERLEIKA 1,5mm². VIÐ ÍDRÁTT SKAL EINNIG FARA EFTIR LJÓSAKVEIKINGAPLANI OG EINLÍNUNYNDUM MEÐ TILITI TIL FJÖLDA VÍRA.
13. LJÓSAKVEIKINGAPLAN KEMUR FRAM Á RAFLAGNATEIKNINGUM Í FORMI BÓKSTAFAR/TÖLUSTAFAR.
14. DREIFISKÁPAR SKULU VERA INNFELDIR VEGGSKÁPAR, NEMA ANNARS SE GETIÐ.
15. ALLAR DÓSIR FYRIR ROFA. TENGLA O.Þ.H. SKULU VERA HRINGLAGA.
16. TIL SNERTISPENNUVARNAR SKAL NOTA LEKASTRUMSROFA. NÖLLUN SKAL AÐEINS NOTUÐ Í AÐALDREIFISKÁP. ÖHEIMILT ER AÐ NÖLLA Í ÖÐRUM DREIFISKÁPUM.

Samþykkt þann
05 JUL 2019
Byggingarfulltrúinn í Hafnarvíði
F.h. Sigurður Steinar Jónsson

UNDIRRITUN SAMREINGINGARHÖNNUNAR

Rafn de Sella

JARÐSKAUT OG SPENNUJÖFNUN
1:50

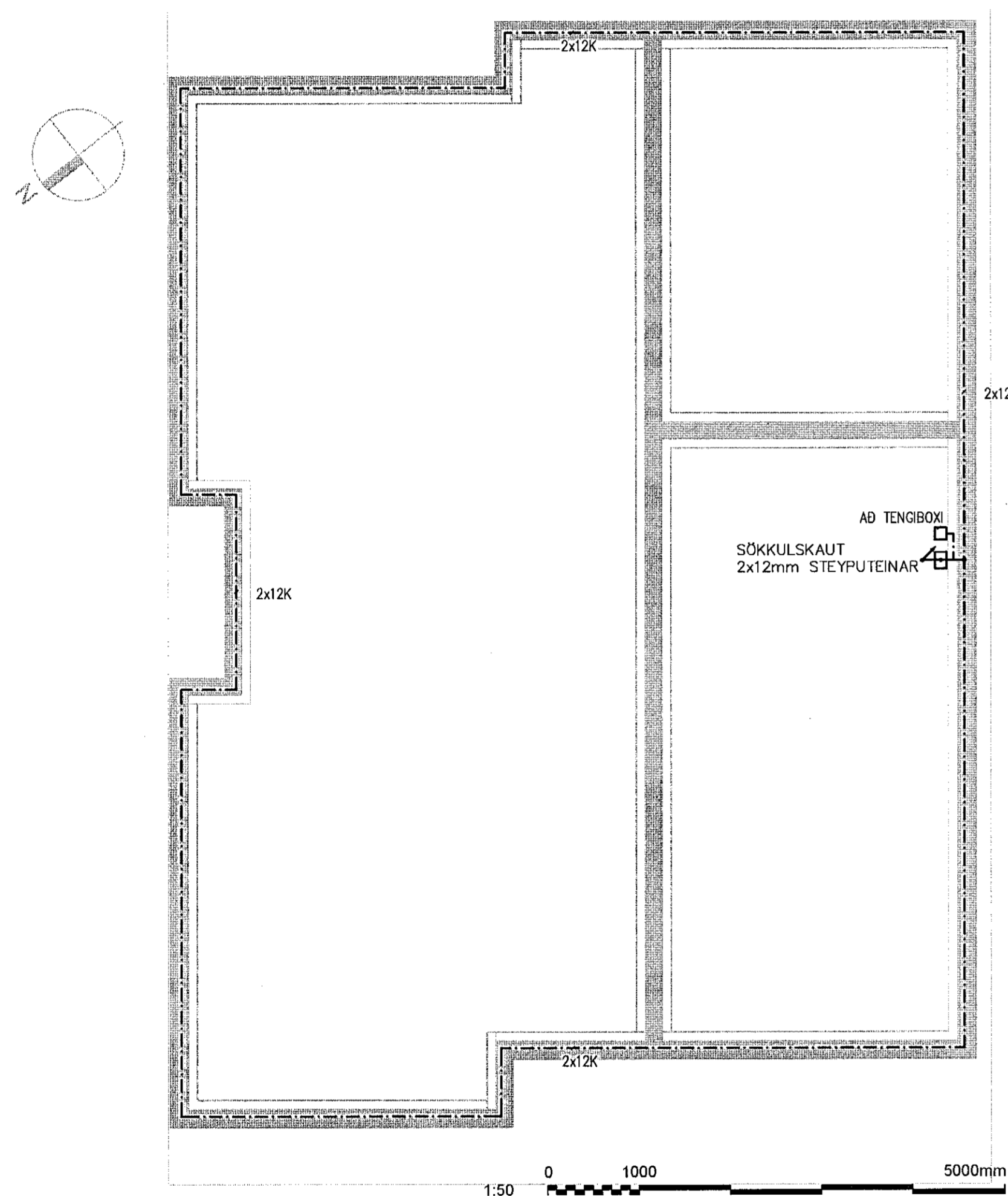

SNID Í STEYPUMÓT

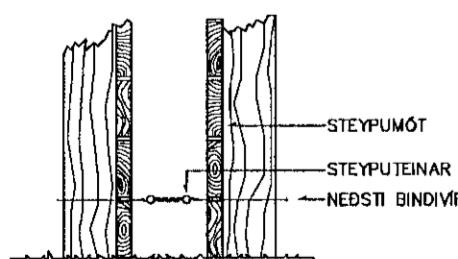

FRÁGANUR Á SAMTENGINGUM
STEYPUPEINA FYRIR SÖKKULJARÐSKAUT

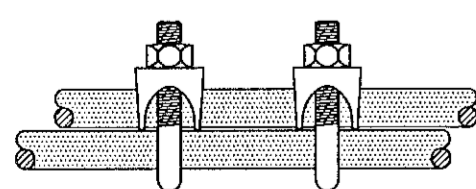

AÐALDREIFISKÁPUR
=23+A11

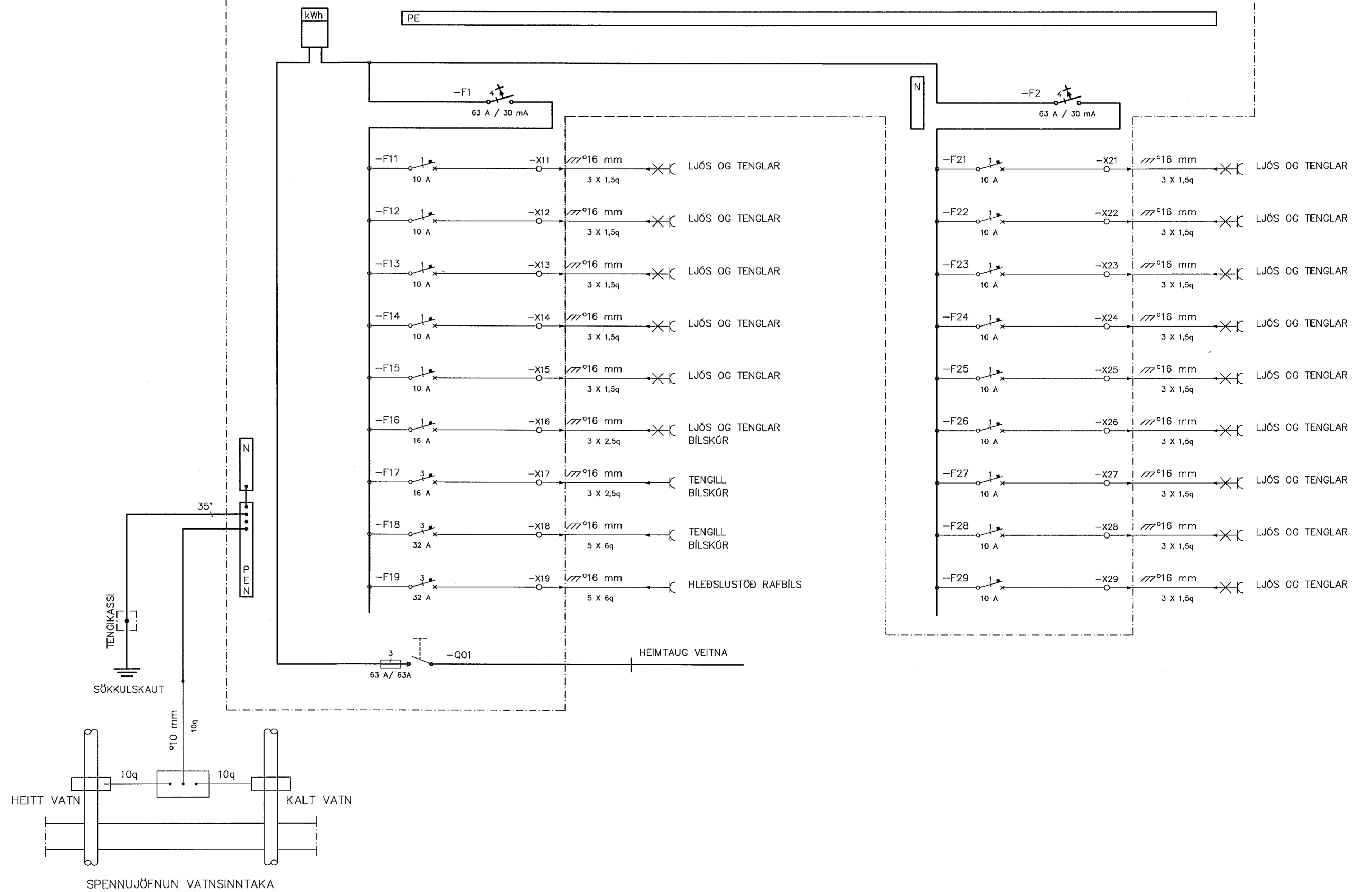

ÚTG. DAGS	SKÝRINGAR	TEIK. HANN RÝNT SAMP.	ÚTG. DAGS	SKÝRINGAR	TEIK. HANN RÝNT SAMP.	LISKA	ÚTG. DAGS	HANNAÐ	MÆLIKVARÐI	HELLUBRAUT 5, 220 HFJ.
2019-06-27	GLS		2019-06-27	GLS			2019-06-27	ÞGH	1:50/A1	EINBÝLISHÚS
							TEIKNAD	1:500/A1		Raflagnir
							SHE			Jarðskaut, einlínunmynd og skýringar
										Grunnmyndir
ÚTG. DAGS	SKÝRINGAR	TEIK. HANN RÝNT SAMP.	ÚTG. DAGS	SKÝRINGAR	TEIK. HANN RÝNT SAMP.	SÍMI: 416 0800 - NETFANG: lisika@lisika.is - www.lisika.is	SAMÞYKKT:	Guðjón L. Sigurðsson	kt:080655-4609	VERKFRANG 1908 TEIKNING 05.5.001

© Öll árit og átt hafa tekið tillit til, að hafa eða í hönd er hæð skiltegi leyfi höfundar