

JARÐSKAUT OG SPENNUJÖFNUN  
1:50

Samþykkt þann  
27 MAJ 2020  
Byggingarfulltrúinn í Húsnáð  
F.h. Sigurður Steinar Jónsson

UNDIRRITUN SAMRÆMINGARHÖNDUÐAR  
*[Signature]*

ALMENNAR SKÝRINGAR

1. ALLAR RAFLAGNIR Í VEGGJUM OG LOFTI SKULU VERA HULDAR PÍPLAGNIR.
2. VIÐ RAFLÖGNINA SKAL ÁTHUGA LAMPAPLÖN VANDLEGA OG FARA EFTIR ÞEIM VARDANDI ÞÁÐ HVADA LAMPAR EIGA AÐ VERI INNFELDIR OG HVADA LAMPAR UTANLIGGJANDI.
3. VIÐ LAÐNINGU PÍPNA SEM EIGA AÐ KOMA FRÁ LOFTI OG MIÐUR Í VEGGI SKAL FARA EFTIR SMÍÐATEIKNINGUM. VIÐ NÁKVEMA STAÐSETNINGU DÓSA SKAL EINNIG FARA EFTIR SMÍÐA- OG INNTÉTTINGATEIKNINGUM, ÞEGAR ÞAÐ Á VIÐ.
4. MÁL ERU FRÁ FULLFRÁGENGNU GÓLFI Í MIÐJA DÓS OG ÓR MIÐRI DÓS Í MIÐJA DÓS.
5. ROFAR SKULU VERA 1100mm. FRÁ GÓLFI, NEMA ANNARS SÉ GETIÐ.
6. HÆÐ TENGLA 200mm, NEMA ANNARS SÉ GETIÐ.
7. HÆÐ TENGLA VIÐ ROFA ER SÓ SAMA OG HÆÐ ROFA.
8. TÖLUSTAFUR VIÐ TENGLA TÁKNAR FJÖLDA TENGLA.
9. TENGLAR MERKTIR T ERU FYRIR BÓNAÐ FJARSKIPTALAGNAKERFIS.
10. ALLAR PÍPUR SKULU VERA PLASTPÍPUR NEMA ANNARS SÉ GETIÐ.
11. PÍPUR SKULU VERA 16mm Í ÞVERMÁL OG VÍR 1,5mm<sup>2</sup>, NEMA ANNARS SÉ GETIÐ.
12. MÁLSTRAUMUR ROFA SKAL VERA MINNST 10A OG MÁLSTRAUMUR TENGLA 16A, NEMA ANNARS SÉ GETIÐ.
13. ÞAR SEM VÍRAFJÖLDI ER EKKI GETIÐ Í PÍPU ER UM AÐ RÆÐA ÞRÍJA VÍRA MEÐ SVERLEIKA 1,5mm<sup>2</sup>, VIÐ ÍDRÁTT SKAL EINNIG FARA EFTIR LJÓSAKVEIINGAPLANI OG EINLÍNUMYNDUM MEÐ TILITI TIL FJÖLDA VÍRA.
14. LJÓSAKVEIINGAPLANI KEMUR FRAM Á RAFLAGNAÞEIKNINGUM Í FORMI BÓKSTAFAR/TÖLUSTAFAR.
15. DREIFISKÁPAR SKULU VERA INNFELDIR VEGGSKÁPAR, NEMA ANNARS SÉ GETIÐ.
16. ALLAR DÓSIR FYRIR ROFA, TENGLA O.P.H. SKULU VERA HRINGLAGA.
17. TIL SNERTISPENNUVARNAR SKAL NOTA LEKAÞRAUMSROFA.
18. NÖLLUN SKAL AÐEINS NOTUÐ Í AÐALDREIFISKÁPUM.
19. ÖHEIMILT ER AÐ NÚLLA Í ÖÐRUM DREIFISKÁPUM.

SNID Í STEYPUMÓT

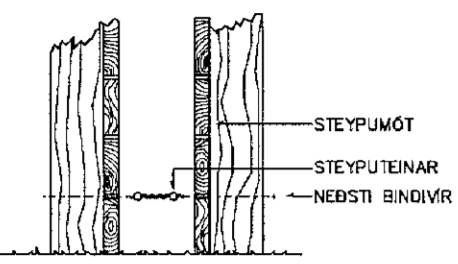

FRÁGANGUR Á SAMTENGINGUM STEYPUTEINA FYRIR SÖKKULJARÐSKAUT

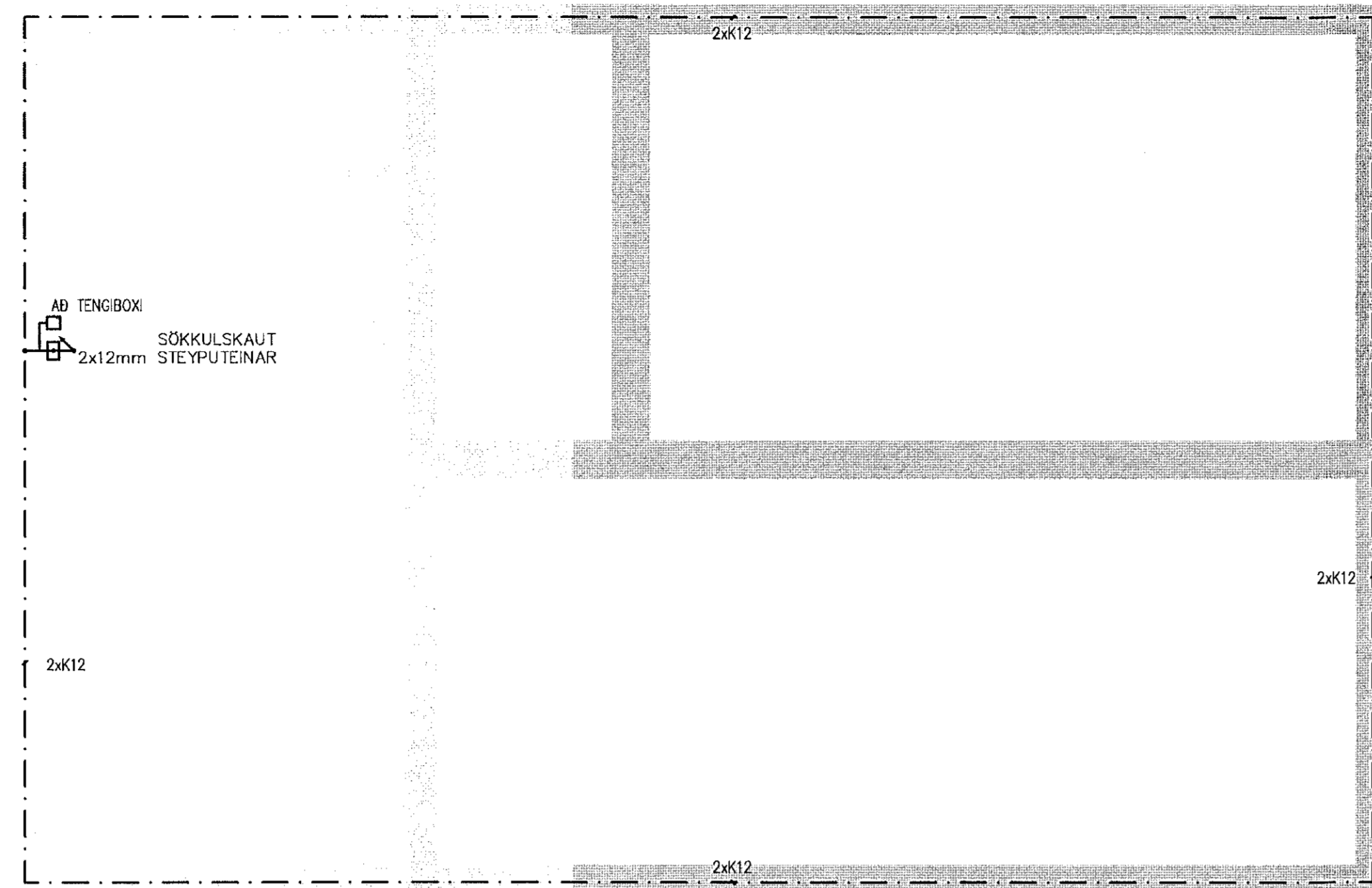
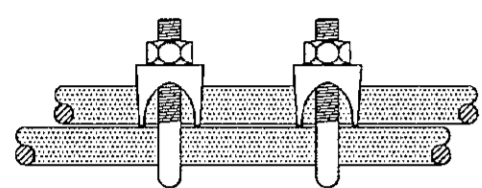

AÐALDREIFISKÁPUR  
=23+A11

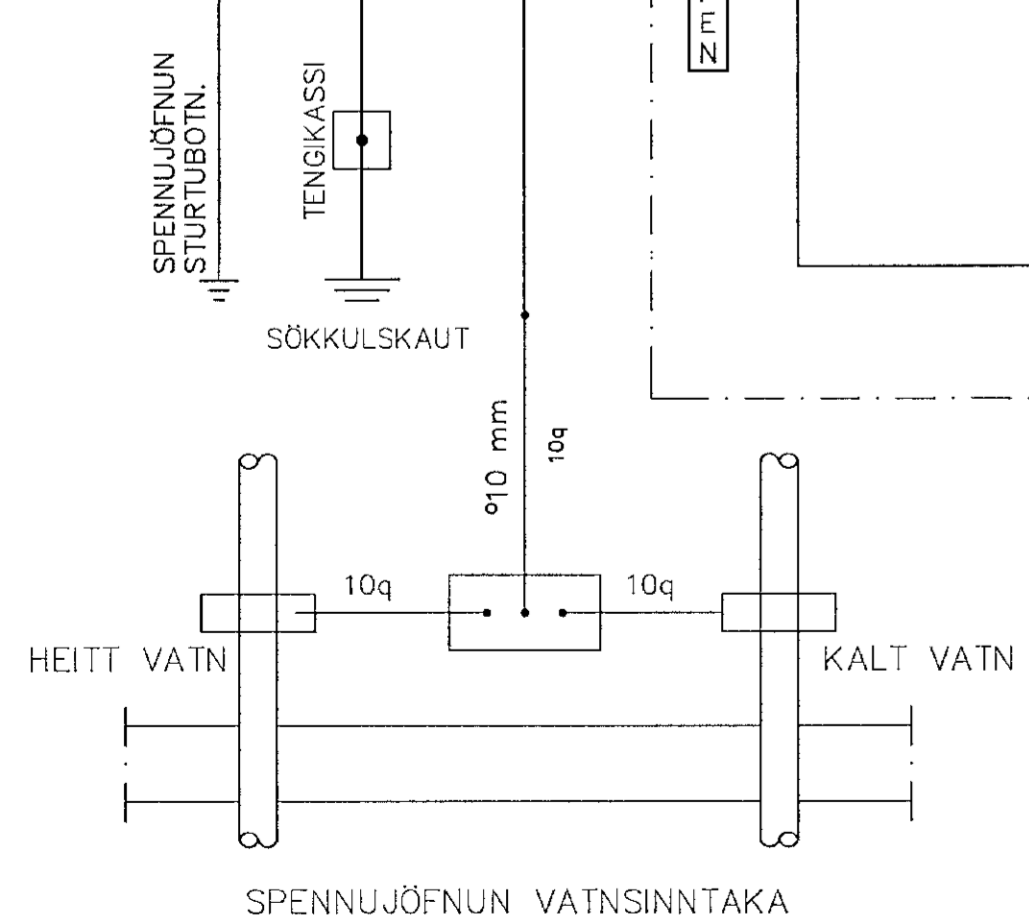
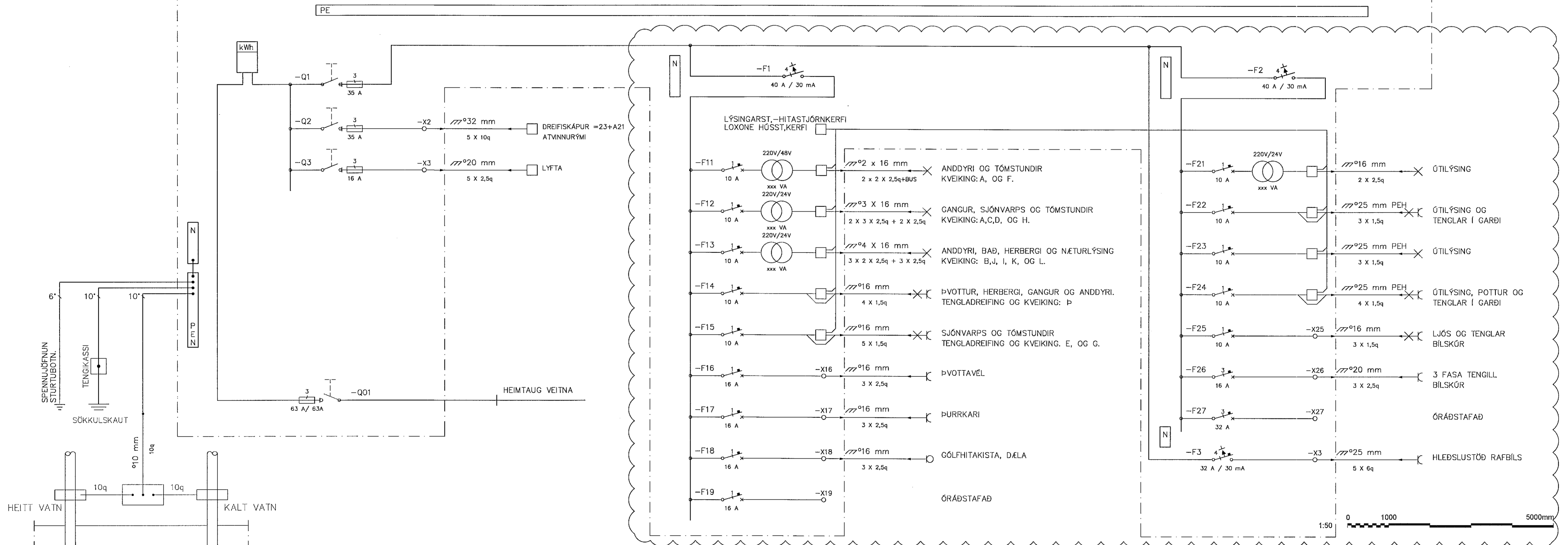

ÚTG. DAGS 2019-06-27	HANNAÐ ÞGH	MÆLIKVARÐI 1:50/A1	HELLUBRAUT 7, 200 HFJ EINBÝLISHÚS Raflagnir Jarðskaut, skýringar og einlínumynd Grunnmyndir
YFIRFARIÐ GLS	TEIKNAD SHE	SAMPYKKT: Guðjón L. Sigurðsson.	VERKFANG 1909 TEIKNING 05.5.001 A
ÚTG. DAGS SKÝRINGAR	TEIKNAN RÝNT SAMP.	ÚTG. DAGS SKÝRINGAR	TEIKNAN RÝNT SAMP.

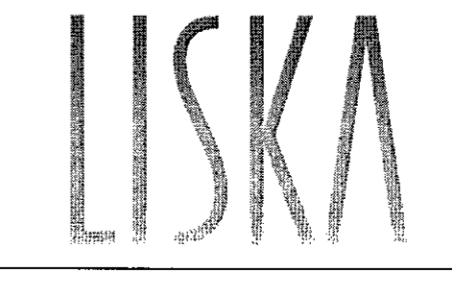

SÍMI: 416 0600 - NETFANG: liska@liska.is - www.liska.is

©2019 öfrot og afritun frá höfundum. Öfrot og afritun frá höfundum er háð skilfraga löfjöldunum.