

GRUNNMYND 1:50

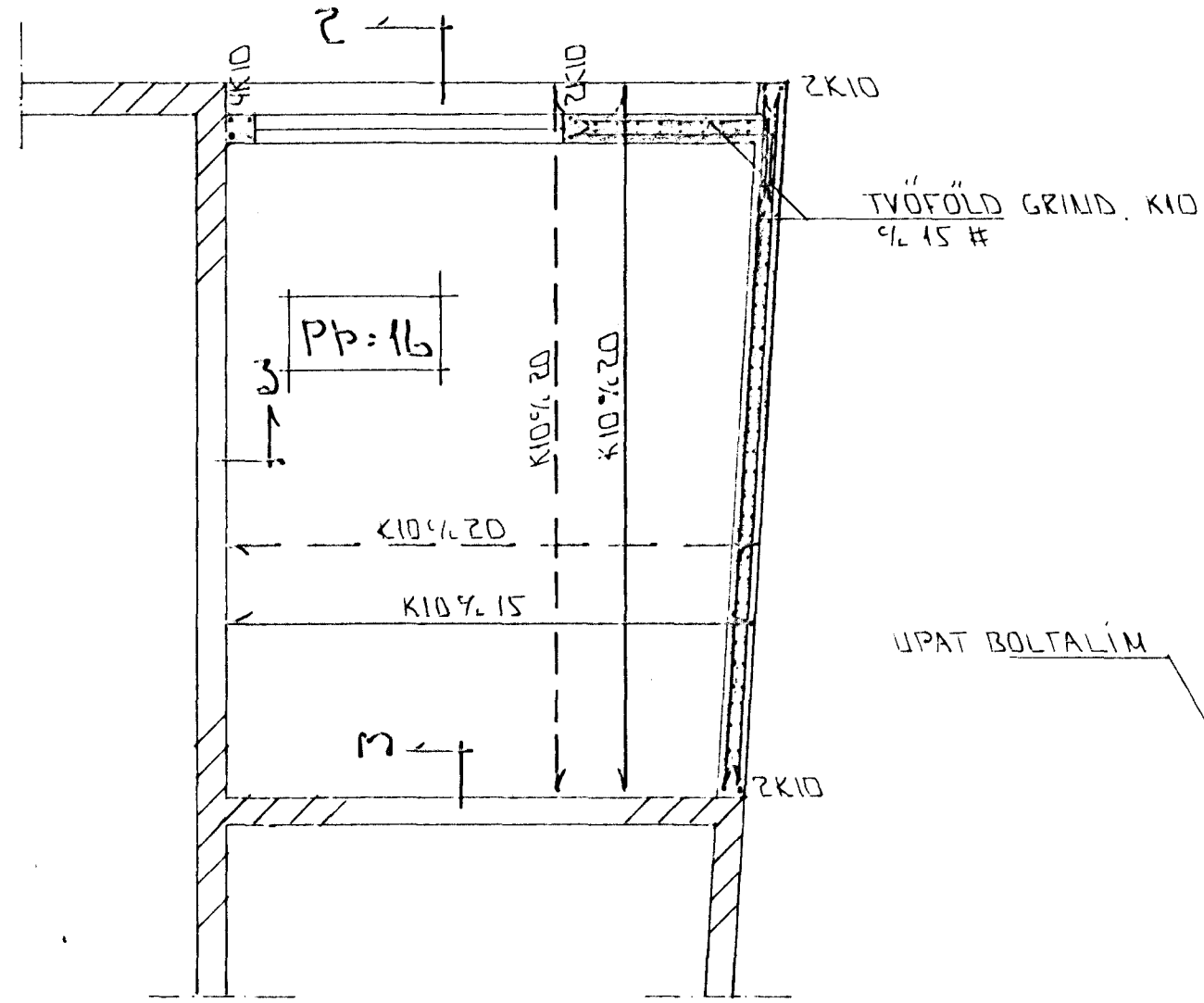

GRUNNMYND 1:50

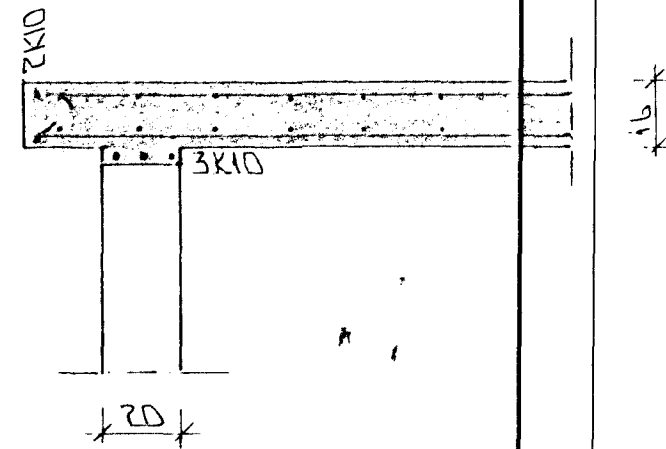

SNID 2 1:20

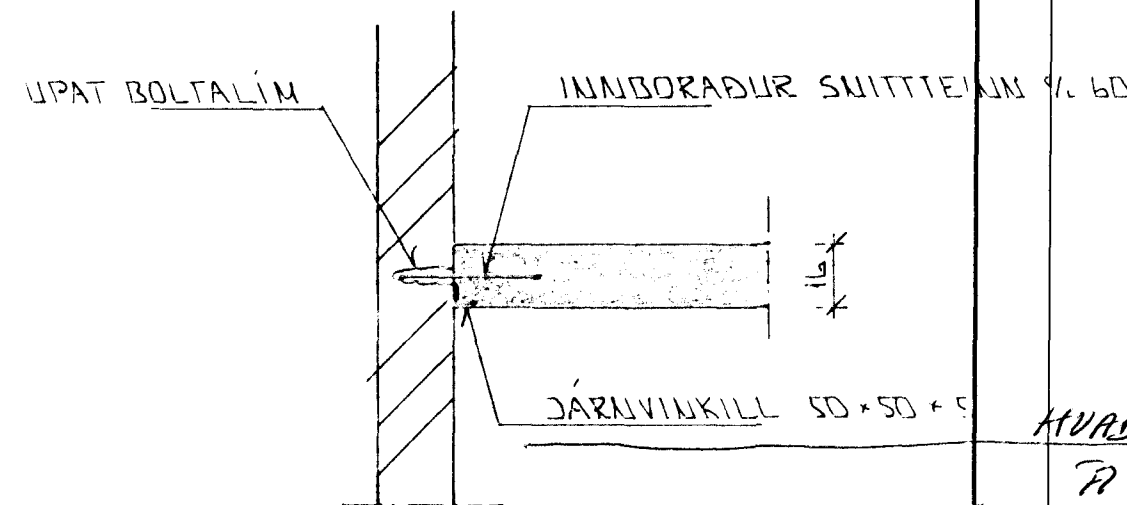

SNID 3 1:20

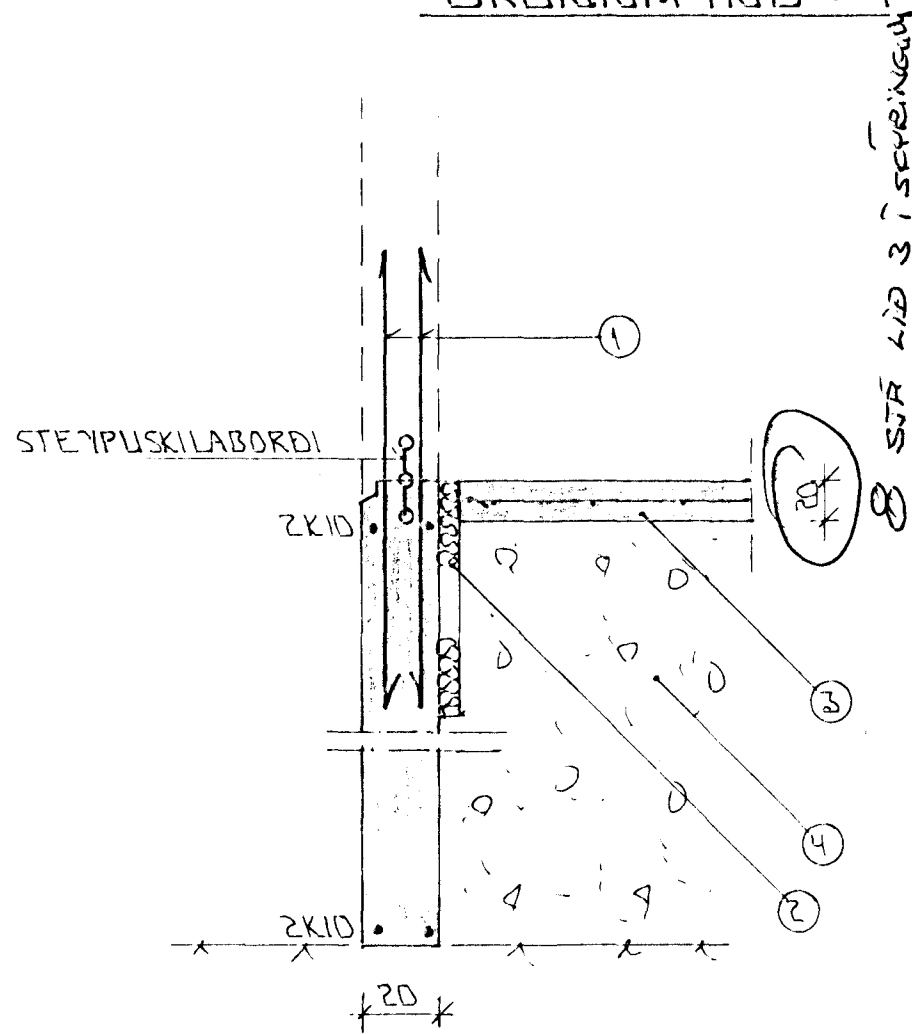

SNID 1 1:20

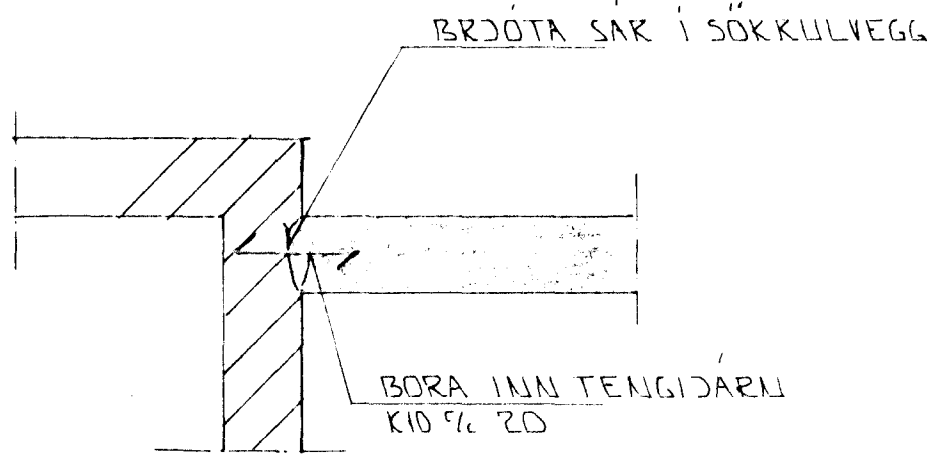

SÉRMYND A 1:20

BR: DAGS

EDL BR

SKÝRINGAR

ALMENNAR SKÝRINGAR SJÁ BLÁÐ NR 1 01

- 1- TENGJÄRN K 10 c/c 30 SM L=120 SM OG STANDI AMK 50 SM YFIR FLÖTU
- 2- 50 MM PLAST/STEINULLAREINANGRUN HARÐPRESSUÐ EINANGRUNIN HVA AMK 50 SM NIÐUR MED ÚTVEGGJUM
- 3- 8 SM STEYPT FLATA JÄRNBENT AMK K 8 c/c 25 # EDA K 10 c/c 30 #
- 4- GRÚSAR EDA HVAUNFYLING FROSTFRÍ OG HVAFFIST Í LÖGUM MED TITRANÓPFU LAGÞYKKT RÁÐIST AF GEFD ÞÖFFUNNAR
- 5- EFST OG NEDST Í ÖLLUM SÖKKULVEGGJUM KOMI 2K 10 JÄRNIN SÉU HEIL OG SAMFELÐ UM HÖRN FÁR SEM JÄRNIN ERU SKEYTT SKULU FÁU MISVÆLAST UM SKEYTILENGD 50 SM FÁR SEM VEGGHEÐ ER Í LERRI EN 120 SM KOMI EINFÖLD GRIND Í MIÐJAN VEGG K 10 c/c 30 # NEMA ANNAÐ SÉ SÝNT Í SNIDMYNDUM UNDIST. ATRYGGLI ER VAKIN Á ÁRVEÐUM RAÞVEITU UM SAMTENGINGU JÄRNA SJÁ TEIKNINGU RAFLAGNAHÖNNUNAR

STEYPA  
 S > 250 V/S < 05  
 LÖFTINNHÁLD > 6%  
 SEMENT > 300 KG/M<sup>3</sup>

SMÁRANVAMMLIR 13  
 HAFNARFIRÐI  
 GEYMSLA

UNDIRSTÖÐUR - MÁLTEIKN  
 BENDING VEGGJA OG FLÖTU

MKV 1:20 1:50  
 DAGS ÁGÚS 1962  
 VERK NR. 91629  
 TEIKN NR. 1-03  
 HANNAÐ  
 TEIKNAD  
 YFIRFARIÐ

TEKNIÐJÓNUSTA  
 SIGURDAR ÞORLÍFFSSONAR  
 STRANDGÖTU 11 2010 HAFNARFIRÐI