

Grunnmynd
MKv. 1:50

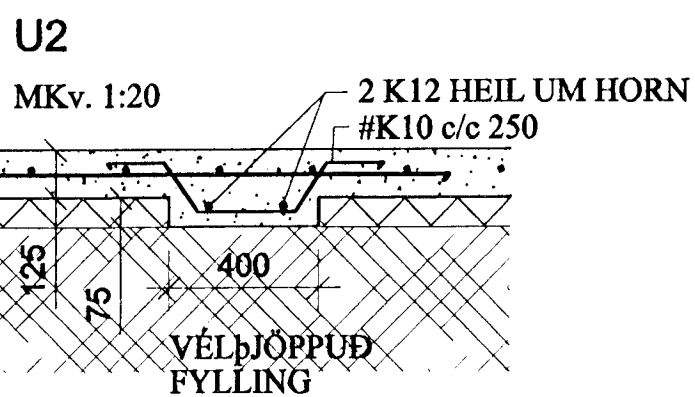

JÁRNALÖGN BOTNPLÖTU SKAL GERÐ ÚR FORUNNUM MOTTUM
#150 OG SKÖRUN VERA SKV. FYRIRSKRIFT FRAMLEIÐANDA.
LÁGMARKSSKÖRUN ER 400 mm.
ENDAR SKULU SKORNIR 40 mm FRÁ ÚTBRÚN SÖKKLA.
JÁRNAGRIND KEMUR Í MIÐJA PLÖTU.

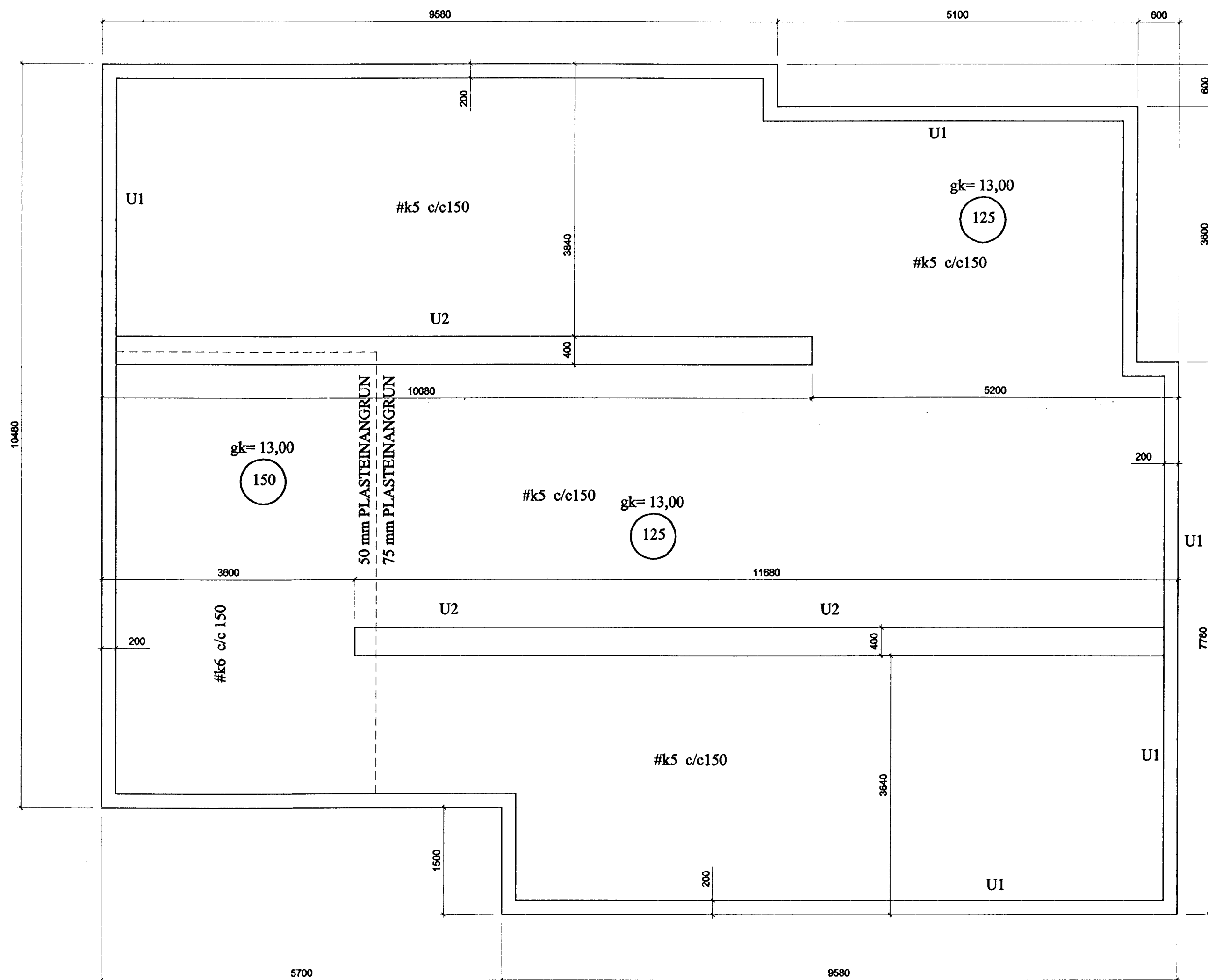
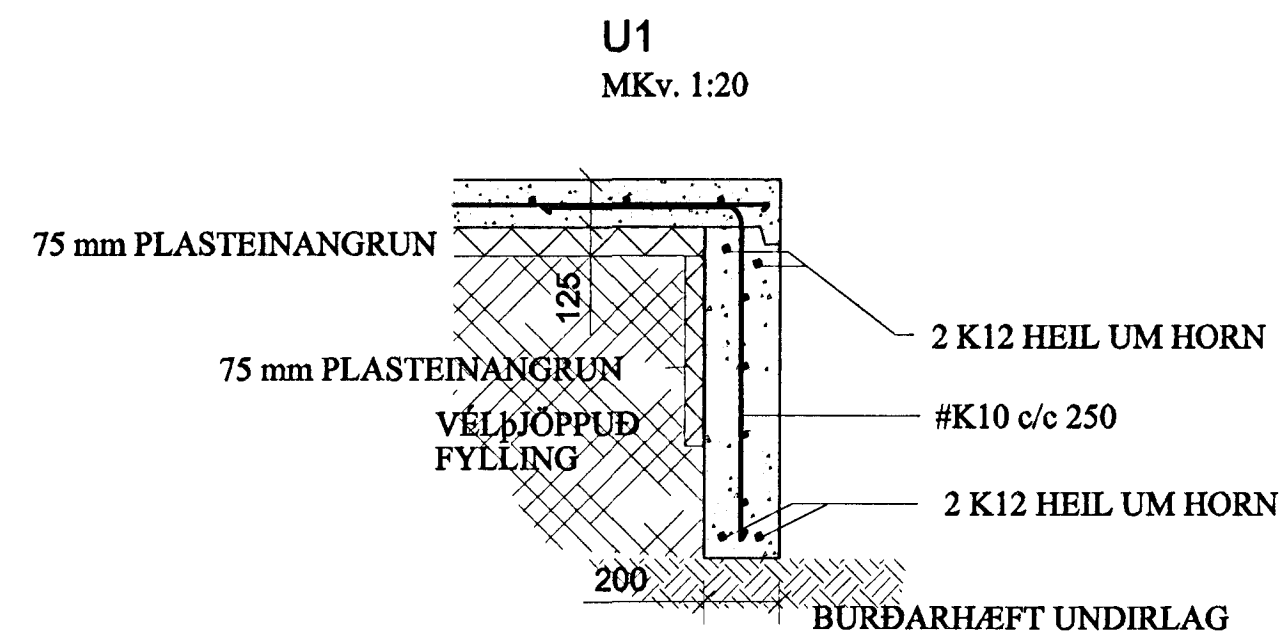

LÁGMARKSHÆÐ SÖKKLA ER SKV. GR. 123 Í BYGGINGAREGLUGERÐ
UM EFNISGÆÐI, MEÐHÖNDLUN OG PRÓFANIR STEYNSTEYPU
VÍSAST Í GR. 131 Í BYGGINGAREGLUGERÐ.
GRUNDUN SKAL UPPFYLLA SKRÖFUR ÍST 15

STEINSTEYPA - S250
BENDISTÁL - Ks40
UNDIRSTAÐA - MESTA BOTNÁLAG <15MPa.
FYLLING U. PL.- ÞJÖPPUNARKRÖFUR ERU:

E2 > 100 MPa
E2/E1 < 2,3

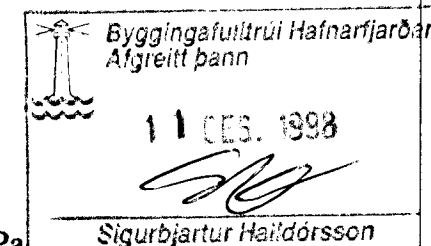

BJARKI GUÐMUNDSSON BYGGINGATÆKNIFRÆÐINGUR
LÆKJASMÁRI 84, 200 Kópavogi
Sími: 564 1607 & 896 4994

Teigabyggð 8, Hafnarf.
Sökkjar & Botnplata
GRUNNMYND / SNID

MEV. 1:50/20 DAGS Sept '98 VIREN NR. ERF06 TISEN NR. V-001
HANNAB BG TIEKNAB BG SAMVETT V001.dwg

01	12.11.98	Breyting á hæð stofugólfs	BG
NK	DAGS	BREYTINGAR	NAFN

BYGGINN
KTR: 041267-3049