

LOFTRÆSTING FYRIR GEYMSLU

vindhlíf úr 4 mm smíðajárni með fjórum fótum  
3 sm löngum úr 3 mm steypujárni.

spennijárni fyrir vindhlíf sem stungið er í gegn um  
loftræstistökkinn: mál 4X20 mm.

flugnanet þéttriðað.

3 mm steypujárn snittað í annan endann, en  
soðið fast við vindhlíf í hinn.

10X10 cm loftræstistökkur úr blíkki  
(galvaniseruðu)

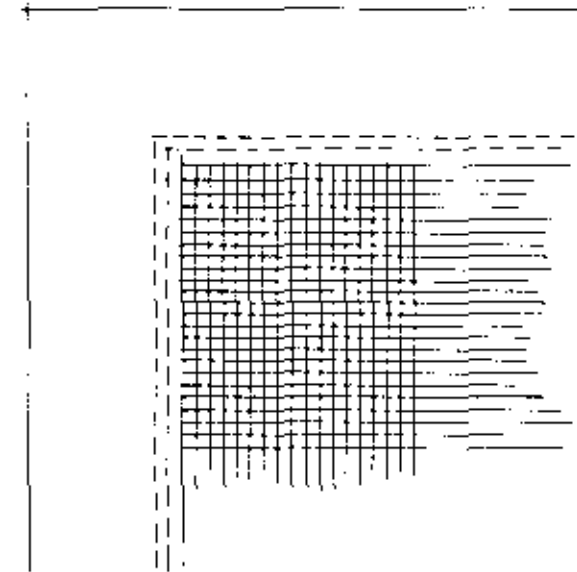
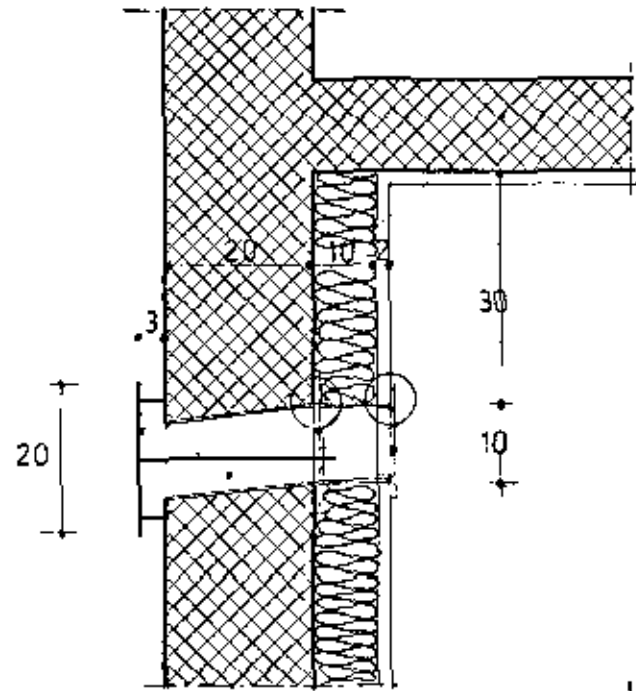

RAMMI SÉUR AÐ FRAMAN

Ramminn skal vera laus (brykktur í)  
svo hægt sé að breinsa hann.

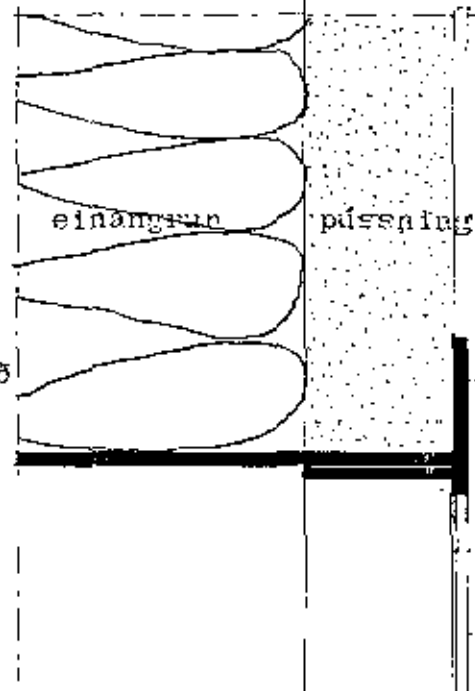
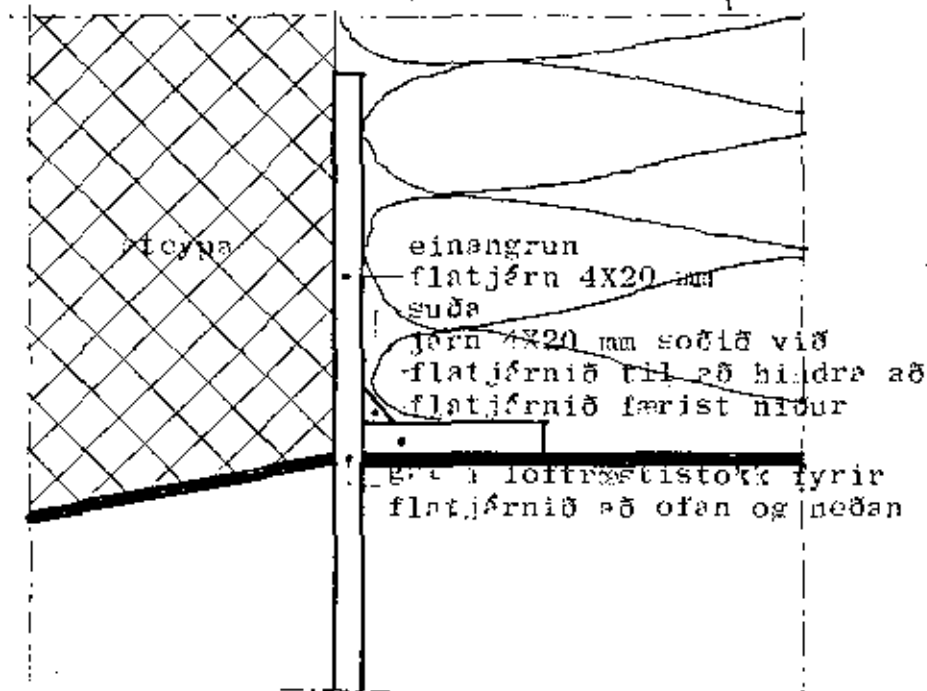

rammi með flugnaneti  
flugnanet lóðað við ramma  
flugnanet