

Veggir 2. hæð, Plata yfir 2. hæð

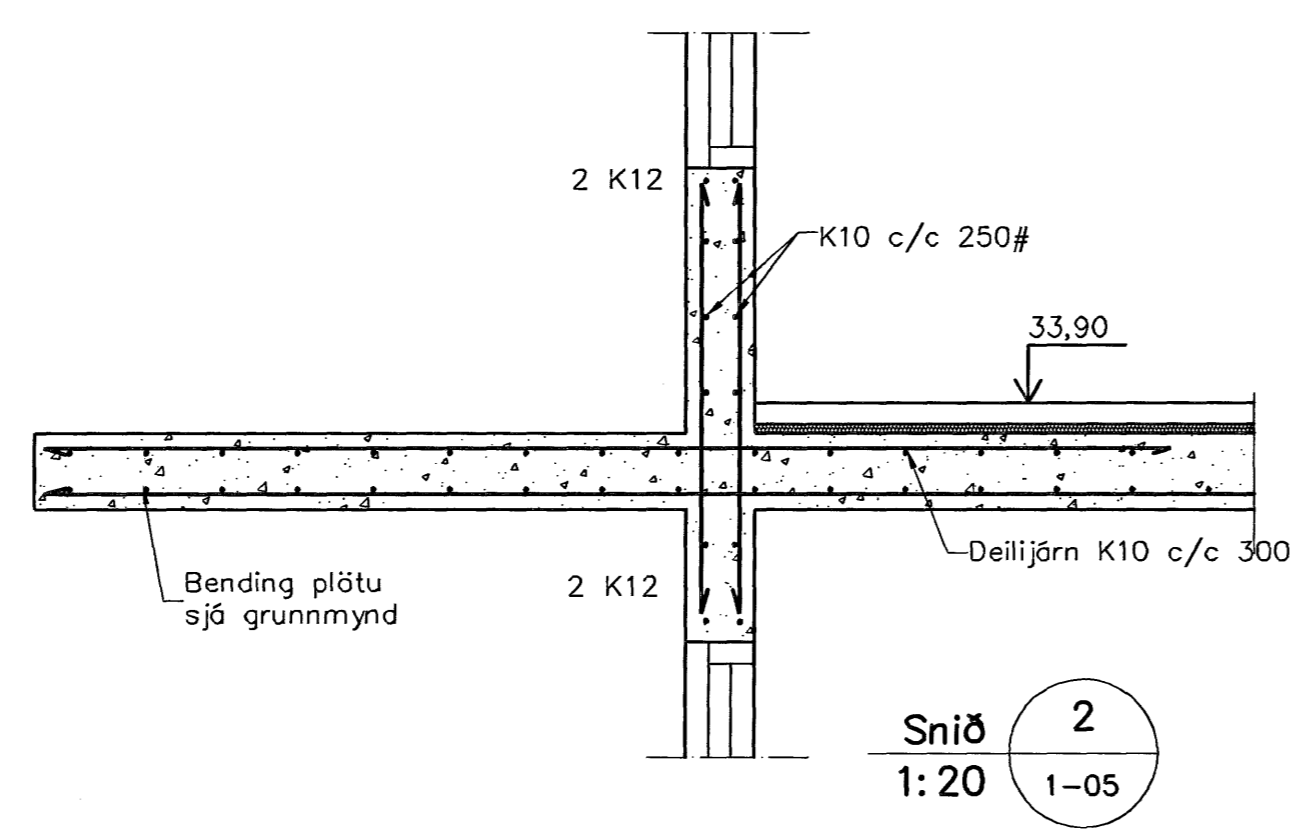
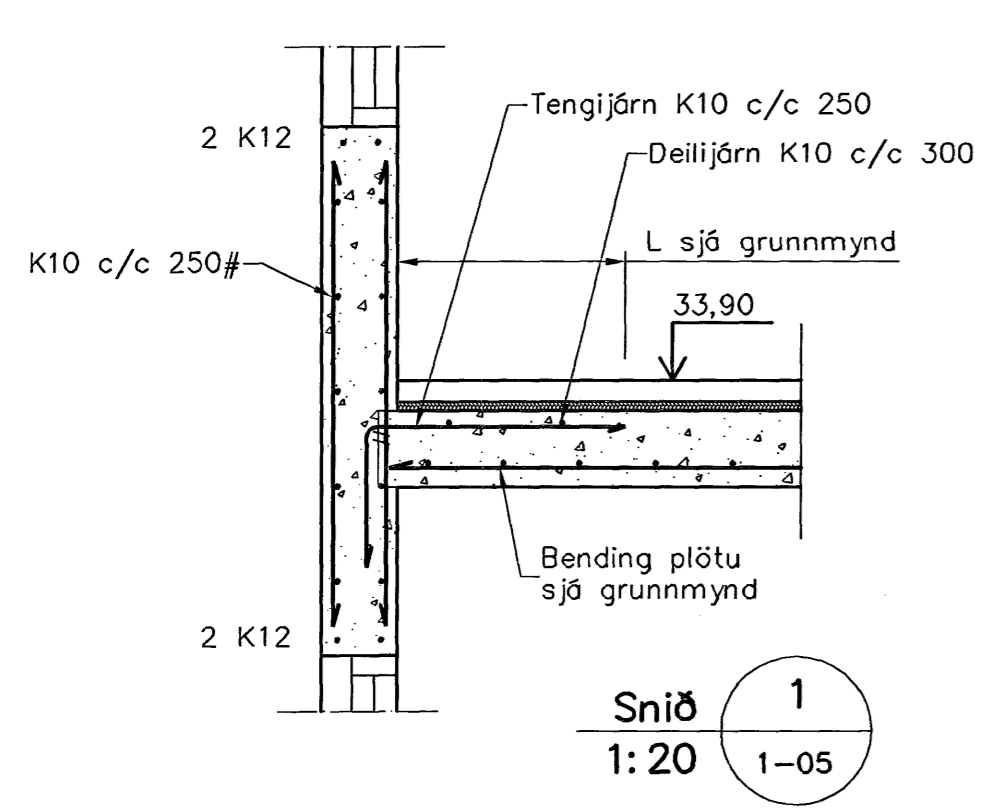

Samþykkt þann  
13 JULI 2007  
Byggingullitryn í Hafnarfirði  
F.Þ. Sigurbjartur Halldórsson

**Skýringar**  
Almennar skýringar sjá blað 00-01  
Slagur: Broðisflokkur: C25/28 samkv. EN 206 (250)  
skál vera minni en 0,55  
Loftmagn: 5-7%  
Stigmál: 60-80 mm

Útgáfa	Breyting	Dagsetning	Hannað
<b>Sveinbjörn Hinriksson</b> Byggingateknifræðingur Kl. 180951-2529 Brekku götu 8 Hafnarfirði Sími: 555-4008, 981-9851 Netfang: sveinrh@net.is		Staður: <b>Kvistavellir 44 Hafnarfirði</b> Skýring: <b>Veggir 2. hæð, Plata yfir 2. hæð</b>	
Hannað / Teiknað <i>Sveinbjörn Hinriksson</i>	Kvarði 1:50	Dagsetning 14.6.07	Verkr. 14-07
			Teikn.nr. 1-05

*Sveinbjörn Hinriksson*